

АБАЙ АТЫНДАҒЫ ҚАЗАҚ ҰЛТТЫҚ ПЕДАГОГИКАЛЫҚ УНИВЕРСИТЕТІ
КАЗАХСКИЙ НАЦИОНАЛЬНЫЙ ПЕДАГОГИЧЕСКИЙ УНИВЕРСИТЕТ ИМЕНИ АБАЯ
ABAI KAZAKH NATIONAL PEDAGOGICAL UNIVERSITY

Педагогика және психология

Ғылыми-әдістемелік журнал
2009 жылдың қыркүйек айынан бастап шығады

Педагогика и психология

Научно-методический журнал
Издается с сентября 2009 года

Pedagogy and Psychology

Research journal
Since september 2009

2(43) 2020

БАС РЕДАКТОР

Т. Балықбаев – педагогика ғылымдарының докторы, профессор

Редакция алқасы

Бас редактордың орынбасары: **Момбек А.А.** – п.ғ.к., қауым.профессор (Абай атындағы ҚазҰПУ); жауапты хатшы: **Исалиева С.Т.** – э.ғ.м. (Абай атындағы ҚазҰПУ); **Абылкасымова А.Е.** – п.ғ.д., профессор (Абай атындағы ҚазҰПУ); **Беркімбаева Ш.К.** – п.ғ.к., профессор (Педагогикалық шеберлік орталығы, Алматы); **Иманбаева С.Т.** – п.ғ.д., профессор (Абай атындағы ҚазҰПУ); **Кулсариева А.Т.** – ф.ғ.д., профессор (Абай атындағы ҚазҰПУ); **Менлибекова Г.Ж.** – п.ғ.д., профессор (Л.Н. Гумилев атындағы ЕҰУ); **Намазбаева Ж.И.** – п.ғ.д., профессор (Абай атындағы ҚазҰПУ); **Стукаленко Н.М.** – п.ғ.д., профессор (Ш.Уалиханов атындағы Көкшетау МУ); **Таубаева Ш.Т.** – п.ғ.д., профессор (аль-Фараби атындағы ҚазҰУ); **Шайбакова Д.Д.** – ф.ғ.д., профессор (Абай атындағы ҚазҰПУ); **Айтбаева А.Б.** – п.ғ.к., профессор (аль-Фараби атындағы ҚазҰУ); **Искакова А.О.** – п.ғ.к., доцент (Т.Жүргенов атындағы ҰӨА); **Искакова А.Т.** – п.ғ.к., профессор (Абай атындағы ҚазҰПУ); **Касен Г.А.** – п.ғ.к., қауым.профессор (аль-Фараби атындағы ҚазҰУ); **Сагинтаева А.К.** – ф.ғ.к., доцент (Назарбаев Университеті); **Сакенов Д.Ж.** – п.ғ.к., профессор (Павлодар МПУ).

Халықаралық редакция кеңесі

Абдуллин Э.Б. – п.ғ.д., профессор (Мәскеу МПУ, Ресей); **Бейляров Э.** – п.ғ.д., профессор (Әзірбайжан БМ ББИ, Әзірбайжан); **Вежбински Я.** – ф.ғ.д., профессор (Лодзь университеті, Польша); **Гура Т.Е.** – п.ғ.д., профессор (Запорожье ОДК ПББИ, Украина); **Калдыбаева А.Т.** – п.ғ.д., профессор (И.Арабаев атындағы Қырғыз МУ); **Кенжегалиева М.Д.** – ф.ғ.д., профессор (Лейпциг университеті, ФРГ); **Колева И.** – доктор, профессор (Климент Охридский атындағы София университеті, Болгария); **Мардахаев Л.В.** – п.ғ.д., профессор (Ресей мемлекеттік әлеуметтік университеті, Ресей); **Тастанбекова К.** – PhD, қауымдастырылған профессор (Цукуба университеті, Жапония); **Федосенко Е.В.** – PhD, доцент (Балтық гуманитарлық институты, Санкт-Петербург, Ресей); **Юко Момияти** – әдебиет докторы, профессор (Васеда университеті, Жапония).

ГЛАВНЫЙ РЕДАКТОР

Балықбаев Т.О. – доктор педагогических наук, профессор

Редакционный совет

Момбек А.А. – заместитель главного редактора, к.п.н., асс.профессор (КазНПУ имени Абая); **Исалиева С.Т.** – ответственный секретарь, м.с.н. (КазНПУ имени Абая); **Абылкасымова А.Е.** – д.п.н., профессор (КазНПУ имени Абая); **Беркімбаева Ш.К.** – к.п.н., профессор (Центр педагогического мастерства, Алматы); **Иманбаева С.Т.** – д.п.н., профессор (КазНПУ имени Абая); **Кулсариева А.Т.** – д.философ.н., профессор (КазНПУ имени Абая); **Менлибекова Г.Ж.** – д.п.н., профессор (ЕНУ имени Л.Н.Гумилева); **Намазбаева Ж.И.** – д.п.с.н., профессор (КазНПУ имени Абая); **Стукаленко Н.М.** – д.п.н., профессор (Кокшетауский ГУ имени Ш.Уалиханова); **Таубаева Ш.Т.** – д.п.н., профессор (КазНУ имени аль-Фараби); **Шайбакова Д.Д.** – д.филолог.н., профессор (КазНПУ имени Абая); **Айтбаева А.Б.** – к.п.н., профессор (КазНУ имени аль-Фараби); **Искакова А.О.** – к.п.н., доцент (КазНАИ имени Т.Жүргенова); **Искакова А.Т.** – к.п.н., профессор (КазНПУ имени Абая); **Касен Г.А.** – к.п.н., асс.профессор (КазНУ имени аль-Фараби); **Сагинтаева А.К.** – к.филолог.н., доцент (Назарбаев Университеті); **Сакенов Д.Ж.** – к.п.н., профессор (Павлодарский ГПУ).

Международный редакционный совет

Абдуллин Э.Б. – д.п.н., профессор (МГПУ, Москва, Россия); **Бейляров Э.** – д.п.н., профессор (Институт образования МО Азербайджана, Баку); **Вежбински Я.** – д.гуманитар.н., профессор (Лодзинский университет, Польша); **Гура Т.Е.** – д.п.с.н., профессор (Запорожский ОИ ППО, Украина); **Калдыбаева А.Т.** – д.п.н., профессор (Кыргызский ГУ имени И.Арабаева); **Кенжегалиева М.Д.** – д.философ.н., профессор (Лейпцигский университет, ФРГ); **Колева И.** – доктор, профессор (Университет Климент Охридского, София, Болгария); **Мардахаев Л.В.** – д.п.н., профессор (РГСУ, Москва, Россия); **Тастанбекова К.** – PhD, асс.профессор (Университет Цукуба, Япония); **Федосенко Е.В.** – доктор PhD, доцент (Балтийский ГИ, С-Петербург, Россия); **Юко Момияти** – д.литературы, профессор (Университет Васеда, Япония)

CHIEF EDITOR

Balykbayev T.O. – doctor of pedagogical sciences, professor

Editorial council

Mombek A.A. – deputy editor, candidate of pedagogical sciences, associate professor (Abai KazNPU); **Issaliyeva S.T.** – executive secretary, master of social sciences (Abai KazNPU); **Abilkassymova A.E.** – doctor of pedagogical sciences, professor (Abai KazNPU); **Berkimbayeva Sh.K.** – candidate of pedagogical sciences, professor (The Center of Pedagogical Mastery, Almaty); **Imanbayeva S.T.** – doctor of pedagogical sciences, professor (Abai KazNPU); **Kulsariyeva A.T.** – doctor of philosophical sciences, professor (Abai KazNPU); **Menlibekova G.Zh.** – doctor of pedagogical sciences, professor (L.N.Gumilyov ENU); **Namazbayeva Zh.I.** – doctor of psychological sciences, professor (Abai KazNPU); **Stukalenko N.M.** – doctor of pedagogical sciences, professor (Sh.Ualikhanov Kokshetau StU); **Taubayeva Sh.T.** – doctor of pedagogical sciences, professor (al-Farabi KazNU); **Shaybakova D.D.** – doctor of philological sciences, professor (Abai KazNPU); **Aytbaeva A.B.** – candidate of pedagogical sciences, professor (al-Farabi KazNU); **Iskakova A.O.** – candidate of pedagogical sciences, associate professor (N.Zhurgenov KazNAA); **Iskakova A.T.** – candidate of pedagogical sciences, professor (Abai KazNPU); **Kassen G.A.** – candidate of pedagogical sciences, associate professor (al-Farabi KazNU); **Sagintayeva A.K.** – candidate of philological sciences, associate professor (Nazarbayev University); **Sakenov D.Zh.** – candidate of pedagogical sciences, professor (Pavlodar SPU).

International Editorial Board

Abdullin E.B. – doctor of pedagogical sciences, professor (Moscow SPU, Russia); **Beilyarov E.** – doctor of psychological sciences, professor (Education Institute of the Ministry of Education of Azerbaijan, Baku); **Vezhbinski Ya.** – doctor of humanitarian sciences (University of Lodz, Poland); **Gura T.E.** – doctor of psychological sciences, professor (Zaporizhzhya Regional Institute of Postgraduate Pedagogical Education, Ukraine); **Kaldybayeva A.T.** – doctor of pedagogical sciences, professor (I.Arabaev Kyrgyz State University); **Kenzhegaliyeva M.D.** – doctor of pedagogical sciences, professor (Leipzig University, FRG); **Koleva I.** – doctor, professor (Kliment Ohridski Sofia University, Bulgaria); **Mardakhayev L.V.** – doctor of pedagogical sciences (Russian State Social University, Russia); **Tastanbekova K.** – PhD, associate professor (University of Tsukuba, Japan); **Fedosenko E.V.** – PhD, associate professor (Baltic Humanitarian University, Saint-Petersburg, Russia); **Momyuti Yuko** – doctor of Literature, professor (Waseda University, Japan).

Учредитель: Казахский национальный педагогический университет имени Абая
Зарегистрировано в Министерстве культуры и информации РК

24 июня 2009 г. №10219-Ж

Периодичность 4 раза в год

Адрес редакции:

050010, Алматы, пр. Достык, 13, телефон 291-91-82



ҚҰРМЕТТІ ОҚЫРМАНДАР!

Журналымыздың қырық үшінші шығарылымындағы «Педагогика мен психологияның әдіснамасы мен теориясы» бөлімінде интернет-педагогиканың даму аймағы мен жасөспірімдердің өзін-өзі нақтылауының психологиялық ерекшеліктерін зерттейтін қазіргі заманғы зерттеулер ұсынылған. «Қолданбалы психология және психотерапия» айдары зерттеудің сапалық нысаны ретінде күйзеліс жағдайында психикалық денсаулықты сақтау мен стрессті басқаруға және педагог-психологтың жеке басының рөліне арналған.

«Білім берудегі инновациялар» бөлімінде қамтылған мақалаларда ақпараттық-коммуникациялық технологиялар, оларды қашықтықтан оқыту кезінде қолдану ерекшеліктері, мектепке дейінгі педагогтардың инновациялық қызметін дамыту, жоғары білім берудің интернационализация стратегиясы және инклюзивті білім беру мамандарын даярлау мәселелері қамтылған. «Білім берудің мәселелері мен болашағы» бөлімінде мектеп оқулығының сапасын арттыру, бакалаврлардың шығармашылығын дамыту, гравировка өнерін үйрету, мектептегі дене тәрбиесі, ынтымақтастық коммуникациялық күзінеттілік мәселелері қарастырылады.

«Оқытудың заманауи әдістері мен технологиялары» бөлімінде білім беру процесіне портфолио енгізу тәжірибесі, пікірталас-ойын технологиясын енгізу процесінде дағдыларды дамыту, коммуникативтік күзінеттілікті дамытудағы дебаттар, Қазақстан мен Түркияда ана тілдерді дамытуға негізделген оқулықтар, сөздікті пайдалану дағдыларын қалыптастыру және ақпараттық-коммуникациялық технологиялар негізінде сыни тұрғыда ойлау, «Қазақ күресіне» негізделген техникалық оқыту әдістері, сонымен қатар «денсаулық» модулі ұсынылады.

«Абай әлемі: білім, ғылым, мәдениет және өнер» жаңа айдарындағы Абай мұрасы интеллектуалды тұлғаны қалыптастырудың негізі ретінде сөзсіз қызығушылық тудыратынына аса мән беріледі. «Мәңгілік Ел» ұлттық идеясы контекстіндегі білім, мәдениет және өнер» бөлімінде

ұлы ғалым Әбу Насыр әл-Фарабидің мәдени парадигмасы, ілімдері мен рухани жаңғыру тенденциясының материалдары қамтылған. «Рухани жаңғыру: ғылыми, білім беру және мәдени кеңістік» айдарында Күлтөбе қаласының археологиялық саябағының кеңістігін зерттеудің тұжырымдамалары, дене шынықтыру сабақтарында ұлттық ойындарды оқыту әдістемесі, дәстүрлі орындаушының синкретикалық шығармашылығы, ұлттық ән айту ерекшеліктері, мәдени кодтың танымдық тезисі қарастырылады.

Сонымен қатар, Х.Досмұхамедов атындағы Атырау мемлекеттік университетінің профессоры Джанзакова Шолпан Исағалиқызын редакцияның атынан және өз атымнан мерейтойымен құттықтаймын.

Редакциялық алқа журналдың бұл нөмірінде қамтылған материалдар республиканың, жақын және алыс шет елдердегі педагогикалық қоғамдастығына қызығушылық тудырады деп үміттенеді. Баршаңызға сәттілік, денсаулық және табыс, журналдың беттерінде жарияланған мақала авторларымен ынтымақтастық жемісті жалғасып, жаңа есімдермен танысуға мүмкіндіктер болады деп ойлаймыз.

Редакция алқасы және жеке өз атымнан редакцияның мүшесі, Москва мемлекеттік педагогикалық университетінің профессоры Эдуард Борисович Абдуллин және Абай атындағы Қазақ ұлттық педагогикалық университетінің қауымдастырылған профессор Мадина Эрнестқызы Султанованың туыстары мен жақындарына, достары мен әріптестеріне көңіл айтамын.

Құрметті оқырмандар мен журналдың авторлары, осы қауіпті уақытта өзіңізге, отбасыңызға және достарыңызға қамқорлық жасаңыз.

Құрметпен,
бас редактор

Т.Балымбаев

УВАЖАЕМЫЕ ЧИТАТЕЛИ!

Сорок третий выпуск нашего журнала представлен актуальными современными исследованиями, изучающими границы развития интернет-педагогике и психологические особенности самоутверждения подростков, в разделе «Методология и теория педагогике и психологии».

Интересен материал в рубрике «Прикладная психология и психотерапия», где в качестве объекта исследования рассматриваются сохранение психического здоровья и управление стрессом в кризисной ситуации и роль личности педагога-психолога.

В статьях рубрики «Инновации в образовании» изложены информационно-коммуникационные технологии, особенности их использования при дистанционном обучении, развитие инновационной деятельности педагогов дошкольных организаций, стратегия интернационализации высшего образования и вопросы подготовки специалистов инклюзивного образования. В разделе «Проблемы и перспективы образования» рассматриваются вопросы повышения качества школьного учебника, развития креативности бакалавров, обучения искусству гравюры, физкультурной работы в школе, корпоративной коммуникативной компетентности. Раздел «Современные методики и технологии обучения» представлен исследованиями о практике внедрения портфолио в образовательный процесс, формировании навыков в процессе реализации дискуссионно-игровой технологии, дебатов в развитии коммуникативной компетенции, учебников родного языка Казахстана и Турции, формирования умений пользоваться словарями, креативного мышления на основе информационно-коммуникативных технологий, технических приемов обучения на основе борьбы «казак күресі», а также модуля «здоровья».

В новой рубрике «Мир Абая: образование, наука, культура и искусство» вызовет несомненный интерес наследие Абая как основа формирования интеллектуальной личности.

В разделе «Образование, культура и искусство в

контексте национальной идеи «Мәңгілік Ел» увлекателен материал тенденции в модальности культурной парадигмы, учения и духовное возрождение великого ученого Абу Насира аль-Фараби.

В рубрике «Рухани жаңғыру: научное, образовательное и культурное пространство» раскрыты концептуальные подходы исследования пространств археологического парка «Городища Культобе», методы обучения национальным играм на уроках физической культуры, синкретическое творчество традиционного исполнителя, особенности национального пения, когнитивный тезаурус культурного кода, а также использование асыкотерапии как средство против гаджетов.

От имени редакционного совета и от себя лично поздравляю с юбилеем доктора педагогических наук Шолпан Исагалиевну Джанзакову – профессора Атырауского государственного университета имени Х.Досмухамедова.

Редакционный совет выражает надежду, что данный выпуск журнала вызовет интерес и будет полезен педагогическому сообществу республики, а также ближнего и дальнего зарубежья. Желаем всем удачи, здоровья и успехов, продолжения плодотворного сотрудничества с уже публиковавшимися на страницах нашего журнала авторами, а также знакомства с новыми именами.

От имени редакционного совета и от себя лично выражаю глубокое соболезнование родным и близким, друзьям и коллегам Эдуарда Борисовича Абдуллина – члена редакционного совета, профессора Московского государственного педагогического университета, и Мадины Эрнестовны Султановой – ассоциированного профессора Казахского национального педагогического университета имени Абая.

Уважаемые читатели и авторы журнала в это тревожное время берегите себя, родных и близких.

С уважением,
главный редактор  Т.Балымбаев

Научно-методический журнал «Педагогика и психология» входит в Перечень научных изданий, рекомендуемых Комитетом по контролю в сфере образования и науки Министерства образования и науки Республики Казахстан для публикации основных результатов научной деятельности по направлению «Педагогические науки». Приказ ККСОН МОН РК № 1082 от 10.07.2012 г.

«Педагогика және психология» ғылыми-әдістемелік журналы «Педагогикалық ғылымдар» бағыты бойынша ғылыми қызметтің негізгі нәтижелерін жариялау үшін Қазақстан Республикасы Білім және ғылым министрлігінің Білім және ғылым саласындағы бақылау комитетімен ұсынылған ғылыми жарияланымдар тізіміне еңгізілген. ҚР БЖҒМ БЖҒСБК-ның 2012 жылғы 10 шілдедегі № 1082 бұйрығы.

The scientific and methodological journal "Pedagogy and Psychology" is included in the List of scientific publications recommended by the Committee for Control in Education and Science of the Ministry of Education and Science of the Republic of Kazakhstan to publish the main results of scientific activities in the direction of "Pedagogical Sciences". Order of CCES of MES of RK No. 1082 dated July 10, 2012

Педагогиканың және психологияның әдіснамасы мен теориясы

Методология и теория педагогики и психологии

Methodology and theory of pedagogy and psychology

МРНТИ 14.01.29

С.К.КАРАУЫЛБАЕВ¹, М.АРТЮХИНА², А.М.ЖУМАБАЕВА³, Г.И.МУРАТОВА⁴

^{1,3,4}Таразский государственный университет имени М.Х.Дулати (Тараз, Казахстан),

²Национальный исследовательский Нижегородский государственный университет имени Н.И.Лобачевского (Нижний Новгород, Россия),
saparkalymbet@mail.ru; marimari07@mail.ru; aijamaljumabaeva@mail.ru;
gauchar70@mail.ru; <https://doi.org/10.51889/2020-2.2077-6861.01>

ГРАНИЦЫ РАЗВИТИЯ ИНТЕРНЕТ-ПЕДАГОГИКИ

Аннотация

В статье рассматривается вопрос развития педагогики в эпоху цифрового обучения и воспитания. Пандемия изменила способы обучения детей во всем мире. В настоящее время дистанционные образовательные технологии стали основной технологией, используемой в более чем 185 странах мира. Внезапный переход более чем 1,5 миллиарда детей, обучающихся по всему миру, показал некоторые слабые стороны дистанционных образовательных технологий сегодняшнего дня, указав пути выхода из создавшейся ситуации. Широко реализуемая дистанционная технология обучения вносит свои коррективы на некоторые важные аспекты методологии и теории цифровой педагогики. Авторы выделяют интернет-педагогику – как отрасль педагогической науки, занимающейся проблемами дистанционного обучения обучаемых всех возрастов, воспитанием цифровой культуры всех членов общества. Коннотат интернет-педагогики шире, чем цифровой педагогики, виртуальной педагогики, интерактивной педагогики, коммуникационной педагогики.

Ключевые слова: интернет-педагогика; принципы интернет-педагогики; категории интернет-педагогики.

В настоящее время в связи с пандемией во многих странах проводится обширный эксперимент по проверке возможностей технологий дистанционного обучения. Более 90 процентов учащихся в 185 странах мира к концу марта 2020 года по данным ЮНЕСКО стали участниками дистанционного обучения во всем мире, в связи с пандемией коронавируса [1]. Учителя, примеряя, на всех уроках, по всем направлениям обучения, делают для себя выводы по использованию ИКТ в обучении [2]. Среди них риски связанные с: использованием пассивных методов обучения в дистанционном обучении (пассивный просмотр видео, ограничивающийся чтением либо просмотром презентация); нехватка времени педагогов на раз-

работку качественных контентов; неравный доступ обучающихся к Интернет, неравные возможности устройств (смартфонов, ноутбуков, планшетов, компьютеров и т.д.); негативное восприятие ИКТ во время пандемии отразится на ее возможности использования после пандемии также отрицательно. Вместе с тем, практика подсказывает также позитивное влияние опыта использования дистанционного обучения: в будущем наряду с обучением лицом к лицу возможно будут использованы лучшие практики онлайн-обучения. Дистанционный формат общения все еще не может заменить личного участия педагога в обучении и воспитании, воспитании групповых навыков работы. В целях интенсивного перехода к дистанционной

технологии большинство онлайн-платформ обучения, педагоги, преподаватели, ученые по всему миру начали активно делиться своими качественными онлайн-ресурсами, становясь участниками онлайн-сообществ учителей.

Образовательная система сейчас подходит к своему новому этапу развития – это развитие интернет-педагогике, как отдельной информационной платформы, связывающей детей, обучающихся всех категорий, учителей, преподавателей, родителей и ученых в целях качественного обеспечения учебного процесса в онлайн и офлайн формах обучения.

Роль педагогов и ученых в информационном мире возрастает, так как они обучают и воспитывают прогрессивную молодежь самым передовым достижениям науки и техники.

Для нас важно определить предмет, принципы интернет-педагогике, как отдельной отрасли педагогической науки.

Цель настоящего исследования – определить изменения в методологии и теории педагогике, возникшие в результате использования ИКТ в обучении и определить новые границы педагогике как учебной дисциплины, и как методологии формирования нового общества в условиях цифровизации и обновления духовной ценности народов.

В этом аспекте необходимо обратить внимание на создание Единой консультационной электронной платформы интернет-педагогике – для поддержки учителей, преподавателей, ученых, обучаемых всех уровней и возрастов, их родителей и других стейкхолдеров, в целях доступности каждому, экономии времени поиска необходимой информации по обучению и образованию.

В последние годы было опубликовано достаточно много исследований по инновационной педагогике [3; 4; 5], по отдельным направлениям цифрового образования [6; 7].

Практика формирования первичных знаний у обучающихся с использованием инновационных информационных технологий является основанием для переосмысления

традиционных принципов обучения и анализа принципов обучения в интернет-педагогике.

На так давно введенные новые термины – виртуальная педагогика (*virtual pedagogy*) [8], коммуникационная педагогика (*communication pedagogy*) [9], интерактивная педагогика (*interactive pedagogy*) [10], цифровая педагогика (*digital pedagogy*) [11; 12] кажутся синонимами на первый взгляд, но если проанализировать средства обучения, то становится понятным доминирующая технология обучения.

В рамках высшего образования виртуальные миры применяются в виртуальных лекциях, виртуальных лабораториях, виртуальных полевых экскурсиях, симуляциях, творениях в мире, играх, оценке и социализации [13].

Термин «виртуальный мир» делится на несколько категорий. Girvan Carina рассматривает определение и значение слова «виртуальный мир» и историю этого термина в статье «*What is a virtual world? Definition and classification*» [14]. Однако за последние десять лет значение этого термина не было доработано. Вместо этого в литературе возникли конфликты с использованием новых терминов, иногда используемых для классификации типов виртуальных миров, а другие использовались в качестве синонимов. Кроме того, в последнее время возрос интерес к потенциалу виртуальной реальности, что привело к более запутанным терминам. Известно, что этот термин не имеет четкого универсального определения. Girvan Carina в своей статье представляет новую структуру для идентификации виртуальных миров и обсуждает пользовательский опыт и технические возможности, которые необходимы для виртуального мира.

В последние годы появление новых информационных технологий значительно опередило методы виртуального трехмерного обучения. Многие методы обучения не были полностью использованы из-за неполного восприятия цифровой среды или отсутствия устоявшихся методов их реализации. Несмотря на то, что растет число онлайн-ресурсов

для учителей [15], обзоров о недавних опытах виртуального обучения не много.

Проведенные педагогические эксперименты показали эффективность использования ИКТ в образовании, но для систематизации знаний в этой области возникает необходимость разработки интернет-педагогике, занимающейся вопросами обучения и воспитания через единый доступ к интернет-ресурсам.

Сравнивая коннотаты терминов, определяющие инновационные методы обучения, можно увидеть, что термин «интернет-педагогика» наиболее обобщенное и собирательное. Оно подразумевает объединение вышеуказанных способов обучения, используемых через интернет-связь.

Таким образом, можно определить, что **интернет-педагогика** – это отрасль педагогики, отдельная поисковая система, реализующая принципы электронного обучения обучаемых всех возрастов, категорий, стейкхолдеров, на основе единого быстрого доступа ко всем электронным материалам дистанционного обучения.

Основами интернет-педагогике, как и педагогике традиционной, выступают общечеловеческие ценности, ценности семьи и общества, современная дидактика, основанная на ИКТ.

Предмет интернет-педагогике – это методы онлайн-поддержки обучаемых, педагогического образования родителей и других заинтересованных сторон.

Принципы интернет-педагогике:

- быстрота поиска информации по педагогике в отдельном браузере;
- качественный анализ контента, оценивающий реализацию в интернет-ресурсах принципа гуманизма и общечеловеческих ценностей;
- нацеленность на возрастные и организационные формы обучения (для дошкольников, школьников, студентов, учителей, ученых, родителей и т.д.);
- саморегулируемое обучение (реализация в интернет-ресурсах принципов развивающего обучения для конкретного че-

ловека, здоровье сберегающие технологии, уменьшение нагрузки на ученика возможностями индивидуализации подходов);

- связь теории с практикой (гиперссылки достижений лучших педагогических практик вузов, школ, мобильная обратная связь);
- активность обучаемых во время дистанционного обучения (заранее обговоренной в условиях обучения или консультирования, выражаемая в регулярных онлайн-действиях, стратегиях индивидуального развивающего обучения);
- интерактивность и наглядность учебного материала, достигаемая вариациями представления в виде презентаций, компьютерных учебных игр, онлайн-паззлов, онлайн /офлайн-квестов и т.д.;
- простота использования интерфейса для родителей, детей;
- доверие к педагогическим подходам авторов онлайн-ресурсов, курсов;
- безопасность контента для потребителей.

Категории поисковой платформы интернет-педагогике:

- дошкольное онлайн-обучение и подготовка к школе;
- школьное онлайн-обучение;
- высшее и послевузовское онлайн-образование;
- научные исследования в области педагогике;
- онлайн-консультации для родителей, обучаемых;
- онлайн-курсы для самообразования и повышения квалификации;
- онлайн-сообщества учителей, др.
- аудио и видеоресурсы для обучения;
- онлайн-конкурсы и проекты по развитию электронного обучения;
- аналитика качества образовательных онлайн-услуг и расширения возможности семантического понимания поискового сервиса.

Интернет-педагогика распределяет свои ресурсы по указанным категориям. Она не просто приводит запрашиваемую информа-

цию, но и анализирует просмотры, предпочтения, самоконтроль.

Каждое общество стремится к получению максимально выгодной позиции в условиях глобализации экономических процессов. В развитых государствах высшее образование получают большинство взрослого населения, внося свой вклад в формирование высокого уровня жизни общества. Несмотря на различие экономической ситуации со временем информационная культура будет развита во всех странах мира. Задача современной педагогики – подготовка нового цифрового поколения, поколения миллениалов, воспи-

тание общечеловеческих ценностей, таких как гуманизм, стремление к научному прогрессу во имя человечества и мира; помощь учителям и ученым в объединении педагогических ресурсов.

Настоящее исследование стремилось показать, что поисковая платформа интернет-педагогики экономит время интернет-серфинга, организует трансляцию эффективных дистанционных технологий обучения, рекомендации по интеграции активных, игровых онлайн-методик обучения с целью максимального вовлечения учащихся для качества, результативности обучения.

Список использованных источников

[1] Нарушения образовательного процесса в связи с пандемией коронавируса COVID-19 и меры реагирования. [Электронный ресурс]: URL: <https://ru.unesco.org/covid19/educationresponse> (дата обращения: 01.04.2020).

[2] Winthrop, Rebecca. Top 10 risks and opportunities for education in the face of COVID-19. [Электронный ресурс]: URL: <https://www.brookings.edu/blog/education-plus-development/2020/04/10/top-10-risks-and-opportunities-for-education-in-the-face-of-covid-19/> (дата обращения: 10.04.2020).

[3] Burden, Kevin; Kearney, Matthew; Schuck, Sandra; Hall, Tony. Investigating the use of innovative mobile pedagogies for school-aged students: A systematic literature review. [Электронный ресурс]: URL: http://apps.webofknowledge.com/full_record.do?product=WOS&search_mode=GeneralSearch&qid=58&SID=D3GPdjWMAUimqY7STJI&page=1&doc=7&cacheurlFromRightClick=no (дата обращения: 25.03.2020).

[4] Shen, Pei-Di; Tang, Hui-Wen; Hsu, Lynne Cheng; Tsai, Chia-Wen. Innovative Applications of Online Pedagogy and Course Design. [Электронный ресурс]: URL: <https://ru.unesco.org/covid19/educationresponse> (дата обращения: 01.04.2020).

[5] Maniu, C. Stoica; Sandou, G.; Letort-Le Chevalier, V. Feedback on Innovative Pedagogy for teaching Systems Modeling. [Электронный ресурс]: URL: http://apps.webofknowledge.com/full_record.do?product=WOS&search_mode=GeneralSearch&qid=58&SID=D3GPdjWMAUimqY7STJI&page=1&doc=10&cacheurlFromRightClick=no (дата обращения: 01.04.2020).

[6] Pangandaman, Hamdoni K.; Boloron, Ritchel P.; Lambayong, Joy Hope C.; Ergas, Mona Liza G.; Raki-in, Romanoff M.; Mai-Alauya, Sittie Ainah M.; Sadang, Jonaid M.; Bangeola, Ashley A.; Mejia, Paulo Carl G.; Mukattil, Nursidar P. Innovative classroom pedagogy in nursing education: A systematic review. [Электронный ресурс]: URL: http://apps.webofknowledge.com/full_record.do?product=WOS&search_mode=GeneralSearch&qid=31&SID=D3GPdjWMAUimqY7STJI&page=3&doc=28&cacheurlFromRightClick=no (дата обращения: 01.04.2020).

[7] Marnane, Ryan. From Print to 360-Degree Immersive: On Introducing Literary Journalism across Media. [Электронный ресурс]: URL: http://apps.webofknowledge.com/full_record.do?product=WOS&search_mode=GeneralSearch&qid=31&SID=D3GPdjWMAUimqY7STJI&page=3&doc=29&cacheurlFromRightClick=no (дата обращения: 01.04.2020).

[8] Ward, Francis. Technology and the transmission of tradition: An exploration of the virtual pedagogies in the Online Academy of Irish Music. [Электронный ресурс]: URL: http://apps.webofknowledge.com/full_record.do?product=WOS&search_mode=GeneralSearch&qid=1&SID=E5jmkQyVE799hu8WbEO&page=3&doc=25&cacheurlFromRightClick=no (дата обращения: 01.04.2020).

[9] Gallagher, Victoria J.; Renner, Max M.; Glover-Rijkse, Ragan. Public address as embodied experience: using digital technologies to enhance communicative and civic engagement in the communication classroom. [Электронный ресурс]: URL: http://apps.webofknowledge.com/full_record.do?product=WOS&search_mode=GeneralSearch&qid=1&SID=D4I4Pqvb5C1xzQetWXe&page=1&doc=1&cacheurlFromRightClick=no (дата обращения: 01.04.2020).

[10] Liu, Danxia; Wang, Lijun. Research on the New Mode of Business English based on CBI and Interactive Pedagogy. [Электронный ресурс]: URL: http://apps.webofknowledge.com/full_record.do?product=WOS&search_mode=GeneralSearch&qid=54&SID=D3GPdjWMAUimqY7STJI&page=1&doc=9&cacheurlFromRightClick=no (дата обращения: 01.04.2020).

[11] Giannikas, Christina. Facebook in tertiary education: The impact of social media in e-Learning. [Электронный ресурс]: URL: http://apps.webofknowledge.com/full_record.do?product=WOS&search_mode=GeneralSearch&qid=31&SID=D3GPdjWMAUimqY7STJI&page=2&doc=20&cacheurlFromRightClick=no (дата обращения: 01.04.2020).

[12] Wu, Xi Vivien; Chi, Yuchen; Chan, Yah Shih; Wang, Wenru; et al. A web-based clinical pedagogy program to enhance registered nurse preceptors' teaching competencies - An innovative process of development and pilot program evaluation. [Электронный ресурс]: URL: http://apps.webofknowledge.com/full_record.do?product=WOS&search_mode=GeneralSearch&qid=31&SID=D3GPdjWMAUimqY7STJI&page=3&doc=23&cacheurlFromRightClick=no (дата обращения: 01.04.2020).

[13] Ghanbarzadeh, R., & Ghapanchi, A. H. (2018) Investigating various application areas of three-dimensional virtual worlds for higher education. *British Journal of Educational Technology*, 49(3), 370-384.

[14] Girvan Carina. What is a virtual world? Definition and classification. *ETR&D-Educational Technology Research and Development*. Volume 66, 2018. [Электронный ресурс]: URL: http://apps.webofknowledge.com/full_record.do?product=WOS&search_mode=GeneralSearch&qid=3&SID=D1GK1FXJBhD1LPZebXz&page=1&doc=1&cacheurlFromRightClick=no (дата обращения: 01.12.2019).

[15] Hou, Huiying; Wu, Hao. Technology for real estate education and practice: a VR technology perspective. [Электронный ресурс]: URL: http://apps.webofknowledge.com/full_record.do?product=WOS&search_mode=GeneralSearch&qid=1&SID=D5DZyn7bMSFsPVProyM&page=1&doc=1 (дата обращения: 01.04.2020).

References

[1] COVID-19 Educational Disruption and Response. [Электронный ресурс]: URL: <https://ru.unesco.org/covid19/educationresponse> (дата обращения: 01.04.2020).

[2] Winthrop, Rebecca. Top 10 risks and opportunities for education in the face of COVID-19. [Электронный ресурс]: URL: <https://www.brookings.edu/blog/education-plus-development/2020/04/10/top-10-risks-and-opportunities-for-education-in-the-face-of-covid-19/> (дата обращения: 10.04.2020).

[3] Burden, Kevin; Kearney, Matthew; Schuck, Sandra; Hall, Tony. Investigating the use of innovative mobile pedagogies for school-aged students: A systematic literature review. [Электронный ресурс]: URL: http://apps.webofknowledge.com/full_record.do?product=WOS&search_mode=GeneralSearch&qid=58&SID=D3GPdjWMAUimqY7STJI&page=1&doc=7&cacheurlFromRightClick=no (дата обращения: 25.03.2020).

[4] Shen, Pei-Di; Tang, Hui-Wen; Hsu, Lynne Cheng; Tsai, Chia-Wen. Innovative Applications of Online Pedagogy and Course Design. [Электронный ресурс]: URL: <https://ru.unesco.org/covid19/educationresponse> (дата обращения: 01.04.2020).

[5] Maniu, C. Stoica; Sandou, G.; Letort-Le Chevalier, V. Feedback on Innovative Pedagogy for teaching Systems Modeling. [Электронный ресурс]: URL: http://apps.webofknowledge.com/full_record.do?product=WOS&search_mode=GeneralSearch&qid=58&SID=D3GPdjWMAUimqY7STJI&page=1&doc=10&cacheurlFromRightClick=no (дата обращения: 01.04.2020).

[6] Pangandaman, Hamdoni K.; Boloron, Ritchel P.; Lambayong, Joy Hope C.; Ergas, Mona Liza G.; Raki-in, Romanoff M.; Mai-Alauya, Sittie Aina M.; Sadang, Jonaid M.; Bangcola, Ashley A.; Mejia, Paulo Carl G.; Mukattil, Nursidar P. Innovative classroom pedagogy in nursing education: A systematic review. [Электронный ресурс]: URL: http://apps.webofknowledge.com/full_record.do?product=WOS&search_mode=GeneralSearch&qid=31&SID=D3GPdjWMAUimqY7STJI&page=3&doc=28&cacheurlFromRightClick=no (дата обращения: 01.04.2020).

[7] Marnane, Ryan. From Print to 360-Degree Immersive: On Introducing Literary Journalism across Media. [Электронный ресурс]: URL: http://apps.webofknowledge.com/full_record.do?product=WOS&search_mode=GeneralSearch&qid=31&SID=D3GPdjWMAUimqY7STJI&page=3&doc=29&cacheurlFromRightClick=no (дата обращения: 01.04.2020).

[8] Ward, Francis. Technology and the transmission of tradition: An exploration of the virtual pedagogies in the Online Academy of Irish Music. [Ehlektronnyj resurs]: URL: http://apps.webofknowledge.com/full_record.do?product=WOS&search_mode=GeneralSearch&qid=1&SID=E5jmkQyVE799hu8WbEO&page=3&doc=25&cacheurlFromRightClick=no (data obrashcheniya: 01.04.2020).

[9] Gallagher, Victoria J.; Renner, Max M.; Glover-Rijkse, Ragan. Public address as embodied experience: using digital technologies to enhance communicative and civic engagement in the communication classroom. [Ehlektronnyj resurs]: URL: http://apps.webofknowledge.com/full_record.do?product=WOS&search_mode=GeneralSearch&qid=1&SID=D414Pqv5C1xzQetWXe&page=1&doc=1&cacheurlFromRightClick=no (data obrashcheniya: 01.04.2020).

[10] Liu, Danxia; Wang, Lijun. Research on the New Mode of Business English based on CBI and Interactive Pedagogy. [Ehlektronnyj resurs]: URL: http://apps.webofknowledge.com/full_record.do?product=WOS&search_mode=GeneralSearch&qid=54&SID=D3GPdjWMAUimqY7STJI&page=1&doc=9&cacheurlFromRightClick=no (data obrashcheniya: 01.04.2020).

[11] Giannikas, Christina. Facebook in tertiary education: The impact of social media in e-Learning. [Ehlektronnyj resurs]: URL: http://apps.webofknowledge.com/full_record.do?product=WOS&search_mode=GeneralSearch&qid=31&SID=D3GPdjWMAUimqY7STJI&page=2&doc=20&cacheurlFromRightClick=no (data obrashcheniya: 01.04.2020).

[12] Wu, Xi Vivien; Chi, Yuchen; Chan, Yah Shih; Wang, Wenru; et al. A web-based clinical pedagogy program to enhance registered nurse preceptors' teaching competencies - An innovative process of development and pilot program evaluation. [Ehlektronnyj resurs]: URL: http://apps.webofknowledge.com/full_record.do?product=WOS&search_mode=GeneralSearch&qid=31&SID=D3GPdjWMAUimqY7STJI&page=3&doc=23&cacheurlFromRightClick=no (data obrashcheniya: 01.04.2020).

[13] Ghanbarzadeh, R., & Ghapanchi, A.H. (2018) Investigating various application areas of three-dimensional virtual worlds for higher education. *British Journal of Educational Technology*, 49(3), 370-384.

[14] Girvan Carina. What is a virtual world? Definition and classification. *ETR&D-Educational Technology Research and Development*. Volume 66, 2018. [Ehlektronnyj resurs]: URL: http://apps.webofknowledge.com/full_record.do?product=WOS&search_mode=GeneralSearch&qid=3&SID=D1GK1FXJBhD1LPZebXz&page=1&doc=1&cacheurlFromRightClick=no (data obrashcheniya: 01.12.2019).

[15] Hou, Huiying; Wu, Hao. Technology for real estate education and practice: a VR technology perspective. [Ehlektronnyj resurs]: URL: http://apps.webofknowledge.com/full_record.do?product=WOS&search_mode=GeneralSearch&qid=1&SID=D5DZyn7bMSFsPVProyM&page=1&doc=1 (data obrashcheniya: 01.04.2020).

Интернет-педагогиканың даму шекарасы

С.Карауылбаев¹, М.Артюхина², А.Жумабаева³, Г.Муратова⁴

^{1,3,4}М.Х.Дулати атындағы Тараз мемлекеттік университеті (Тараз, Қазақстан), ²Н.И.Лобачевский атындағы Нижний Новгород мемлекеттік ұлттық зерттеу университеті (Нижний Новгород, Ресей)

Аңдатпа

Мақалада сандық оқыту мен тәрбиелеу дәуіріндегі педагогиканың дамуы туралы айтылады. Пандемия бүкіл әлем бойынша балаларды дәстүрлі оқыту тәсілін өзгертті. Қазіргі уақытта қашықтықтан оқыту технологиялары әлемнің 185-тен астам елінде негізгі білім беру технологиясы ретінде қолданылуда. Дүние жүзінде 1,5 миллиардтан астам баланың кенеттен онлайн оқуға ауысуы қазіргі кездегі қашықтықтан оқыту технологиясының кейбір әлсіз тұстарын көрсетті, сонымен бірге біз бұл жағдайдан шығудың жолдарын қарастырамыз. Кеңінен енгізілген қашықтықтан оқыту технологиясы сандық педагогика әдістемесі мен теориясының кейбір маңызды жақтарына түзетулер енгізуді талап етуде. Авторлар интернет-педагогиканы барлық жастағы студенттерге қашықтықтан оқыту мәселелерімен айналысатын және қоғамның барлық мүшелерінің цифрлық мәдениетін көтеретін педагогика ғылымының бір саласы ретінде ерекшелейді. Интернет педагогиканың коннотаты сандық педагогика, виртуалды педагогика, интерактивті педагогика және коммуникациялық педагогикаға қарағанда кеңірек.

Түйін сөздер: интернет-педагогика; интернет-педагогика ұстанымдары; интернет-педагогика категориялары.

Boundaries of Internet Pedagogy development

*S. Karauylbayev*¹, ORCID ID: 0000-0003-0241-0284,

*M. Artyukhina*², ORCID ID: 0000-0001-7914-0599,

*A. Zhumabaeva*³, ORCID ID: 0000-0003-2816-8051

*G. Muratova*⁴, ORCID ID: 0000-0001-7500-4151

^{1,3,4} Taraz State University M.Kh.Dulaty (Taraz, Kazakhstan),

² Lobachevsky State University of Nizhny Novgorod (Nizhny Novgorod, Russia)

Abstract

The article discusses the development of pedagogy in the era of digital learning and upbringing. The pandemic has changed the way children are taught around the world. At present, distance learning technologies have become the main technology used in more than 185 countries of the world. The sudden transition of more than 1.5 billion children studying around the world showed some of the weaknesses of distance learning technologies today, indicating ways out of this situation. The widely implemented distance learning technology makes adjustments to some important aspects of the methodology and theory of digital pedagogy. The authors distinguish Internet pedagogy as a branch of pedagogical science dealing with the problems of distance learning for students of all ages, and the upbringing of the digital culture of all members of society. The connotation of online pedagogy is wider than digital pedagogy, virtual pedagogy, interactive pedagogy, and communication pedagogy.

Key words: online pedagogy; principles of online pedagogy; categories of online pedagogy.

Поступила в редакцию 25.02.2020

МРНТИ 14.35.07

*Ш.З. АУХАДИЕВА*¹, *Н.С. АХТАЕВА*¹, *А.А.ХАНАНЯН*²

¹Казахский национальный университет имени аль-Фараби,

²Университет Туран (Алматы, Казахстан),

Sholpan_aisha@mail.ru; nadiyans@mail.ru; anahithananyan@rambler.ru

<https://doi.org/10.51889/2020-2.2077-6861.02>

ПСИХОЛОГИЧЕСКИЕ ОСОБЕННОСТИ САМОУТВЕРЖДЕНИЯ ПОДРОСТКОВ

Аннотация

Исследование процесса самоутверждения личности подростков позволяет говорить об актуальности данного феномена в интересах повышения эффективности деятельности руководителей коллективов, по сплочению последних и решению воспитательных задач. Целью исследования стало изучение особенностей самоутверждения детей подросткового возраста. Авторами статьи рассмотрены исторические аспекты изучения психологических особенностей самоутверждения, проанализированы условия и возможности индивидуальности. В статье обосновывается положение о том, что успешность самоутверждения в большей степени связана с удовлетворением потребности человека в оценке его деятельности, поведения, личностных качеств со стороны социальной среды, чем с неудовлетворением названной потребности. В работе исследованы психологические особенности подросткового возраста. Под самоутверждением подростков автор понимает осознание своей личностной значимости, уровня своих притязаний, формирование адекватной самооценки.

Методологическую основу составили общенаучные методы. Научная и практическая значимость работы заключается в возможности использования материалов статьи при дальнейшем изучении психологических особенностей самоутверждения подростков. В результате проведенного исследования автор делает следующий вывод: формирование конструктивного типа самоутверждения подростков возможно в результате организации их психологической поддержки педагогом-психологом образовательного учреждения.

Ключевые слова: самоутверждение; личностная значимость; подростковый возраст; авторитет.

В настоящее время в связи с ускорением темпов социального развития, обусловленных активной модернизацией всех сторон жизни социума, возрастает актуальность исследования проблем, расширяющих наши представления о механизмах социализации индивида. Одним из них является самоутверждение, которое может осуществляться в различных формах, помогая человеку удовлетворить базовую потребность в самореализации.

Ни один процесс социального взаимодействия индивидов не проходит без презентации себя и своих личностных качеств с целью произвести положительное впечатление или утвердить себя в сознании собеседника. В ходе такой интеракции раскрывается внутренний потенциал человека, т.е. происходит развитие человека как личности. Стремление повысить и укрепить самооценку, стремление к самоутверждению, стремление к созданию публичного «Я», а также увеличение влияния и власти являются мотивами самопрезентации личности [13]. Стоит выделить именно самоутверждение, поскольку это такой процесс становления индивидуальности, в ходе которого в человеке рождается чувство собственного достоинства. Отсюда следует вывод, что самоутверждение – это одна из основных потребностей человека, являющаяся движимой силой и мотивирующим фактором в процессе жизнедеятельности.

Анализ научной литературы показывает, что проблема самоутверждения личности – далеко не новая научная проблема. Проблему самоутверждения в разное время исследовали многие зарубежные философы (например, И.Кант, Д.Ницше, А.Шопенгауэр и др.) и психологи (например, А.Адлер, У.Мак-Даугалл, А.Маслоу, К.Роджерс, К.Хорни и др.). В научных трудах авторов по зарубежной психологии самоутверждение понимается в качестве одного из врожденных инстинктов (например, У. Мак-Даугалл), а также как проявление комплекса превосходства, стремления к власти и престижу (например, А.Адлер, К.Хорни), как фактор уверенного поведения (например, Р.Альберти,

М.Эммонс), как условие самореализации и самоактуализации (например, А.Маслоу, К.Роджерс), как фактор самосознания (например, А.Лоуэн).

Изучению самоутверждения на протяжении истории человечества уделялось немало внимания, в основном, в рамках философии. Спиноза, И.Кант, А.Шопенгауэр, Д.Ницше размышляли об источниках и последствиях самоутверждения человека в масштабе развития культуры и духовности цивилизации. П.Тиллих, анализируя философские взгляды Спинозы, утверждает, что он связывает самоутверждение с философией гуманизма Нового времени, трансцендирующее стоическое самоутверждение, включающее в себя материальное, историческое и индивидуальное существование, отождествляемое с разумной добродетелью и противоположное себялюбию; подразумевающее соучастие в универсальном или божественном акте самоутверждения – порождающей силе каждого индивидуального акта [22].

Психологический аспект изучения самоутверждения стал раскрываться в XX веке, начиная с работ А.Адлера, где оно рассматривалось им как врожденное стремление, потребность, необходимое для компенсации комплекса неполноценности [21]. Здоровые, воспитанные люди реализуют эту потребность гармонично по отношению к другим людям, обществу. Противоположные характеристики ведут к негативным последствиям.

Исследования самоутверждения немногочисленны и, как правило, направлены на понимание мотивационной сферы личности. Так, С. Занюк приводит следующее определение: «Мотив самоутверждения (стремление утвердить себя в социуме) связан с чувством собственного достоинства, честолюбием, самолюбием. Человек пытается доказать окружающим, что он чего-то стоит, стремиться получить определенный статус в обществе, хочет, чтобы его уважали и ценили. Это существенный мотивационный фактор, побуждающий человека интенсивно работать и развиваться» [7]. Современные исследователи, Р. де Чармс, Е.Деси, считают

мотив самоутверждения составной частью процессуально-содержательной мотивации (инстриктивной), суть которой заключается в ощущении своей эффективности, ощущении себя как источника изменений в окружающем мире, стремлении быть причиной собственных действий, а не следствием чужих манипуляций [7].

Нами самоутверждение понимается как процесс такого взаимодействия человека и социальной среды, в котором реализуется его стремление определенным образом проявить себя в деятельности по выполнению разнообразных общественных ролей и тем самым добиться как определенных результатов деятельности, так и соответствующей общественной и личной значимости.

Условия и возможности для проявления и утверждения человеком своей индивидуальности зависят от уровня политического и экономического развития общества, характера общественных отношений, степени развития гражданского общества, правовых оснований личностного развития. Наиболее благоприятными для действительного самоутверждения являются условия полного равенства и свободы людей. Наряду с социальными предпосылками самоутверждения личности большое значение имеют социально-психологические факторы, способствующие укреплению значимости и самооценки человека в обществе.

Самоутверждение личности связано со многими социально-психологическими факторами, и прежде всего с теми, которые характеризуют особенности проявления личности в социальной среде, – самоопределением в коллективе, авторитетом, лидерством, конформизмом и др. Самоопределение близко по содержанию и в отдельных случаях совпадает с самоутверждением личности [14].

Авторитет имеет две стороны – объективную (место в ролевой официальной структуре коллектива, знание и др.) и субъективную, зависящую от личностных характеристик. Исследование показывает, что в процессе самоутверждения личность нередко стремится достичь, прежде всего, объективного

авторитета. Не случайно заметна разница в постановке ближайших целей у тех, чье самоутверждение проходит успешно, и тех, кому не удастся реализовать свою потребность в самоутверждении. Однако процесс самоутверждения может не совпадать с процессом приобретения и удержания авторитета: первый всегда предполагает активность личности, тогда как для второго достаточно наличия определенных личностных качеств. Более того, авторитет может возникнуть и помимо стремлений индивида.

Общая закономерность рассматриваемого процесса состоит в том, что человек стремится проявить и утвердить себя, прежде всего, в ведущих сферах деятельности, постоянно расширяя сферы приложения своих сил и возможностей. Многообразие сфер самоутверждения личности – показатель ее духовного богатства и возможностей.

Установлена и другая особенность процесса самоутверждения: он активизируется в условиях, требующих повышения сотрудничества, совместных, коллективных действий, увеличения контактов людей [11]. Можно выявить три возможные формы отношения коллектива к личности:

- личность получает поддержку коллектива;
- коллектив индифферентен к индивиду, не оказывая ему ни поддержки, ни противодействия;
- коллектив отрицательно относится к личности.

Само собой разумеется, что для самоутверждения наиболее благоприятен первый вариант. Он, как правило, и имеет место в исследуемых условиях, реже встречается второй вариант и еще реже – третий. Чаще всего коллектив проявляет индифферентное отношение к тем, кто сам занимает пассивную позицию «сосуществования» с коллективом.

Может иметь место и противодействие коллектива по отношению к тем, кто:

- пытается противопоставить себя коллективу,
- чьи личностные потребности, цен-

ности, нормы, установки не соответствуют коллективным, групповым.

Названные потребности во взаимодействии с ценностными установками личности выступают как мотивы выбора целей, средств и способов самоутверждения. Наибольшее влияние на успех самоутверждения оказывает адекватность притязаний индивида его возможностям и требованиям социальной среды. Показателем уровня этих притязаний может выступать самооценка.

Успешность самоутверждения в большей степени связана с удовлетворением потребности человека в оценке его деятельности, поведения, личностных качеств со стороны социальной среды, чем с неудовлетворением названной потребности.

Подростковый возраст – это этап перехода от детства к взрослой жизни. С точки зрения психологии и поведения подростка, с одной стороны, все еще представлены особенности ребенка, а с другой стороны, уже сформированы черты взрослого. В течение этого периода, как в теле подростка, так и в его внутреннем мире происходят значительные изменения, происходит огромный скачок в развитии.

Основная деятельность подростка – это обучение, но содержание и характер образовательной деятельности в этом возрасте значительно меняются. Подросток начинает систематически осваивать основы науки. Обучение становится многогранным, место одного учителя занято коллективом учителей. У подростка более высокие требования. Это приводит к изменению отношения к обучению. Для ученика среднего возраста учебные занятия стали обычным явлением. Школьники иногда склонны не утруждать себя ненужными упражнениями, выполнять уроки в рамках данного или даже меньше. Часто наблюдается снижение академической успеваемости. То, что побудило обучающегося средней школы к активному изучению, сейчас не играет такой роли, и новые импульсы для обучения (постановка на будущее, перспективы на большие расстояния) пока не появились.

Подросток не всегда осознает роль теоретических знаний, чаще всего он связывает их с личными, узкопрактическими целями. В то же время подростки склонны выполнять самостоятельные задания и практическую работу в классе. Они с готовностью занимаются производством наглядных пособий, наглядно реагируя на предложение сделать простейшее устройство. В такой ситуации активно участвуют даже школьники с плохой академической успеваемостью и дисциплиной. Все поступки, совершенные подростком, можно соотнести с поиском индивидуальности в неизвестном направлении. Чтобы достичь этого, подросток использует, применяет или сам создает необходимую ситуацию, а затем испытывает в ней самого себя, свои возможности и способности [19].

В эмоционально-волевой сфере подросток характеризуется большой страстью, неспособностью сдерживать себя, слабостью самоконтроля, остротой поведения. Если малейшая несправедливость проявляется к нему, он способен «взрываться», попадая в состояние аффекта, хотя позже может сожалеть об этом. Такое поведение происходит особенно в состоянии усталости. Очень яркое эмоциональное возбуждение подростка проявляется в том, что он страстно, с пылом утверждает, доказывает, выражает негодование, бурно реагирует и переживает с героями фильмов или книг [20].

При возникновении трудностей возникают сильные негативные чувства, которые приводят к тому, что школьник не завершает работу, которая была начата. В то же время подросток может быть настойчивым, приправленным, если деятельность вызывает сильные положительные чувства.

Для подросткового возраста характерен активный поиск объекта для наблюдения. Идеал подростка – эмоционально окрашенный, опытный и внутренне принятый образ, который служит моделью, регулятором его поведения и критерием оценки поведения других людей. Но эффективность идеала определяется не столько рациональной деятельностью подростка, сколько силой его эмоций. Как идеал часто является конкрет-

ным человеком. Одной из существенных характеристик личности подростка является желание быть и считаться взрослым.

Подросток пытается всеми средствами подтвердить свою взрослую жизнь, и в то же время у него еще нет ощущения полной взрослой жизни. Желание быть взрослым и необходимость признать свою взрослую жизнь другими остро ощущается.

В связи с «чувством зрелости» у подростка есть определенная социальная деятельность, желание присоединиться к разным сторонам жизни и деятельности взрослых, приобрести их качества, навыки и привилегии. В то же время, прежде всего, усваиваются более доступные, чувственно воспринимаемые аспекты взрослой жизни: внешность и манера поведения.

Подросток стремится расширить свои права. Он требует, чтобы взрослые считались с его взглядами, мнениями и интересами, то есть он утверждал равенство с взрослыми. Самым важным благоприятным условием для нормальных отношений с подростком является ситуация, когда взрослые действуют по отношению к подростку в качестве старшего.

Для подросткового возраста необходимо общение с товарищами. Подростки не могут жить вне коллектива, мнение товарищей оказывает огромное влияние на формирование личности подростка. Подросток не считает себя вне коллектива, он гордится командой, высоко ценит свою честь, уважение и ценности тех одноклассников, которые являются хорошими компаньонами. Он более чувствительный и сознательный по сравнению с младшим школьником относится к мнению коллектива, руководствуясь им.

Самым сильным устремлением подростка является желание завоевать авторитет среди товарищей, уважаться и во имя этого он готов ко всему. Если он не принят в классе, он ищет друзей за пределами школы. Формирование личности подростка будет зависеть от того, с кем он вступит в дружеские отношения. В этот возрастной период также происходят изменения и в развитии самосознания, активности в становлении лично-

сти [20]. Подростки начинают развиваться относительно стабильно и независимо от случайных влияний нравственных взглядов, суждений, оценок, убеждений. И в тех случаях, когда моральные требования и оценки школьного коллектива не совпадают с потребностями взрослых, подростки часто идут за моралью, принятой в их среде, а не моралью взрослых. У подростков есть своя система требований и норм, и они могут настойчиво защищать их, не опасаясь осуждения и наказания со стороны взрослых. Но в то же время нравственность подростка еще недостаточно стабильна и может меняться под влиянием общественного мнения товарищей и педагогов.

Самоутверждение подростков – это осознание своей личностной значимости, уровня своих притязаний, формирование адекватной самооценки.

Потребность в самоутверждении – направленность подростка на поиски, выявления и реализации своей индивидуальности, уникальности в системе социальных связей. Эта потребность обусловлена желанием подростка чем-то выделиться, отличиться, стать замеченным, известным, заслужить признание. У него появляется устойчивая склонность к умственной работе и стремление овладеть новыми знаниями и умениями, стойкий интерес к определенным учебным предметам и соответствующим отраслям науки, техники, искусства [8].

Реализация потребности самоутверждения сопряжена с двумя главными условиями [3]:

1. наличие определенной сферы деятельности, которая позволит подростку полностью выразить, раскрыть себя;
2. наличие общественного признания своей деятельности со стороны окружающих.

В подростковом возрасте постановка ярко выраженной цели – добиться самоутверждения в какой-либо области учебной деятельности, как правило, не связана со столь же мощно выраженной установкой на то, с помощью чего и каким образом возможно ре-

ализовать данную цель, а если и связана, то абсолютно непродуманно и непрочно, и любые события, случившиеся с ребенком, могут повлиять на его стремления [5].

По мнению Е.П. Никитиной и Н.Е. Харламенковой [18], самоутверждение является сложным интегральным личностным образованием, определяющим характер взаимодействия личности с внешним миром, особенно, в ситуациях общения.

В психологии разработаны различные классификации самоутверждения.

Мы вслед за мнением некоторых авторов выделяем следующие виды самоутверждения, используя в качестве основания для классификации средства самореализации:

- конструктивное,
- деструктивное,
- отказ от самоутверждения.

Конструктивное самоутверждение это переживание субъектом удовлетворенности собой в процессе продуктивной реализации своего потенциала [15, С.281-282]. Оно проявляется в созидательной, ответственной, креативной деятельности на благо себя и общества, во взаимовыручке, в результате чего человек получает подтверждение своей значимости и позитивную оценку окружающих.

Для подростков с доминирующим конструктивным самоутверждением свойственны коммуникативная компетентность, интернальный локус контроля, адекватная самооценка, эмоциональная стабильность, дипломатичность, самоуважение, аутосимпатия, самоуверенность, ожидание положительного отношения других [17, С.14-16].

Деструктивное самоутверждение – это переживание субъектом удовлетворенности собой в процессе «разрушительной» реализации своего потенциала. Оно проявляется в различных формах унижения достоинства и принижения достижений других людей, в разрушительной деятельности, негативно оцениваемой окружающими, вызывающей их возмущение, негодование или страдания [16, С.212-216].

Под отказом от самоутверждения подраз-

умеваются переживание субъектом своей самооценности (удовлетворенности собой) за счет отчуждения от других, игнорирования и непринятия их мнения и достижений [2, С.112]. Отказ от самоутверждения может проявляться как игнорирование предъявляемых требований, депрессия, аутоагрессия, отказ от самореализации и саморазвития.

Изменения, происходящие в настоящее время в образовании, вызваны глубокими изменениями общей ситуации в мире. Темп жизни за последние десятилетия ускорился во много раз; особенно интенсивно развиваются техника и информационные технологии. В этих условиях встает вопрос о новом типе образования, учитывающем тот факт, что человек должен приспосабливаться к жизни в постоянно меняющемся мире. Назрела необходимость в таком образовании, которое давало бы возможность каждому человеку на протяжении всей жизни реализовывать свои человеческие возможности независимо от политического устройства общества, экономической ситуации, в условиях быстро растущих изменений в области науки, искусства, в производственной сфере.

В сложившихся условиях формирование конструктивного типа самоутверждения у подростков возможно в результате организации их психологической поддержки педагогом-психологом образовательного учреждения. Психологическая поддержка конструктивного самоутверждения подростков – это систематическая работа педагога-психолога, направленная на развитие личностных характеристик подростков, обуславливающих конструктивное самоутверждение.

Обобщая многолетний опыт работы казахстанских ученых-психологов (Ж.И. Намазбаева, Л.С. Пилипчук, С.Ж. Омирбекова, Л.О. Сарсенбаева, Т.М. Шалгимбаев, К.М.Арымбаева), российских (Л.Ф. Анн, И.В. Дубровина, М.Р. Битянова, Н.В. Калинина, Н.В. Литвиненко, Г.И. Марасанов, А.М. Прихожан, Н.В. Самоукина, Н.В. Степанова, Е.Ю. Умярова, Г.А. Цукерман и др.) и зарубежных психологов (А. Адлер, Р. Альберти, К. Роджерс, К. Хорни, М. Эммонс и

др.), мы пришли к пониманию необходимости соблюдения следующих психолого-педагогических условий в процессе организации психологической поддержки конструктивного самоутверждения подростков: развитие адекватной самооценки и позитивного самоотношения; развитие навыков самоконтроля и саморегуляции; развитие коммуникативной компетентности; опора на диагностику типов самоутверждения и психологических составляющих; реализация программы спецкурса для подростков «Психология самоутверждения личности»; проведение в рамках психологической службы гимназии индивидуальной и групповой консультативно-коррекционной и развивающей работы по формированию у подростков личностных характеристик, обуславливающих их конструктивное самоутверждение.

Ведущей идеей психологической поддержки конструктивного самоутверждения подростков является идея развития личности подростка, способного к саморазвитию («быть личностью» – К.Роджерс). Данная идея при ее реализации включает в себе возможность развивать способность подростков к конструктивному самоутверждению, к осознанию своей самооценности. «Человек должен быть тем, чем он может быть» (А. Маслоу).

По нашему мнению, психологическая поддержка конструктивного самоутверждения подростков предполагает соблюдение психолого-педагогических условий, в качестве которых выступают: развитие адекватной самооценки и позитивного самоотношения; развитие навыков самоконтроля и саморегуляции; развитие коммуникативной компетентности; организация индивидуальной и групповой консультативно-коррекционной и развивающей работы с подростками в рам-

ках психологической службы образовательного учреждения любого уровня.

К числу других рекомендаций по управлению процессом самоутверждения личности можно отнести следующие:

- обеспечение правильного, эмоционально положительного отношения индивида к социальной среде, задачам деятельности, выполняемым ролям и осуществляемым функциям;

- правильную организацию социальной среды, характера, направленности, широты и интенсивности общения в ней, постепенное расширение сфер общения самоутверждающейся личности от деловой, служебной до личной, досугово-бытовой;

- обучение способам вхождения в коллектив, социальную среду, общению с другими людьми, правильному реагированию на различные воздействия коллектива.

Таким образом, формирование конструктивного типа самоутверждения подростков возможно в результате организации их психологической поддержки педагогом-психологом образовательного учреждения. Теоретический анализ имеющихся исследований по проблеме психологической поддержки (М.Р. Битянова, И.В. Дубровина, Н.В. Калинина, Р.В. Овчарова, Л.Я. Олиференко, Н.В. Самоукина и др.) позволил нам сформировать собственное представление по проблеме психологической поддержки конструктивного самоутверждения подростков.

Мы считаем, что психологическая поддержка конструктивного самоутверждения подростков – это система работы педагога-психолога образовательного учреждения, направленная на развитие личностных характеристик подростков, обуславливающих конструктивное самоутверждение.

Список использованной литературы

[1] Акажанова А.Т., Курбаналиева М.К. Теоретическое исследования по психолого-педагогическому сопровождению несовершеннолетних //Наука и жизнь Казахстана. – 2016. – №4 (39). – С.140-142.

[2] Баранникова Н.Б., Бугакова Ю.Ю., Постигание педагогической культуры человечества. В 2 томах /Под ред. Г.Б. Корнетова //Сер. Историко-педагогическое знание Том 2, Вып. 33. Отечественная педагогическая традиция. – Москва – 2010.– С.112.

[3] Богомолова Н.Н. Основы социально-психологической теории //Учебное пособие: Международная педагогическая академия. – Москва, 2012.

- [4] Божович Л.И. Педагогическая психология // Педагогическая энциклопедия. Т.3. – М., 2009. – С.326-331
- [5] Дурманов П.П. Педагогическое просвещение родителей. – Оренбург, ОГПУ, 2009. – 210 с.
- [6] Емельянова М.В. Основы педагогического мастерства: курс лекций для студентов дневного и заочного отделений педагогического. – Москва: МГПУ, 2006. – 151 с.
- [7] Занюк С.С. Психология мотивации. – Киев, 2001. – С.16-27.
- [8] Калугина Л.В. Развитие личности подростковом возрасте // Электронный учебник: курс лекций. [Электронный ресурс]. 2000. URL: <http://cito-web.yspu.org/link1/metod/met104/node17.html> (дата обращения: 22.04.2019).
- [9] Киреева Е.А., Дубовицкая Т.Д. Методика исследования особенностей самоутверждения в подростковом возрасте // Экспериментальная психология. – 2011. – №2. – С.115-124.
- [10] Маслоу А. Психология бытия. – М.: Рефл-бук, 1997. – 304 с.
- [11] Мудрик А.В. Социализация человека. – М.: Академия, 2014. – 304 с.
- [12] Никитин Е.П., Харламенкова Н.Е. Феномен человеческого самоутверждения. – СПб.: Алатейя, 2000.
- [13] Пикулева О.А. Психология самопрезентации личности: Монография. – М.: ИНФРА-М, 2014. – 320 с.
- [14] Психология развития. Словарь / Под ред. А.Л.Венгера // Психологический лексикон: Энциклопедический словарь в шести томах / Ред.-сост. Л.А. Карпенко. Под общ. ред. А.В. Петровского. – М.: ПЕР СЭ, 2006. – 176 с.
- [15] Севенюк С.А. К проблеме становления духовной культуры современной молодежи: Высшее гуманитарное образование XXI века: проблемы и перспективы // Материалы X международной научно-практической конференции. – Самара, 2015. – С.281-282.
- [16] Севенюк С.А. Научно-методическое обеспечение подготовки учителя начальных классов и профессионального роста педагогов // Высшее гуманитарное образование XXI века: проблемы и перспективы: Материалы двенадцатой международной научно-практической конференции. – Самара, 2017. – С. 212-216.
- [17] Севенюк С.А. О педагогической подготовке студентов российских вузов (конец XIX в. – начало XX в.): В мире научных открытий. – 2010. – №4-18. – С.14-16.
- [18] Харламенкова Н. Е. Самоутверждение подростка. – М.: Институт психологии РАН, 2004.
- [19] Хачатурова К.Р. Основная школа: организация учебного процесса, направленного на развитие творческого потенциала обучающихся: Учебно-методическое пособие. – Санкт-Петербург, 2017. – 96 с.
- [20] Хачатурова К.Р. Развитие творческого потенциала старших подростков средствами предметов естественнонаучного цикла: Дис.... канд. пед. наук: 13.00.01 – Великий Новгород, 2017.– 253 с.
- [21] Wasserman G.A., Keenan K., Tremblay E., Coie J. D., Herrenkohl T.I., Loeber R., Petechuk D. Child delinquency: Risk and Protective Factors of Child Delinquency. U.S. Department of Justice and Delinquency Prevention. [Ojjdp.ncjrs.org](http://ojjdp.ncjrs.org). – 2003.
- [22] Laurence D. Steinberg Age of Opportunity: Lessons from the New Science of Adolescence. – New York: Houghton Mifflin Harcourt Boston, 2014.
- [23] Мадалиева З.Б. Христофорова В.К. О Взаимосвязи субъектных свойств личности и нравственного самосознания // Педагогика и психология. 2017. – №3(32) – С 59-63

References

- [1] Akazhanova A.T., Kurbanaliyeva M.K. Teoreticheskoye issledovaniya po psikhologo-pedagogicheskomu soprovozhdeniyu nesovershennoletnikh // Nauka i zhizn' Kazakhstana. – 2016. – №4(39). – S.140-142.
- [2] Barannikova N.B., Bugakova Yu.Yu., Postizhenie pedagogicheskoy kul'tury chelovechestva. V 2 tomah / Pod red. G.B. Kornetova // Ser. Istoriko-pedagogicheskoe znanie Tom 2, Vypusk 33 Otechestvennaya pedagogicheskaya tradiciya. – Moskva – 2010.– S.112.
- [3] Bogomolova N.N. Osnovy social'no-psihologicheskoy teorii // Uchebnoe posobie: Mezhdunarodnaya pedagogicheskaya akademiya. – Moskva, 2012.
- [4] Bozhovich L.I. Pedagogicheskaya psihologiya // Pedagogicheskaya enciklopediya. T. 3. – М., 2009. – S.326-331.
- [5] Durmanov P.P. Pedagogicheskoe prosveshchenie roditelej. – Orenburg, OGPU, 2009. – 210 s.

- [6] Emel'yanova M.V. Osnovy pedagogicheskogo masterstva: kurs lekcij dlya studentov dnevnogo i zaocnogo otdelenij pedagogicheskogo. – Moskva: MGPU, 2006. – 151s.
- [7] Zanyuk S. S. Psihologiya motivacii. – Kiev, 2001. – S.16-27.
- [8] Kalugina L.V. Razvitie lichnosti podrostkovom vozraste //Elektronnyj uchebnik: kurs lekcij. [Elektronnyj resurs]. 2000. URL: <http://cito-web.yspu.org/link1/metod/met104/node17.html> (data obrashcheniya 22.04.2019).
- [9] Kireeva E.A., Dubovickaya T.D. Metodika issledovaniya osobennostej samoutverzhdeniya v podrostkovom vozraste //Eksperimental'naya psihologiya. – 2011. – №2. – S.115-124.
- [10] Maslou A. Psihologiya bytiya. – M.: Refl-buk, 1997. – 304 s.
- [11] Mudrik A.V. Socializaciya cheloveka. – M.: Akademiya, 2014. – 304 s.
- [12] Nikitin E.P., Harlamenkova N.E. Fenomen chelovecheskogo samoutverzhdeniya. – SPb.: Alatejya, 2000.
- [13] Pikuleva O.A. Psihologiya samoprezentacii lichnosti: Monografiya. – M.: INFRA-M, 2014. – 320 s.
- [14] Psihologiya razvitiya. Slovar' /Pod. red. A.L. Vengera //Psihologicheskij leksikon. Enciklopedicheskij slovar' v shesti tomah /Red.-sost. L.A. Karpenko. Pod obshch. red. A.V. Petrovskogo. – M.: PER SE, 2006. – 176 s.
- [15] Sevenyuk S.A. K probleme stanovleniya duhovnoj kul'tury sovremennoj molodezhi //Vysshee gumanitarnoe obrazovanie XXI veka: problemy i perspektivy: Materialy X mezhdunarodnoj nauchno-prakticheskoj konferencii. – Samara, 2015. – S.281-282.
- [16] Sevenyuk S.A. Nauchno-metodicheskoe obespechenie podgotovki uchitelya nachal'nyh klassov i professional'nogo rosta pedagogov //Vysshee gumanitarnoe obrazovanie XXI veka: problemy i perspektivy: Materialy dvenadcatoj mezhdunarodnoj nauchno-prakticheskoj konferencii. – Samara, 2017. – S.212-216.
- [17] Sevenyuk S.A. O pedagogicheskoj podgotovke studentov rossijskix vuzov (konec XIX v. – nachalo XX v.): V mire nauchnyh otkrytij. – 2010. – №4-18. – S.14-16.
- [18] Harlamenkova N.E. Samoutverzhdenie podrostka. – M.: Institut psihologii RAN, 2004.
- [19] Hachaturova K.R. Osnovnaya shkola: organizaciya uchebnogo processa, napravlenno go na razvitie tvorcheskogo potenciala obuchayushchihsya: Uchebno-metodicheskoe posobie – Sankt-Peterburg, 2017. – 96 s.
- [20] Hachaturova K.R. Razvitie tvorcheskogo potenciala starshih podrostkov sredstvami predmetov estestvennonauchnogo cikla: Dis... kand. ped. nauk: 13.00.01:– Velikij Novgorod, 2017.– 253 s.
- [21] Wasserman G.A., Keenan K., Tremblay E., Coie J. D., Herrenkohl T.I., Loeber R., Petechuk D. Child delinquency: Risk and Protective Factors of Child Delinquency. U.S. Department of Justice and Delinquency Prevention. Ojjdp.ncjrs.org. – 2003.
- [22] Laurence D. Steinberg Age of Opportunity: Lessons from the New Science of Adolescence. – New York: Houghton Mifflin Harcourt Boston, 2014.
- [23] Madaliyeva Z.B. Khristoforova V.K. O Vzaimosvyazi sub'yektnyx svoystv lichnosti i npravstvennogo samosoznaniya /Pedagogika i Psikhologiya. 2017. – №3(32) – S 59-63.

Жасөспірімдердің өзін-өзі растауының психологиялық ерекшеліктері

Ш.З.Аухадиева¹, Н.С.Ахтаева¹, А.А.Ханания²

¹Аль-Фараби атындағы Қазақ ұлттық университеті,
Тұран университеті (Алматы, Қазақстан)

Аңданма

Жасөспірімдер тұлғасын өзін-өзі бекіту процесін зерттеу ұжым басшылары қызметінің тиімділігін арттыру мүддесінде осы феноменнің өзектілігі туралы айтуға мүмкіндік береді. Зерттеудің мақсаты-Жасөспірімдер жасындағы балалардың өзін-өзі бекіту ерекшеліктерін зерттеу. Мақала авторы Өзін-өзі бекітудің психологиялық ерекшеліктерін зерттеудің тарихи аспектілерін қарастырды, адамның өз даралығын көрсету және бекіту үшін жағдайлар мен мүмкіндіктерге талдау жасады. Мақалада өзін-өзі растаудың табыстылығы адамның өзінің қызметін, мінез-құлқын, әлеуметтік орта тарапынан жеке қасиеттерін бағалауға деген қажеттілігін қанағаттандырумен, аталған қажеттіліктің қанағаттанбауымен байланысты екендігі туралы ереже негізделді. Жұмыста Жасөспірімдер жасындағы психологиялық ерекшеліктері зерттелген. Жас өспірімдердің өзін-өзі

растауы деп автор өзінің жеке мәнділігін, өзінің талаптану деңгейін түсінуді, өзін-өзі барабар бағалауды қалыптастыруды түсінеді. Автор жасөспірімдерде өзін-өзі бекіту қажеттілігін іске асыру екі басты жағдаймен ұштасады: жасөспірімге өзін толық көрсетуге, ашуға мүмкіндік беретін белгілі бір қызмет саласының болуы; айналасындағылар тарапынан өз қызметін қоғамдық мойындаудың болуы.

Түйін сөздер: өзін-өзі растау; жеке маңыздылығы; жасөспірім; билік.

Psychological features of self-affirmation of adolescents

Sh.Aukhadiyeva¹, N., Akhtayeva¹, A.Hananyan²

¹*Al-Farabi Kazakh National University,*

²*Turan University (Almaty, Kazakhstan)*

Abstract

The study of the process of self-affirmation of the personality of adolescents allows us to speak about the relevance of this phenomenon in the interests of improving the effectiveness of team leaders to unite the latter and solve educational tasks. The purpose of the study was to study the features of self-affirmation of adolescent children. The author of the article considers the historical aspects of studying the psychological features of self-assertion, analyzes the conditions and opportunities for the manifestation and approval of a person's individuality. The article substantiates the position that the success of self-affirmation is more related to the satisfaction of a person's need to assess his /her activity, behavior, and personal qualities from the social environment than to the dissatisfaction of this need.

The paper examines the psychological characteristics of adolescence. By self-affirmation of adolescents, the author understands the awareness of their personal significance, the level of their claims, and the formation of an adequate self-esteem. The author believes that the realization of the need for self-affirmation in adolescents is associated with two main conditions: the presence of a certain sphere of activity that will allow the teenager to fully Express and reveal himself; the presence of public recognition of his activities by others.

Key words: self-affirmation; personal meaning; teenage years; power.

Поступила в редакцию 27.02.2020

МРНТИ 14.35.07: 16.31.51

Т.С. КУРМАНБАЕВА¹, Д.Д. ШАЙБАКОВА²

¹*Алматинский университет энергетики и связи (Алматы, Казахстан),*

²*Казахский национальный педагогический университет имени Абая (Алматы, Казахстан), t.kurmanbaeva@mail.ru1, damina@rambler.ru2 <https://doi.org/10.51889/2020-2.2077-6861.03>*

ЛЕКСИКО-СТИЛИСТИЧЕСКИЕ ОСОБЕННОСТИ НАУЧНОЙ ТЕРМИНОЛОГИИ В ТЕХНИЧЕСКИХ ТЕКСТАХ: ЛИНГВОДИДАКТИЧЕСКИЙ АСПЕКТ

Аннотация

В современной дидактике существует целая теория компетентностного подхода к обучению и преподаванию учебных дисциплин. В статье рассматриваются проблемы формирования профессиональной компетенции у студентов при обучении лексике неродного языка на материале текстов технической специальности. Основная цель – усвоение лексико-стилистических особенностей научной терминологии в технических текстах для практической работы по специальности, в нашем случае, сферы энергетики. Также представлены текст и задания, в которых употребляются общенаучные и технические термины, предлагается составление логических схем, проверяющие умение понимать профессиональную лексику, пересказывать тексты по специальности и беседовать на профессиональные темы, предполагающее поэтапную работу: понимание – го-

ворение – чтение – написание. Завершающий этап содержит упражнения находить лексические особенности технического текста, делать выводы, находить аргументы и т.д.

Ключевые слова: лингводидактический аспект; терминология; компетенция; метаязык энергетики; научно-технический; терминосочетание; контент-анализ; профессионально-ориентированный язык.

Под влиянием процессов глобализации наш мир быстро меняется. Значительным изменениям подвергается и его научное осмысление. В этих условиях важно уметь обобщать результаты познания и принимать во внимание современные требования к подготовке будущих специалистов, в нашем случае технического профиля, в университетах Казахстана.

Цель данной статьи – представить эффективные методы и способы совершенствования творческих и коммуникативных способностей студентов технического вуза. Когда в речевой ситуации у студентов наблюдаются трудности в понимании и реализации письменной научной коммуникации, преподаватель выбирает задания, которые способствуют выявлению смысла информации и основных лексико-стилистических особенностей научной терминологии в технических текстах. Употребление специальной лексики обеспечивает ориентированное развитие практических умений работать с текстами научного стиля речи, что служит основой самообразования в профессиональной сфере.

В предлагаемой вашему вниманию статье рассматриваются проблемы организации, усвоения научно-технического текста, лексико-стилистические особенности научной терминологии, которые являются базовой учебной единицей профессиональной подготовки специалистов, в этом и заключается актуальность и практическая значимость данного исследования.

Исследованием процесса обучения студентов особенностям научного стиля речи, т.е. научного текста занимались такие ученые, как Владимирова Т.Л., предлагающая методические приемы, направленные на развитие навыков письменной речи в научной сфере, освоение значений слов и т.д. [2, С.8]. Иваницкая Е.В., Красильникова Е.В. предлагают уделять внимание «...как уст-

ным, так и письменным реализациям научного стиля речи. И здесь преподавателю необходимо помнить, что владение научным стилем речи напрямую связано с освоением научного типа мышления. Для студента, изучающего русский язык как иностранный, освоение научного стиля часто бывает связано с профильными предметами, с изучением специальной терминологии, определенных речевых клише» [6, С.62; 9, С.193]. Шире видит проблематику Мирошкина Н.Н. При разработке систем упражнений она предлагает учитывать две цели: «...обучение пониманию и оценке текстов, из которых состоит научная речь, и обучение правилам и нормам создания научных тестов, способствующих развитию профессиональных навыков» [11, С.24].

Текст как объект лингвистического исследования характеризуется многоплановостью и многоуровневостью своей организации. Каждый текст как уникальное речевое произведение, обладающее информационным и коммуникационным потенциалом, имеет собственный набор текстовых категорий и свойств. Все это и определяет сложность изучения теории текста как научной проблемы. В техническом вузе важное значение имеет терминологическая работа на материале текста.

И.Р. Гальперин считает, что «...текст – произведение речетворческого процесса, обладающее завершенностью, объективированное в виде письменного документа, литературно-обработанное в соответствии с типом этого документа, произведение, состоящее из названия (заголовка) и ряда особых единиц (сверхфразовых единиц: объединенных разными типами лексической, грамматической, логической, стилистической связи, имеющее определенную целенаправленность и прагматическую установку...» [5, С.18]. Согласно И.Р. Гальперину

технические тексты обладают следующими признаками: завершенность и содержание; соответствие нормам литературного языка и требованиям жанра (литературная обработанность в соответствии с типом документа, т.е. жанра текста); определенная структура, в которую входят как обязательные элементы заголовков и ряд сферхфразовых единиц; система средств связи, включающая разные типы связи; целенаправленность; прагматическая установка (речетворческий процесс) осуществляется в устной форме и т.д. John S. Justeson and Slava M. Katz полагают, что нужен алгоритм идентификации технических терминов в текстах [7, С.9]. Авторы описывают лингвистические свойства технических терминов. Представлен интересный опыт контент-анализа терминов с различными грамматическими характеристиками. Авторы опираются на работы McCord, Michael, Pustejovsky James и Boguraev Branimir, Salton Gerard, Salton Gerald, Zhao Zhongnan и Buckley Chris [12, С.118; 15, С.193; 16, С.204; 17, С.90].

Казахстанский лингвист А.Е.Карлинский рассматривает текст в противоположность дискурсу. Являясь стандартизованными формами коммуникации, они различаются формой: в устной реализации – дискурс, в письменной – текст. Так, он жестко связывает текст с письменным вариантом существования языка. Итак, в основе этих двух разновидностей лежит различный опыт: опыт устной речи в основном диалогичен. А опыт письменной речи – монологичен. Но обе формы речи (дискурс и текст) имеют много общего, так как соотносятся с одним и тем же языком как системно-структурным образованием [8, С.26].

Неотъемлемой частью любого исследования технического текста выступает научная речь, являющаяся предметом разных областей науки. Научный стиль используется в научных дискуссиях, при написании монографий, научных статей, рефератов и т.д.

В.Е.Чернявская в качестве единицы формальной организации научного текста предлагает рассматривать композиционно-прагматический сегмент как выраженный на

поверхностном уровне частный компонент глубинного смыслового уровня текста. Следовательно, В.Е.Чернявская выделяет: характеристику темы/предмета исследования → историю вопроса → постановку целей и задач исследования → формулировку проблемы → выдвижение гипотезы → доказательство → описание эксперимента → выводы → научный прогноз [20, С.70]. Как мы видим, основанием для выделения разновидностей сегментов текста определена прагматическая роль композиционно организованной единицы.

Исходя из вышеописанного, можно отметить, что основная функция научного текста – передача логической информации и доказательство ее истинности, а иногда ее новизны и ценности.

В связи с количественным ростом научных и технических работ так называемый информационный взрыв вызвал к жизни необычайное развитие специальных информационных жанров в научной и технической литературе: аннотации, тезисов, сообщения о результатах экспериментов, справочники и т.д. В них по необходимости происходит «сжатие» текста, его смысловая и синтаксическая «компрессии», достигаемые усилиями и творческим воображением, поиском все новых и новых способов выразить мысль кратко, просто, ясно и точно, которая может быть достигнута тщательным подбором слов, широким использованием терминов и специальной лексики [10, С.106]. Потому термины изучаются в разных аспектах. Терминоведение развивается как одна из важных отраслей языкознания. Его проблематика широко освещается в научной литературе. Сошлемся на некоторые труды. Общая теория терминологии представлена в работе М.Т. Cabre [4, С.78]. Стандартизацию терминологии для учебных целей рассматривают Т.Andrews и Gr.Prys [1, С. 37].

Важной характеристикой научного языка является прием генерализации. Поэтому мы встречаем в научных текстах много абстрактных понятий. В любом языке лексика считается основным строительным материалом текста. Что касается лексики научной

речи, ее можно разделить на три основные группы: общеупотребительные слова, общенаучные слова и термины.

Научный стиль представляет определенную трудность в преподавании. Провозглашаемый в качестве основного коммуникативный метод не решит проблемы преподавания научного стиля.

В преподавании профессионального русского языка соединяются несколько подходов: системно-структурный, направленный на усвоение норм языка, лингводидактический, представляющий методические приемы, коммуникативный, предполагающий понимание контекста, ситуации, компетентностный, связанный с вопросами соединения профессиональных и языковых знаний. На компетентностном подходе основаны общеевропейские стандарты, разработка которых объясняется необходимостью общего понимания содержания квалификаций и результатов обучения. Универсализация стандартов ведет к тому, чтобы по возможности четко установить в терминах компетенций соответствия в триаде «требования к подготовке – содержание образовательной программы – результаты обучения». Казахстан сейчас принимает многие из европейских стандартов, достаточно сослаться на «Общеевропейские компетенции владения иностранным языком».

Содержание образования отражается, прежде всего, в образовательной программе. Образовательная программа должна реализоваться в соответствии с Национальной рамкой квалификаций, профессиональными стандартами, дублинскими дескрипторами и европейской рамкой квалификации.

С.А.Писарева отмечает, что в XXI веке «возрастает значимость гуманитарного знания, как знания, ориентированного на понимание, постижение, осмысление действительности» [14, С.19]. В неязыковом вузе при изучении профессионального русского языка одной из важнейших задач выступает реализация таких намерений, как достижение четкого понимания и правильного использования научно-технической терминологии данной сферы деятельности человека.

В нашем двуязычном государстве и в условиях тесных экономических, производственных контактов с Россией знание русскоязычной терминологии имеет важное значение, в том числе для практической работы по специальности.

Известно, что дисциплина «Профессиональный русский язык» направлена на формирование лингвопрофессиональной компетенции обучающихся, интегрирующей общекультурные, интеллектуальные, социальные и профессиональные качества специалиста. Бакалавр должен свободно владеть специальной лексикой в профессиональной сфере, понимать значение терминов, уметь анализировать и продуцировать научно-технические тексты на втором (в нашем случае русском языке). Преподаватели-словесники пытаются найти наиболее эффективные методы и приемы профессионально-ориентированной языковой подготовки студентов технического вуза. Практическая направленность учебного процесса требует от педагога-русиста методически и предметно грамотной работы. На занятиях используются тексты для чтения, упражнения для развития навыков устной речи и т.д. Концепция преподавания русского языка в Казахстане претерпела существенные изменения. Поиск новых методов, подходов представлен во многих публикациях. Проводятся конференции, посвященные методическим и лингводидактическим вопросам, актуальным для региональной системы образования. В качестве примера можно привести конференцию, состоявшуюся в Астане в 2018 году [18, С.37]. В связи с этим нужно дифференцировать программы обучения сложившихся билингвов и программы подготовки, формирования билингвов [21, С.28].

Студентам предлагаются тексты по специальности (специальные тексты), что являются основной дидактической единицей. Обучая чтению и пониманию специальных текстов, студенты должны иметь системное представление специфических особенностей научного текста, о видах информации по содержанию, по функциональному назначению и, чтобы могли их различать разра-

батываются вопросы и задания, требующие составления логической схемы развертывания текста, ответов на перефразированные вопросы, умения делать выводы, находить аргументы, оценивать значимость данных и др. Их выполнению помогает предтекстовая лексическая работа.

Методика совершенствования творческих и коммуникативных способностей, применение рефлексии, инсайта, критического мышления являются важными инструментами языковой подготовки, обеспечивающими ее успешность. Так, бакалавр технического университета должен отвечать следующим требованиям:

- иметь целостное представление о процессах и явлениях, происходящих в природе, понимать возможности современных научных методов познания природы и владеть ими на профессиональном уровне;
- знать этические и правовые нормы;
- уметь ставить цели и задачи в профессиональной сфере с прогнозированием результатов (особенно с учетом реализации идеи непрерывного образования на протяжении жизни), обладать сформированной способностью понимания самого себя, окружающих людей и явлений, решения как стандартных, так и нестандартных ситуаций в практической деятельности [3, С.67].

Исходя из компетенций будущего специалиста, которые формируются и изучаются на основе предложений работодателей, определяется содержание образовательной программы специальности.

Для понимания метаязыка энергетики необходимо знать терминологию. В условиях полиязычного Казахстана специалисты используют термины на казахском и русском языках. Поэтому на практических занятиях по русскому языку отрабатывается терминология в сопоставлении с соответствующими казахскими лексемами. То, как можно использовать приведенные ниже тексты по энергетике на занятиях по русскому языку в техническом вузе, покажем на фрагменте одного поурочного плана. Конечно, работа с текстом всегда комплексная. Даны задания и

грамматического характера. Уделено внимание умению распознавать слова в сокращенном виде.

1. Тема практического занятия: «Электрические цепи постоянного и синусоидального тока».

Цели и задачи урока: Расширить словарный запас студентов на основе изучаемой речевой темы, научить свободно выражать свои мысли на русском языке в устной и письменной форме, в различных жизненных ситуациях, уметь давать оценку полученной информации.

Планируемые результаты обучения. Студенты должны знать и уметь: этические формулы и модели в ситуациях производственного общения; извлекать необходимую научно-техническую информацию из русскоязычных источников, созданных в различных знаковых системах.

Электрические цепи постоянного и синусоидального тока

Задание 1. Прочитайте текст. Составьте логическую схему развертывания текста (составьте тезис, представьте аргументации тезиса, выводы).

Усольцев А.А. – Электрическая цепь представляет собой комплекс технических устройств и физических объектов, по которым протекает электрический ток, т.е. происходит конвекционный перенос электрических зарядов.

Особенно необходимыми для расчёта режима работы любой электрической цепи являются законы Ома и Кирхгофа. С помощью этих законов, зная параметры элементов электрической цепи, можно определить протекающие в ней токи и активные напряжения. Можно также решить обратную задачу определения параметров цепи, обеспечивающих требуемые токи и напряжения.

Закон Ома устанавливает связь между током и напряжением на участках цепи.

Законы Кирхгофа являются частным случаем основательных физических законов применительно к электрическим цепям.



Рисунок 1. Режимы работы электрических цепей [http://bourabai.kz//toe/main1.htm]

Исходя из этого, от нагрузки отличают следующие режимы работы: режим короткого замыкания, холостого хода, номинальный, согласованный режим.

При номинальном режиме электротехнические устройства работают в условиях, указанных в паспортных данных завода-изготовителя. В нормальных условиях величины тока, напряжения, мощности не превышают указанных значений. Режим холостого хода возникает при обрыве цепи или отключении сопротивления нагрузки. Режим холостого хода является аварийным для источников тока. Режим короткого замыкания получается при сопротивлении нагрузки, равном нулю. Ток короткого замыкания в несколько раз превышает номинальный ток. Режим короткого замыкания является аварийным для источников напряжения.

Согласованный режим – это режим передачи от источника к сопротивлению нагрузки наибольшей мощности. Согласованный режим наступает тогда, когда сопротивление нагрузки становится равным внутреннему сопротивлению источника. При этом в нагрузке проступает максимальная мощность.

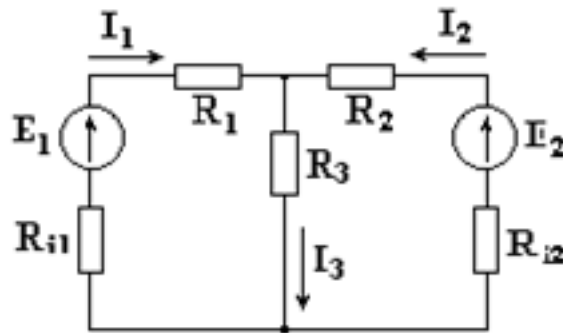
Понятие синусоидальный ток относится ко всем периодическим токам, изменяющимся во времени по синусоидальному закону. Этот вид тока имеет по сравнению с постоянным целый ряд преимуществ, обусловивших его широкое распространение в технике. Производство, передача и преобразование электрической энергии наиболее удобно и экономично на переменном токе. Синусоидальные токи широко применяют-

ся в радиоэлектронике, электротехнологии. Однако всё бытовое электроснабжение изготавливается на переменном токе. Вследствие этого освоение явлений, закономерностей и свойств электрических цепей синусоидального переменного тока имеет особое значение как для последующих разделов курса, так и для применения полученных знаний на практике» [19, С.112].

Задания к тексту.

Задание 2. Из данных слов выберите однокоренные. Затем переведите их.

Питание, городской, монтаж, изготовленный, ограждение, монтировать, питать, подготовленный, монтажный, питающий, подготовка, перегородка, готовый.

Задание 3. Измените следующие предложения, употребив синонимичные конструкции (что – это что, что носит название чего, что имеет что, что используется для чего, что подразделяется на что), затем переведите их.

1) Реакторы обладают большим индуктивным сопротивлением. 2) Аппараты для включения и отключения электрических приемников называют коммутационными аппаратами. 3) Выключатели разделяются на масляные и воздушные. 4) Коммутационная аппаратура является основой каждого распределительного устройства. 5) Коммутационные аппараты служат для включения и отключения электрических приемников.

Задание 4. Найдите в предложении со вставными конструкциями. Укажите их стилистическую роль в предложении.

Закрепление. Найдите в тексте термины

и терминосочетания из текста и обратите внимание на способы образования сложных слов.

Задание 5. Выпишите из текста абстрактные и конкретные существительные.

Задание 6. К данным существительным подберите согласованные определения из текста, затем переведите словосочетания.

Поле, воздействие, прибор, энергия, ток, помещение, особенность, механизм, вид, обозначение, амперметр, положение.

Задание 7. Произведите лексический анализ текста, выделяя в отдельные группы: общеупотребительные слова, общенаучные и узкоспециальные термины.

Таким образом, постепенно от одного задания к другому студенты реализуют свои коммуникативные способности на занятиях профессионального русского языка, используя структурные компоненты научного текста, выявляющие семантику информации и основных лексико-стилистических особенностей терминологических понятий.

Приведенные фрагменты поурочного плана демонстрируют возможности работы с терминами на основе текста. Используются не только лексические задания, но и рассматриваются синтагматика терминов, контекстные связи. О хорошем усвоении лексики свидетельствует умение распознавать слова в сокращении. Определенное внимание уделяется и сопоставлению с родным

языком. При этом степень трудности и содержание заданий должны быть рассчитаны на уровень студентов технического вуза, для которых русский язык не является родным [13, С.27]. Многоаспектное изучение научной терминологии в техническом вузе является необходимым условием овладения метаязыком специальности [22, С.29]. Здесь затронуты лишь некоторые методологические вопросы проведения занятий в высшей школе. Круг современных методологических проблем, относящихся к профессиональному русскому языку, значительно шире и разнообразнее и привлекает исследовательский интерес в виду теоретической и практической актуальности этой тематики.

Следовательно, предложенные тексты по специальности и задания рассчитаны на ознакомление студентов с избранной профессией, введение их в сферы профессиональной коммуникации, на формирование уровня языковой лингвостилистической компетенции, необходимой для общения в ситуациях, связанных с профессией, и в ситуациях межкультурного общения. С каждым последующим текстом достигается значительное расширение словарного запаса студентов. Это поможет в будущем применить теоретические и практические знания в сфере своей профессии, т.е. репрезентировать содержание научно-технического текста и интерпретировать тексты разных жанров.

Список использованных источников

- [1] Andrews T., Prys Gr. Terminology Standardization in Education and the Construction of Resources: The Welsh Experience. Published: 25 January 2016. [Электронный ресурс]: <https://files.eric.ed.gov/fulltext/EJ1116863.pdf> (дата обращения: 03.05.2019).
- [2] Владимирова Т.Л. Язык и стиль научного текста: учебное пособие/ Т.Л.Владимирова; Национальный исследовательский Томский политехнический университет. – Томск: Томский политехнический университет, 2010. – 80 с.
- [3] Вежбински Я. Динамические процессы в лексическом корпусе современного русского языка //Наука. Мысль: электронный периодический журнал, Лодзинский университет (Лодзь, Польша), 2017. – №4. – С.67-74.
- [4] Cabre, M.T. Terminology: Theory, Methods, and Applications. – John Benjamins Publishing Company, 1998. – 248 p.
- [5] Гальперин И.Р. Текст как объект лингвистического исследования. – М.: УРСС, 2008. – 144 с.
- [6] Иваницкая Е.В. Трансформация научного стиля в условиях меняющейся коммуникационной среды. Особенности современной научной статьи //Язык и текст. – 2016. – Т.3. – №2. – С.62-75.

[7] John S. Justeson and Slava M. Katz. Technical terminology: some linguistic properties and an algorithm for identification in text. *Natural Language Engineering*, 1995, 1, pp 9-27.

[8] Карлинский А.Е. Методология и парадигмы современной лингвистики. – Алматы, 2009. – 352 с.

[9] Красильникова Е.В. Обучение научному стилю речи в практике преподавания русского языка как иностранного // *Вестник КГУ*. – 2017, №1. – С.193-195

[10] Міжкультурная камунікацыя і прафесійна арыентаванае навучанне замежным мовам: Матэрыялы VI Міжнароднага навучнага канферэнцыі, прысвечанага 91-му гадавабітву адукацыі Беларускага ДДУ, Мінск, 30 кастрычніка /Рэдкал.: В.Г. Шадурыцкі (прэд.) [і др.]. – Мінск: БДУ, 2012. – 246 с.

[11] Мирошкина Н.Н. Формирование лингвостилистической компетенции студентов при изучении научного стиля [Электронный ресурс]: URL: https://pglu.ru/upload/iblock/ae3/uch_2010_viii_00020.pdf (дата обращения: 03.05.2019).

[12] McCord, Michael C. (1990) Slot grammar: a system for simpler construction of practical natural language grammars. In R. Studer (ed.), *Natural Language and Logic: International Scientific Symposium, Lecture Notes in Computer Science*, Berlin: Springer Verlag. pp. 118-45.

[13] Нурмаханова М.К. Русский язык для бакалавриата всех специальностей. Учебное пособие. – Алматы, АУЭС, 2014. – 95 с.

[14] Писарева С.А. Качество современного диссертационного исследования по педагогике: методология оценки. Монография. – СПб., 2005. – 328 с.

[15] Pustejovsky James and Boguraev Branimir (1993) Lexical knowledge representation and natural language processing. *Artificial Intelligence* 63: 193-223.

[16] Salton Gerard. Syntactic approaches to automatic book indexing. In *Proceedings of the 26th Annual Meeting of the Association for Computational Linguistics*, pages 204-210, State University of New York at Buffalo, Buffalo, New York, USA, 1988.

[17] Salton Gerald, Zhao Zhongnan and Buckley Chris (1990) A simple syntactic approach for the generation of indexing phrases. Technical Report 90-1137. Department of Computer Science, Cornell University.

[18] Текст в системе обучения русскому языку и литературе: Материалы международной конференции. – Астана: Дана, 2018. – 300 с.

[19] Усольцев А.А. Общая электротехника: Учебное пособие. – СПб: СПб ГУ ИТМО, 2009. – 301 с.

[20] Чернявская В.Е. Интерпретация научного текста. – М.: УРСС. 2007. – 128 с.

[21] Шайбакова Д.Д. Модели организации билингвального образования // *Педагогика и психология*. – 2016. – №2. – С.28-35.

[22] Julia Mazurkevich-Sulkovska, Skomplikowane terminy w bułgarskiej, rosyjskiej i polskiej terminologii technicznej. *Łódź Pictor*, 2014. – S.29-39.

References

[1] Andrews T., Prys Gr. Terminology Standardization in Education and the Construction of Resources: The Welsh Experience. Published: 25 January 2016. [Elektronnyj resurs]: <https://files.eric.ed.gov/fulltext/EJ1116863.pdf> (data obrashcheniya: 03.05.2019).

[2] Vladimirova T.L. YAzyk i stil' nauchnogo teksta: uchebnoe posobie/ T.L.Vladimirova; Nacional'nyj issledovatel'skij Tomskij politekhnicheskij universitet. – Tomsk: Tomskij politekhnicheskij universitet, 2010. – 80 s.

[3] Vezhbinski YA. Dinamicheskie processy v leksicheskom korpuse sovremennogo russkogo yazyka // *Nauka. Mysl'*: elektronnyj periodicheskij zhurnal, Lodzinskij universitet (Lodz', Pol'sha), 2017. – №4. – S.67-74.

[4] Cabre, M.T. Terminology: Theory, Methods, and Applications. – John Benjamins Publishing Company, 1998. – 248 p.

[5] Gal'perin I.R. Tekst kak ob»ekt lingvisticheskogo issledovaniya. – М.: URSS, 2008. – 144 s.

[6] Ivanickaya E.V. Transformaciya nauchnogo stilya v usloviyah menyayushchejsya kommunikacionnoj sredy. Osobennosti sovremennoj nauchnoj stat'i // *YAzyk i tekst*. – 2016. – T.3. – №2. – S.62-75.

[7] John S. Justeson and Slava M. Katz. Technical terminology: some linguistic properties and an algorithm for identification in text. *Natural Language Engineering*, 1995, 1, pp 9-27.

- [8] Karlinskij A.E. Metodologiya i paradigmy sovremennoj lingvistiki. – Almaty, 2009. – 352 s.
- [9] Krasil'nikova E.V. Obuchenie nauchnomu stilyu rechi v praktike prepodavaniya russkogo yazyka kak inostrannogo // Vestnik KGU. – 2017, №1. – S.193-195
- [10] Mezukul'turnaya kommunikaciya i professional'no orientirovannoe obuchenie inostrannym yazykam = Mizhkul'turnaya kamunikacyya i prafesijna aryentavanae navuchanne zamezhnym movam: Materialy VI Mezhdunar. nauch. konf., posvyashch. 91-letiyu obrazovaniya Beloruskogo GU, Minsk, 30 oktyabrya /Redkol.: V.G. SHadurskij (pred.) [i dr.]. – Minsk: BGU, 2012. –246 s.
- [11] Miroszkina N.N. Formirovanie lingvostilisticheskoy kompetencii studentov pri izuchenii nauchnogo stilya [Elektronnyj resurs]: URL: https://pglu.ru/upload/iblock/ae3/uch_2010_viii_00020.pdf (data obrashcheniya: 03.05.2019).
- [12] McCord, Michael C. (1990) Slot grammar: a system for simpler construction of practical natural language grammars. In R. Studer (ed.), Natural Language and Logic: International Scientific Symposium, Lecture Notes in Computer Science, Berlin: Springer Verlag. pp. 118-45.
- [13] Nurmahanova M.K. Russkij yazyk dlya bakalavriata vsekh special'nostej. Uchebnoe posobie. – Almaty, AUES, 2014. -95 s.
- [14] Pisareva S.A. Kachestvo sovremennoho dissertacionnogo issledovaniya po pedagogike: metodologiya ocenki. Monografiya. – SPb., 2005. – 328 s.
- [15] Pustejovsky James and Boguraev Branimir (1993) Lexical knowledge representation and natural language processing. Artificial Intelligence 63: 193-223.
- [16] Salton Gerard. Syntactic approaches to automatic book indexing. In Proceedings of the 26th Annual Meeting of the Association for Computational Linguistics, pages 204-210, State University of New York at Buffalo, Buffalo, New York, USA, 1988.
- [17] Salton Gerald, Zhao Zhongnan and Buckley Chris (1990) A simple syntactic approach for the generation of indexing phrases. Technical Report 90-1137. Department of Computer Science, Cornell University.
- [18] Tekst v sisteme obucheniya russkomu yazyku i literature: Materialy mezhdunarodnoj konferencii. – Astana: Dana, 2018. – 300 s.
- [19] Usol'cev A.A. Obshchaya elektrotehnika: Uchebnoe posobie. – SPb: SPb GU ITMO, 2009. – 301 s.
- [20] CHernyavskaya V.E. Interpretaciya nauchnogo teksta. – M.: URSS. 2007. – 128 s.
- [21] SHajbakova D.D. Modeli organizacii bilingval'nogo obrazovaniya /Pedagogika i psihologiya. – 2016. – №2. – S.28-35.
- [22] Julia Mazurkevich-Sulkovska, Skomplikowane terminy w bułgarskiej, rosyjskiej i polskiej terminologii technicznej. Łódź Pictor, 2014. – S.29-39.

**Техникалық мәтіндерде ғылыми терминологиясының лексикалық-стистикалық ерекшеліктері:
лингводидактикалық аспект**

Т.С. Қурманбаева¹, Д.Д. Шайбакова²,

¹Алматы энергетика және байланыс университеті(Алматы, Қазақстан),

²Абай атындағы Қазақ ұлттық педагогикалық университеті

(Алматы, Қазақстан)

Аңдатпа

Қазіргі дидактикада заманға сай пәнді оқыту бойынша құзыреттілік білім берудің бірқатар теориясы бар. Мақалада техникалық мамандықтың мәтін материалында өзге тілдің лексикасын оқытуда студенттердің кәсіби құзыреттілігін қалыптастырудың мәселелері қарастырылады. Сабақтың негізгі мақсаты – практика сабағында мамандық бойынша техникалық мәтіндердің (біздің жағдайда энергетика саласы бойынша) ғылыми терминологиясының лексикалық-стистикалық ерекшеліктерін меңгеру болып табылады. Сондай-ақ, жалпы ғылыми және техникалық терминдерді ескеретін мәтіндер мен тапсырмалар, логикалық сұлбаларды құру, мамандығы жөнінде кәсіптік тақырыптарға әңгіме құрастыру, кезең-кезеңімен: түсіну-сөйлесу-оқу-жазу бойынша жұмыс жасау, мәтіндердің мазмұнын айту, кәсіби лексиканы түсінуді және тағы басқаны үйрететін

жаттығулар ұсынылған. Қорытындылайтын кезеңі техникалық мәтіннің лексикалық ерекшеліктерін көрсету, қорытынды жасай білу, аргументтерден мысал келтіру секілді жаттығу мен тапсырмалардан құрастырылған.

Түйін сөздер: лингводидактикалық аспект, терминология, құзыреттілік, энергетика метатілі, ғылыми-техникалық, терминтіктерестері, контент-талдау, кәсіби-бағдарланған тіл.

Lexico-stylistic features of scientific terminology in technical texts: lingvodidactic aspect

T.S. Kurmanbayeva¹, D.D. Shaibakova²

¹*Almaty University of Energy and Communications (Almaty, Kazakhstan),*

²*Abai University named after (Almaty, Kazakhstan)*

Abstract

In modern didactics, there is a whole theory of competency-based approach to teaching disciplines. The article discusses the problems of the formation of professional competence of students when learning vocabulary of a foreign language on the basis of texts of a technical specialty. The main goal is the assimilation of the lexical and stylistic features of scientific terminology in technical texts for practical work in the specialty, in our case, the field of energy. Texts and assignments are proposed that take into account the indication of scientific and technical terms, drawing up logical circuits, the ability to draw conclusions, find arguments, etc.

Keywords: lingvodidactic aspect, terminology, competence, metalanguage of energy, scientific and technical, terminology, content-analysis, professional-oriented language.

Поступила в редакцию 25.02.2020

FTAMP 14.35.07

Ж.У.КОБДИКОВА¹, У.А.ДИНСЛАМОВА¹

¹*Қазақ ұлттық қыздар педагогикалық университеті*

(Алматы, Қазақстан), zhuk53@mail.ru <https://doi.org/10.51889/2020-2.2077-6861.04>

МЕКТЕПТЕГІ ДИДАКТИКАЛЫҚ ҮДЕРІСТІҢ САПАСЫН БАСҚАРУДЫҢ ТЕОРИЯЛЫҚ НЕГІЗДЕРІ

Аңдатпа

Мектептегі дидактикалық үдерістің сапасын басқарудың теориялық негіздері айқындалған. Білім беруді ізгілендіру және технологияландыру контексінде дидактикалық процесс сапасын басқару проблемасының өзектілігі негізделеді, дидактикалық процесс сапасын басқару саласындағы негізгі категориялар мен ұғымдардың мәні ашылған. Мақсат, нәтиже, сапа ұғымдарының ара-қатынасы анықталып, дидактикалық үдерістің сапасы ұғымы кеңінен қарастырылған. «Оқытудың үш өлшемді әдістемелік жүйесі» технологиясының басқа педагогикалық технологиялардан ерекшелігі және оны оқу процесіне енгізудің тиімділігі көрсетілген. Бұл технологияның *талаптары негізінде* әр оқушының оқу материалын *меңгеру сапасы артады*, тұлғаның даму деңгейін объективті түрде, *әділ бағалауға* кепілдік беріледі. Бұл технологияның негізгі ерекшелігі: мідетті түрде, әр тақырып бойынша дамытушы деңгейлік тапсырмалардан тұратын кері байланыс кезеңі ұйымдастырылады. Меңгеру деңгейлерінің *мақсаттары* біртіндеп күрделеніп отырады және алатын аралық нәтижелерді болжап, нақты қойылады.

Түйін сөздер: білім беруді ізгілендіру және технологияландыру; субъектілердің сапасы (педагогтар мен білім алушылар); жоба сапасы; дидактикалық процесстің сапасы; орта сапасы (шарттар мен ресурстар); нәтижелер сапасы.

Қазіргі білім беруге екі негізгі тенденция тән: *ізгілендіру және технологияландыру*. Білім беруді ізгілендірудің аксиологиялық ядросы адамды «жеке», «ерекше», «дербестендірілген» деген акцентпен өзіндік шындық ретінде тану болып табылады. Гуманитарлық білім берудің мақсаты – «адами сапаны» дамыту үшін жағдай жасау, педагогикалық қолдау, кеңес беру, «өзіндік бірегейлігі мен өзіндік арналуын», «өзін-өзі құру», өзін-өзі көрсету, өзін-өзі анықтау, диалог арқылы өзін-өзі дамыту, өмірлік мән мәтінді түсіну, ұштастыру, шығармашылық, перманентті рефлексия және т.б.

«Адам сапасы», қоғамдағы білім беру жүйесінің сапасы және «қоғамдық интеллект сапасының» озық дамуы, А.И. Субеттоның пікірінше, ХХІ ғасырдағы өркениеттің өмір сүруінің императивіне айналады. Алайда, гуманитаризациялаумен қатар, парадоксалды да, басқа да үрдіс бар, ол – білім беруді *технологияландыру*.

Сонымен қатар, білім беру саласының технологиялылық деңгейі күшейе түсуде. Серіков атап өткендей: «білім берудің гуманитаризациясы оның технологиялылығын арттырумен ұштасуы тиіс, ал жобалық тәсіл тек оқу практикасына ғана емес, сонымен қатар білім беру мекемелерін басқарудың өзіне тән барлық аспектілерімен – критерийлікпен, сарапшылықпен, альтернативпен, ғылым сыйымдылығымен жетекші әдісі болады, бұл білім берудегі инновациялық процестердің үздіксіздігін қамтамасыз етеді» [1, Б.97]. Гуманитарландыру технологияландырусыз ғылымды қажетсінетін жүйелік жобалаусыз («құндылықтар – мақсаттар – мазмұн – құрал-саймандар»), сараптама, білім беру процестерінің сапасын болжау – бұл декларация. Қазіргі кезеңде «технологияландыру» адам қызметінің басым сипаттамасына айналады және ғылыми-практикалық ойлаудың қазіргі заманғы стилі ретінде қарастырылады. Кез келген кәсіби қызметтің «технологияландыру» критерийлері:

- ғылыми сыйымдылығы;
- ақпарат алмасу, оңтайлы ақпараттық орта құру;

- қызметтің мақсаттарына, құралдарына және нәтижелеріне «мықты» корреляция;

- сапа мәлімделген мақсатқа қызмет нәтижесінің сәйкестік дәрежесі ретінде;

- тиімділік-қызметтің оңтайлы ресурс шығыны ретінде;

- сапаны басқару, нормалау, бағдарламалар мен жобаларды сараптау, стандарттау, сертификаттау; халықаралық (мысалы, ISO 9001) және өнім сапасын басқарудың жергілікті жүйелерін құру (мысалы, университеттің сапа менеджменті жүйесі).

Технологиялық тәсіл кибернетикалық, ақпараттық, квалитологиялық және басқа да тәсілдердің «корреляциясы» болып табылады. Оны жүзеге асыру білім беруде:

- жалпы білім беру жүйесінің және оның ішінде кіші жүйелердің оңтайлы тұрақты жұмыс істеуін және дамуын қамтамасыз ету арқылы білім беру сапасы мен тиімділігін тұрақты арттырады;

- білім беру жүйесін жобалау және сараптау (сапаны бағалау), білім беру процестерінің сапасын болжау, консалтинг арқылы білім беру сапасын басқарудың ғылыми сыйымдылығын, жүйелілігін және инновациялылығын қамтамасыз етеді;

- заманауи ғылыми білім негізінде білім беру үрдістерін нормалау және технологияландыруды жүзеге асырады;

- ақпараттандыру арқылы білім беру процестерін (дидактикалық және басқару) оңтайландыру: жаңа ақпараттық технологияларды енгізу, оңтайлы ақпараттық-білім беру ортасын құруға ықпалын тигізеді.

Білім беруді *ізгілендіру және технологияландыру* контекстінде «адами сапаны» дамыту мен білім беру сапасын басқаруды қамтамасыз ету мәселелері барлық деңгейде неғұрлым өзекті болып келеді (В.А.Болотов, Б.А.Гедранович, М.В.Горшенина, Н.Ф.Ефремова, А.И.Жук, Э.В.Злобин, М.Н.Певзнер, М.М.Поташник, В.В.Сериков, В.А.Сластенин, А.И.Субетто, А.В.Федоров, Ю.К.Чернова және т.б.).

Дәстүрлі түрде білім беру сапасы *екі құрамдас бөлік* ретінде қарастырылады: *оқыту сапасы мен тәрбие сапасы*. Алайда, тәрбиенің ашықтығы, көп факторлығы, бейсыздығы, болжаусыздығы және жағдаяттылығы, тәрбиелік өзара іс-қимыл мазмұнының ерекшелігі (құндылық-мағыналық, тұлғалық тәжірибені қалыптастыру) тәрбие нәтижелерін сандық өлшеммен өлшеуге болмайтындығын көрсетеді.

Осылайша, нәтижесін сандық өлшеммен өлшеуге болатын оқытудың сапасы басқарудың доминантты нысаны болып табылады. Сондықтан *білім беру сапасының мәні мен басқару ерекшеліктерін оқыту сапасына* ауыстыру мүмкін деп есептейміз.

«Білім сапасы» ұғымын қарастыру үшін бірқатар зерттеушілер (А.П.Афанасьева, Г.Л.Ильин, И.С.Клейман, С.А.Козлова, А.М.Моисеев, М.М.Поташник, А.И.Севрук және т.б.) зерттеген болатын, онда «өнім сапасы» ұғымы (нәтиже сапасы) тұтынушы үшін маңызды осы өнімнің маңызды қасиеттерінің жиынтығы ретінде «әлеуметтік-маркетингтік тәсіл» болып табылады. М.М. Поташниктің пайымдауынша: «білім сапасы, ең алдымен, оның нәтижелерінде көрсетілген білім беру процесінің сапасы» [2, Б.18].

В.А. Сластенин атап өткендей, педагогикада білім беру сапасын екі жақты – *процессуалдық* (білім беру үрдістерінің сапасы) және *нәтижелейтін* (білім беру нәтижелерінің сапасы) бірлігінде қарау өте қолайлы және білім беру сапасын анықтаудың мұндай тәсілі жоғары білім беру мекемелерінде процесс тәсіліне негізделген сапа менеджменті жүйесін енгізумен байланысты.

Бұл тәсіл жалпы білім беру сапасын және оқыту сапасын түсіну үшін маңызды, бірақ белгілі бір «технократизммен» сипатталады, ал В.В.Сериковтың пікірінше, педагогикалық теорияны құруға жаратылыстану-ғылыми бағыттың «объективтілік» тәсілінің классикалық үлгісі болып табылады. Ғалымның ұстанымын қолдай отырып, оқыту сапасын оның субъектілеріне (педагогтарға және білім

алушыларға) қатыссыз қарастыру мүмкін емес деп ойлаймыз. *Оқыту сапасының мәні мынадай тізбекке сүйенеді: «субъектілердің (педагогтар мен білім алушылардың) сапасы – дидактикалық процесс жобасының сапасы – дидактикалық процестің сапасы – орта сапасы (жағдайы мен ресурстары) – нәтижелер сапасы»*. Осыған байланысты оны субъектілік, тұжырымдамалық, іс жүргізу, орта, нәтижелі бес аспектінің бірлігінде қарау керек. Бұл ретте субъектілердің сапасы оқыту сапасының жүйе құраушы компоненті болып табылады (1-сурет).

Субъектілердің сапасына, атап айтқанда, аксиологиялық ұстанымдарға, тұлғалық-кәсіби ұстанымдарға, педагогтың тәжірибесіне, құзыреттілігіне, оның рефлексивтік дербестік дәрежесіне дидактикалық процесс жобасының сапасы тәуелді болады. Дидактикалық процесс педагогтер мен білім алушылардың педагогикалық өзара іс-қимылы болып табылады, ал оның сапасы жобаның сапасымен ғана емес, ең алдымен субъектілердің сапасымен және олардың педагогикалық өзара іс-қимыл сапасымен анықталады.

Қазіргі зерттеушілердің көпшілігі (В.И.Байденко, Г.А.Бордовский, В.И.Воскресенский, А.И.Жук, Э.В.Злобин, В.А.Качалов, Д.А.Новиков, өзекті әлеуметтік тапсырысты көрсететін нормаларға, талаптарға, эталондарға, стандарттарға сәйкестік дәрежесі ретінде білім беру сапасын анықтайды (жүйе, үдеріс және нәтиже ретінде). Мұндай сәйкестікті белгілеу білім беру сапасын анықтау үшін қажет, бірақ жеткіліксіз, өйткені стандарттардың талаптары нақты тұлғаға бағытталмаған: білім алушылардың нақты және әлеуетті мүмкіндіктерін, олардың жеке және кәсіби даму құндылықтарын, аксиологиялық (құндылық) ұстанымдарды, жеке-кәсіби ұстанымдарын, нақты педагогтердің тәжірибесін, құзыреттілігін ескермейді. В.А.Болотов, Н.Ф.Ефремов, В.В.Сериков сынды ғалымдардың пікіріне сүйенер

болсақ, білім беру сапасы оның нормативті талаптарға сай болу дәрежесімен ғана емес, ең алдымен әлеуметтік және тұлғалық кутулермен анықталады.

Білім беру сапасы мақсатқа қол жеткізу шарасы ретінде мақсат пен нәтиженің арақатынасы ретінде түсініледі. Бұл ретте мақсат оқушының әлеуетті даму аймағында операциялды және болжамды түрде

қойылу керек. Мақсат пен нәтиженің арақатынасын өлшеу арқылы оқушының білім сапасын шығаруға болады: Мысалы, сабақтың жоғары мақсаты 120 балл жинау, делік. Әшірбекованың нәтижесі 90 балл. Оның білім сапасын анықтау үшін нәтижені мақсатқа бөліп, 100 пайызға көмейтеміз. Сонда білім сапасы 75% -ке тең екенін көреміз: $90/120 \times 100\% = 75\%$.



1-сурет. Субъектілік, концептуалды, үдерістік, орта жағдайына қарай, нәтиже аспектілеріне бағытталған бірліктегі оқыту сапасы

М.М. Поташник білім беру процесі нәтижесінің негізгі 5 түрін анықтайды: білім, білік және дағды деңгейі, тұлғалық даму көрсеткіштері, білімнің теріс әсерлері (оқушылардың денсаулық жағдайының нашарлауы), мұғалімнің кәсіби құзыреттілігінің және оның жұмысқа көзқарасының өзгеруі, сондай-ақ мектептің социумдағы беделінің өсуі [2, Б.19].

Білім сапасы – көпаспектілі. М.М.Поташник, В.А.Сластенин тұрғысынан білім беру сапасының барлық құрауыштарын нақты және бір мағыналы анықтау оның көп факторлығы мен стохастикалығына байланысты мүмкін емес. Бірқатар зерттеушілер (А.А.Андреев, Н.В.Варжина, Б.А.Гедранович, А.П.Егоршин, Б.А.Качалов, С.Г.Костогриз, Г.В.Красильникова, В.А.Кручинин, В.А.Прудковский, М.Э.Скиба) білім беру сапасының негізгі құрамдас бөлігі ретінде білім беру ортасының (білім беру бағдарламаларының, материалдық-техникалық қамтамасыз етудің, ақпараттық-білім беру ортасының, профессорлық-

оқытушылық құрамның, студенттер мен талапкерлердің) сапасын және білім беру үдерісінің (педагогикалық, ғылыми-педагогикалық және басқару қызметінің) сапасын қарастырады.

Мақсат сапасы (кез келген білім беру жүйесінің жүйе құраушы компоненті ретінде) білім беру сапасының инвариантты компоненті болып табылатындығын ескере отырып, ғалымдардың көпшілігі (Е.В.Иванов, Т.М.Давыденко, Э.М.Коротков, М.Н.Певзнер, П.А.Петряков, М.М.Поташник, С.М.Редлих, В.В.Сериков, Г.А.Федотова, Т.И.Шамова, Р.М.Шерайзина, Г.И.Шибанова, А.Г.Ширин): «Білім беру сапасы мақсаттар мен стандарттардың (нормалардың) сапасына, процестің (мазмұны мен технологияларының) сапасына, ортаның сапасына (жағдайлар/ресурстар: кадрлық, ақпараттық-әдістемелік, құқықтық, материалдық-техникалық қамтамасыз ету, қаржылық мүмкіндіктер), нәтиженің сапасына байланысты», – деп есептейді.

Оқыту сапасының *инвариантты компоненті* ретінде мыналар қарастырылады:

– *дидактикалық үдерістің «субъектілердің сапасы»*, атап айтқанда, «білім алушылардың сапасы» (оқу жетістіктерінің және әлеуетті мүмкіндіктерінің деңгейі, мотивация, тапсырмалар, қабілеттер, тәжірибе). (аксиологиялық ұстанымдар, тұлғалық-кәсіби ұстанымдар, тәжірибе, құзыреттілік);

– *дидактикалық үдерістің «жоба сапасы»*: құндылық-мақсатты басымдықтардың сапасы (оқытудың тұжырымдамалық моделі, мақсаты, міндеттері, өлшемдері), мазмұн сапасы, дидактикалық құралдардың сапасы (түрлері, әдістері, технологиялары), ақпараттық-әдістемелік ресурстардың сапасы;

– *«дидактикалық үдерістің сапасы»*;

– *«орта сапасы»*, яғни дидактикалық процесс жүзеге асырылатын шарттар мен ресурстар (интернет-ресурстардың, арнайы сайттардың, электрондық кітапханалардың ашықтығы мен қол жетімділігі, заманауи білім беру веб-технологияларын, телекоммуникациялық технологияларды пайдалану мүмкіндігі, желілік педагогикалық өзара іс-қимылдың онлайн нысандарын іске асыру, зерттеу зертханаларының, консалтингтік орталықтардың болуы және т. б.;

– *«нәтижелер сапасы»*.

Оқыту сапасы тек оның компоненттерінің сапасына тең емес. Бұл оның құрылымдық компоненттерінің сапа жиынтығымен ғана емес, сонымен қатар олардың арасындағы «корреляция» (өзара байланыс), келісу, үйлесім дәрежесімен де анықталады. Бұл ретте оқыту сапасының инвариантты атрибуты оның эмердженттілігі («жүйелік әсер») болып табылады: сапа компоненттерінің ешқайсысы өзі оқыту сапасын қамтамасыз етпейді, соңғысы барлық компоненттердің сапасын қамтамасыз ету және олардың өзара шарттылығы, олардың арасындағы «корреляция» жоғары дәрежесі арқасында ғана мүмкін болады.

Көпөлшемді құрылымдылық оқыту сапасының бүтіндігін құраушы.

В.В.Сериковтың ұстанымы бойынша: «Тұтастық – бұл адамгершілік, гуманитарлық, білім берудің субъектілік-авторлық және шығармашылық тұрмыс деңгейі» [3, Б.16]. *Оқытудың тұтастығы, ең алдымен, оқыту субъектілерінің тұтастығымен қамтамасыз етіледі; демек, оқыту сапасының жүйе құраушы компоненті оның субъектілерінің (педагогтар мен білім алушылардың) сапасы болып табылады.*

«Дидактикалық үдерістің сапасы – бұл осы үдерістің, субъектілердің сапасы». Субъект жоқ болса, онда дидактикалық процесс те жоқ. В.В.Сериковтың айтуынша, дидактикалық процессті педагогтар мен оқушылар жасайды. Егер мұғалім келмесе, балаларды ұйымдастырмаса, сыныпта ешқандай процесс болмайды және олар өзі іске асыратын бағдарламаға сәйкес өзі ұсынған бағытта белсенді әрекет ете алмайды. Бұл идеяның өзі туралы айта салу бір процесс, орналастырылуы тиіс мұғалім мен оқушы іс-әрекет жасайтын өрісі, оның факторларын, олардың саналы қабылдау, түсіну, түсіндіру, сынды әрекеттер олардың қатысуынсыз жүзеге асса қызық көрінер еді [3, Б.15].

Сапа әрқашан қолданыстағы контекстпен байланысты. Мысалы, қазіргі заманғы мәдениеттегі гуманитарлық құндылықтарға, постмодернизм идеяларының ықпалы гуманитарлық құндылықтарға негізделген тұлғалық дамытушы дидактикалық жүйелерді жобалау қажеттігіне негізделеді, ол білім алушылардың өзін-өзі тануы, өзін-өзі дамытуы және рефлексия жасау үшін жағдай жасауға бағытталған. Тиісінше сапаны бағалау негізінде гуманитарлық құндылықтар жататын сапалық (квалиметриялық) критериалды шкалаларды әзірлеуді талап етеді.

Бүгінде білім сапасына көңіл бөлу білім мекемелерінің басты міндетіне айналып отыр. Осы мақсатты жүзеге асыру барысында қаптаған шет елдік дайын технологияларды оқу үрдісінде қолдану әдетке айналған. Әрине, жаңалыққа құмарту жаман іс емес. Дегенмен, жаңаның бәрі жақсы бо-

луы екіталай. Мәселен, дәрігер қателігі бір адамға залал келтірсе, жалған технологияны бір рет қолданған педагог сансыз жанға зиян шектіруі мүмкін. Олай болса, шет елдік технологияларды көзсіз қолданудың орнына өзіміздің ұлттық технологияларымызға мойын бұра бастау қажет.

Еліміз егемендік алған соңғы жылдары бірқатар ірі педагог ғалымдарымыз үлкен ғылыми зерттеулер жүргізіп, жана ұлттық технологиялар жасауды қолға алды. Сондай технологиялардың бірі оқытудың «Үшөлшемді әдістемелік жүйесі» технологиясы [4].

Бұл технологияның *талабы бойынша* әр оқушының оқу материалын *меңгеру сапасы артады*, ол оқыту мен білім беру сапасын арттыруға, жалпы тұлғаның дамуын объективті түрде, *әділ бағалауға* кепілдік береді. Бұл технологияның негізгі ерекшелігі: мідетті түрде, әр тақырып бойынша деңгейлік тапсырмалардан тұратын кері байланыс кезеңі ұйымдастырылады. Меңгеру деңгейлерінің *мақсаттары* бірінен бірі туындайды және біртіндеп жететін аралық нәтижелерді болжап, нақты қойылады. Әр деңгейдің мақсаттарына сәйкес бірін-бірі толықтырып, тереңдетіліп, күрделеніп отыратын деңгейлік тапсырмалар тізбегі іріктеледі. Мұндай мазмұн оқушылардың тіл байлығын дамытуға, олардың рухани дамуына оң ықпалын тигізетін тәрбиелік мәні бар, оқушының жас ерекшелігін, жергілікті, аймақтық, ұлттық ерекшеліктерді ескеретін тапсырмалармен байытылады. Сонда оқу барысында мазмұн арқылы *тәрбиелік мақсат жүзеге асады*. Сонымен қатар, мұндай мазмұн барлық ғылымның әлем деңгейіндегі жетістіктерін қамтитын тапсырмалар арқылы және компьютерлік техниканың көмегімен орындалатын тапсырмалар арқылы жетілдіріледі. Бұл жағдайда Қазақстан Республикасының бәсекеге қабылетті елу елдің қатарына қосылуына өз үлесін қоса алатын ұрпақ тәрбиелеуге қолайлы жағдай туады. Жана буын оқулықтарының мазмұны осылай жаңартылған білім мазмұнынан құрылса және, егер олар кері байланыс

кезеңінде үш деңгейлік тапсырмалар арқылы қайтадан берілсе, онда оқыту үрдісі вертикаль бағыттағы даму векторы бойынша төменнен жоғарыға қарай қозғалысқа келеді. Бұл жағдайда оқытудың *дамытушылық мақсаты жүзеге асады* және ол – оқытудың «Үшөлшемді әдістемелік жүйесі» технологиясының айрықша белгісі мен басқа технологиялардан артықшылығы болып табылады.

Мектептерге осындай үшөлшемді әдістемелік жүйе негізінде ұйымдастырылған *жаңа сипаттағы, барлық типтегі мектептерге ортақ оқыту үлгісін* енгізу арқылы ауылдың да, қаланың да жалпыға бірдей орта білім беретін мектептері мен элитарлы мектептердің арасындағы айырмашылықтарды жою мәселесі шешімін табады.

Қорыта айтқанда, барлық оқушы барлық пәндерден бірінші деңгейдің тапсырмаларын толық орындап, «сынақтан өтуге міндетті» болғандықтан жүз пайыздық үлгерімге қол жеткізеді, яғни ҰБТ-ның ең төменгі деңгейінен өтуіне кепілдік алады; оқушылардың жеке басының қабылетіне сәйкес бағыттағы пәндерді *толық және терең* меңгеріп *жүйелі* түрдегі *берік* білім алуына қолайлы жағдай туады. Тәжірибе нәтижелері бұл пәндерден 80-90 пайыздан жоғары білім сапаларын көрсеткен. Дарынды оқушылар барлық пәндерден төртінші шығармашылық деңгейден көрінетін болады. Сонда бір сыныпта гимназияның оқушысы да, лицейдің оқушысы да және дарынды оқушылар да бір бірімен гармоникалық үйлесімде, олардың әрқайсысы өзінің қабылетіне қарай тиісті бағытта *терең* де *берік* білім алуына қолайлы жағдай туады және ең бастысы: әр оқушының, аз дегенде, бір пәнге болса да, қызығушылығы оянады. Мүлде қабылетсіз бала болмайтыны баршамызға аян ғой, сондықтан олардың «ұйқтап» жатқан қабылетін «оятып» дамыту, барлық оқушыларды ерте кәсіби бағдарлау (5-6 сыныптан бастап) мәселелері шешімін табады.

Үшөлшемді әдістемелік жүйе негізіндегі оқыту технологиясы оқушының

денсаулығын, психикасын сақтаушы құрал ретінде қарастырылады, себебі: әр оқушы әр пәннің әр тақырыбы бойынша қабілеті жететін деңгейге ғана жете алады. Оқушының түбегейлі нәтижесі дұрыс орындалған әр тапсырманың күрделігіне сәйкес оларға алдын ала бекітіліп қойған нақты балл санын «қосу» әдісімен жинап отыру арқылы бағаланады: бірінші деңгей үшін – 5 балл (*бірінші өлшем*), екінші деңгейді орындаса, 4 балл қосып, 9 балл жинайды (*екінші өлшем*), үшінші деңгейге шықса, тағы

3 балл қосып, барлығы 12 балл жинап (*үшінші өлшем*), «өте жақсы» деген баға алады. Мұндай «қосу» әдісі оқушылардың танымдық белсенділігін, қызығушылығын, оқуға деген құштарлығын арттырады және оқытудың «Үшөлшемді әдістемелік жүйесі» педагогикалық технологиясының басқа технологиялардан айрықша ерекшелігі болып табылады.

Пайдаланған әдебиеттер тізімі

- [1] Сериков В.В. Обучение как вид педагогической деятельности: Учеб. пособие для студ. высш. учеб. заведений /В.В. Сериков. – М.: Академия, 2008. – 256 с.
- [2] Поташник М.М. Качество образования: проблемы и технология управления /М.М. Поташник. – М.: Педагогическое общество России, 2002. – 352 с.
- [3] Сериков В.В. Субъективные основания целостности педагогического процесса /В.В. Сериков //Известия ВГПУ. – 2012. – Т.68. – №4. – С.12-18.
- [4] Караев Ж.А., Кобдикова Ж.У. Технология трехмерной методической системы обучения: сущность и применение. – Алматы, 2018. – 480 с. ISBN 978-601-275-750-7.
- [5] Субетто А.И. Введение в квалиметрию высшей школы: в 4 кн. – М.: Исслед. центр проблем качества подгот. специалистов, 1991. – 122 с.
- [6] Колесникова И.А. Педагогическое проектирование: Учеб. пособие для высш. учеб. заведений /И.А. Колесникова, М.П. Горчакова-Сибирская, 3-е изд. стер. – М.: Академия, 2008. – 288 с.
- [7] Краевский В.В. Основы обучения. Дидактика и методика: Учеб. пособие для студ. высш.учеб. заведений /В.В.Краевский, А.В.Хуторской. – М.: Академия, 2007. – 352с.
- [8] Краевский В.В. Предметное и общепредметное в образовательных стандартах /В.В. Краевский, А.В. Хуторской //Педагогика. – 2007. – №2. – С. 3-9.
- [9] Максутова И.О., Таубаева Ш.Т., Момбек А.А. Педагогическая технология: от концепции до модели / Педагогика и психология. – 2018. – № 4(37). – С.123-129.
- [10] Безрукова В.С. Педагогика: Учеб. пособие /В.С. Безрукова – Ростов н/Д: Феникс, 2013. – 381 с. (Высшее образование), ISBN 978-5-222-20014-8.
- [11] Трайнев В.А., Трайнев И.В. Информационные коммуникационные педагогические технологии (обобщения и рекомендации): Учебное пособие, 3 издание. –М.: Дашков и К, 2008. – 280 с., ISBN 978-5-91131-443-9.

References

- [1] Serikov V.V. Obuchenie kak vid pedagogicheskoy deyatel'nosti: Ucheb. posobie dlya stud. vyssh. ucheb. zavedenij /V.V. Serikov. – М.: Akademiya, 2008. – 256 s.
- [2] Potashnik M.M. Kachestvo obrazovaniya: problemy i tekhnologiya upravleniya /M.M. Potashnik. – М.: Pedagogicheskoe obshchestvo Rossii, 2002. – 352 s.
- [3] Serikov V.V. Sub»ektivnyye osnovaniya celostnosti pedagogicheskogo processa /V.V. Serikov //Izvestiya VGPU. – 2012. – Т.68. – №4. – S.12-18.
- [4] Karaev ZH.A, Kobdikova ZH.U. Tekhnologiya trekhmernoj metodicheskoy sistemy obucheniya: sushchnost' i primeneniye. – Almaty, 2018. – 480 s. ISBN 978-601-275-750-7.
- [5] Subetto A.I. Vvedeniye v kvalimetriyu vysshej shkoly: v 4 kn. – М.: Issled. centr problem kachestva podgot. specialistov, 1991. – 122 s.
- [6] Kolesnikova I.A. Pedagogicheskoye proektirovaniye: Ucheb. posobie dlya vyssh. ucheb. zavedenij /I.A. Kolesnikova, M.P. Gorchakova-Sibirskaya, 3-e izd. ster. – М.: Akademiya, 2008. – 288 s.
- [7] Kraevskiy V.V. Osnovy obucheniya. Didaktika i metodika: Ucheb. posobie dlya stud. vyssh. ucheb. zavedenij /V.V.Kraevskiy, A.V.Hutorskoj. – М.: Akademiya, 2007. – 352s.
- [8] Kraevskiy V.V. Predmetnoye i obshchepredmetnoye v obrazovatel'nyh standartah /V.V. Kraevskiy, A.V. Hutorskoj //Pedagogika. – 2007. – №2. – S. 3-9.

[9] Maksutova I.O., Taubaeva SH.T., Mombek A.A. Pedagogicheskaya tekhnologiya: ot koncepcii do modeli / Pedagogika i psihologiya. – 2018. – № 4(37). – S.123-129.

[10] Bezrukova V.S. Pedagogika: Ucheb. posobie /V.S. Bezrukova – Rostov n/D: Feniks, 2013. – 381 s. (Vyshee obrazovaniye), ISBN 978-5-222-20014-8.

[11] Trajnev V.A., Trajnev I.V. Informacionnye kommunikacionnye pedagogicheskik tekhnologii (obobshcheniya i rekomendacii): Uchebnoe posobie, 3 izdanie. –M.: Dashkov i K, 2008. – 280 s., ISBN 978-5-91131-443-9.

Теоретические основы управления качеством дидактического процесса в школе

Ж.У.Кобдикова¹, У.А.Динисламова¹

¹Казахский национальный женский педагогический университет

(Алматы, Қазақстан)

Аннотация

Определены теоретические основы управления качеством дидактического процесса в школе. Обосновывается актуальность проблемы управления качеством дидактического процесса в контексте гуманитаризации и технологизации образования, раскрывается сущность основных категорий и понятий в области управления качеством дидактического процесса. Определено соотношение понятий как цель, результат и качество, широко рассмотрено понятие «качество дидактического процесса». Показана отличительная особенность технологии «Трехмерная методическая система обучения» от других педагогических технологий и эффективность ее внедрения в учебный процесс.

На основе требований данной технологии повышается качество усвоения учебного материала каждым из учащихся, гарантируется объективная оценка уровня развития личности. Основной особенностью данной технологии является то, что в обязательном порядке организовывается этап обратной связи. Он состоит из разноуровневых заданий-измерителей по каждой теме. Цели уровней усвоения постепенно усложняются и ставятся четко с прогнозом ожидаемых промежуточных результатов.

Ключевые слова: гуманитаризация и технологизация образования; качество субъектов (педагогов и обучающихся); качество проекта; качество дидактического процесса; качество среды (условий и ресурсов); качество результатов.

Theoretical foundations of the quality management of the didactic process in school

Zh. Kobdikova¹, U. Dinslamova¹

¹Kazakh National Women's Pedagogical University (Almaty, Kazakhstan)

Abstract

The theoretical foundations of quality management of the didactic process in school are defined. The urgency of the problem of quality management of didactic process in the context of humanization and the technologization of education, reveals the essence of basic categories and concepts in the field of quality management of didactic process. The correlation of the concepts: goal, result and quality is defined, and the concept of «quality of the didactic process» is widely considered. The distinctive feature of the technology «three-Dimensional methodical system of training» from other pedagogical technologies and the effectiveness of its implementation in the educational process is shown.

Based on the requirements of this technology, the quality of learning of educational material by each of the students increases, and an objective assessment of the level of personal development is guaranteed. The main feature of this technology is that it is mandatory to organize a feedback stage. It consists of multi-level measurement tasks for each topic. The goals of the learning levels are gradually becoming more complex and are set clearly with a forecast of the expected intermediate results.

Key words: humanitarization and technologization of education; quality of subjects (teachers and students); quality of the project; quality of the didactic process; quality of the environment (conditions and resources); quality of results.

Редакцияға 12.02.2020 қабылданды.

Қолданбалы психология және психотерапия
Прикладная психология и психотерапия
Applied psychology and psychotheory

МРНТИ 15.81.70

¹ САДВАКАСОВА З.М., ¹ МАДАЛИЕВА З.Б.

¹ *Казахский национальный университет имени аль-Фараби*
(Алматы, Казахстан), zuhra76@mail.ru, madalievaz.b@bk.ru
<https://doi.org/10.51889/2020-2.2077-6861.05>

СОХРАНЕНИЕ ПСИХИЧЕСКОГО ЗДОРОВЬЯ И УПРАВЛЕНИЕ СТРЕССОМ В КРИЗИСНОЙ СИТУАЦИИ ГРУППЫ РИСКА

Аннотация

В данной статье рассматриваются концептуальные подходы преодоления стресса. Авторы на основе системного анализа источников приводят исследования, как сказывается на всех уровнях стресс и как сохранить свое психическое здоровье, управляя собой в кризисной ситуации. Почему человек подвластен стрессу и входит в группу риска. Если человек не управляет эмоциональным состоянием (а они прямое отражение наших мыслей), как отражается на психическом здоровье. Какие гормоны сказываются в стрессе (адреналин, кортизол, норадреналин) и какими привычками, путями надо формировать гормоны счастья (дофамин, эндорфин, окситоцин, серотонин), чтобы человек был стрессоустойчивым и жизнестойким, активным субъектом своей жизни.

Выявлены пути, как человеку научиться распознавать и регулировать состояние психологическое, при котором сможет реализовать свой потенциал, справляться со стрессами, продолжая продуктивно, плодотворно работать и вносить вклад в жизнь своего сообщества. Раскрыто, что происходит если не управлять собой в стрессовой ситуации и с помощью каких концепций можно преодолеть стресс: теория предвидения стресса, ресурсная теория, теория счастья, теория гармонии и равновесия, теория формата, теория контроля власти, теория салютогенеза, теория жизнестойкости, теория здорового, активного поведения, теория управления стрессом, инструментальная теория преодоления стресса, формируя при этом совладание собой в стрессовой ситуации.

Ключевые слова: группы риска; стресс; стрессоустойчивость; жизнестойкость; стратегии совладания.

Каждый человек по-своему реагирует на стресс, ведь у всех нас разная психическая организация, обусловленная генетическим наследием, жизненным опытом и усвоенными знаниями. Психологический стресс – *реакция человека* на трудную для него ситуацию. Как реагирует, действует, зависит от мировоззрения, жизненного опыта, когнитивного багажа и, конечно же, желание активно действовать и изменяться в лучшую сторону принимая как вызов самому себе.

В повседневной жизни каждый человек сталкивается со стрессовыми ситуациями. Для кого-то это школа закаливания (у кого развита стрессоустойчивость и жизнестойкость), вызов самому себе, а для кого-то происходит деградация, разрушение не только себя, но и отражается сразу на психическом и психологическом самочувствии человека. А все связано с тем, какой диалог (негативный или позитивный, созидающий или разрушающий) ведет самим собой и обладает

ли стратегиями совладания в стрессовой ситуации.

Кто входит в группу риска? В группу риска входят те дети, которые не могут справиться самостоятельно с трудными жизненными ситуациями, испытывают дезадаптацию. При этом происходит разрушение не только себя на личностном уровне, но и на внешнем проявлении жизни человека [1].

По Грановской Р.М. в группу риска могут входить, те у кого *саморазрушающее поведение. Чаще всего возникает на фоне неразвитой иерархии ценностей и нереализованных возрастных потребностей.* На фоне переживших катастроф у них отмечаются чувства «укороченного будущего». В этом случае горе может стать инкапсулированным в памяти, «сжатым», и тогда внутренний покой обеспечивается другой формой психологической защиты (по типу изоляции), которая создает «мертвое пространство» в душе, где воспоминания оказываются отделенными от эмоционального контекста. Независимо от причин возникновения кризиса, он может доставлять такие страдания, которые ведут к общей дезориентации, ведь прежние опоры утрачены, а новых еще нет, – тогда человек чувствует себя потерянным. Важно у детей таких формировать психологическую устойчивость и воспитать в себе постоянную тягу к реализации все новых высших потребностей [2].

Какие последствия для человека, если не управлять своим психическим самочувствием и стрессом? Стресс приводит к усилению характерологических проявлений, что имеет негативные последствия. По оценкам некоторых западных экспертов, до 70% заболеваний связаны с эмоциональным стрессом, а эмоции как мы знаем, связаны напрямую с умозаключениями. Если человек счастлив, активный, то вырабатывается гормон серотонин. *Серотонин* часто называют «гормоном хорошего настроения» и «гормоном счастья». Но если человек не контролирует своим мысли, эмоциональное состояние, то вырабатываются гормоны стресса: норадреналин, адреналин, кортизол. При первых признаках опасности в надпочечниках вы-

рабатывается адреналин и норадреналин. *Адреналин* повышается при тревоге, шоковых состояниях, страхе. Длительное его воздействие истощает защитные силы организма. *Норадреналин* известен как «гормон хищников», гормон ярости и стресса, ненависти и вседозволенности, злобы. Норадреналин – это своего рода «король» *тревожных расстройств.* Норадреналин повышается при стрессе, шоке, травмах, тревоге, страхе, нервном напряжении. К минусам вырабатываемого вещества относятся: сужение каналов сосудов, вследствие чего человек начинает хаотично мыслить, не может сконцентрироваться; пробуждение мнительности, волнение, тревожность. Гормон *кортизол* если превышает норму, то происходит высокое кровяное давление, снижение функции щитовидной железы, гипергликемия, хрупкость костей, снижение иммунитета, разрушение тканей, нарушение памяти и внимания, повышение уровня сахара в крови, разрушение мышц, ломкость костей, ожирение, чувства голода, нарушение сна, головная боль, нарушение пищеварения [3; 4].

Диспенза Джо исследовал у людей последствия стресса. Большинство людей при стрессе спят меньше, поскольку адреналин, циркулирующий в организме, держит их в состоянии готовности к активным действиям. Во время сна происходит большинство восстановительных процессов. Чем меньше мы спим, тем меньше у нас времени на восстановление. Чем меньше сна мы получаем, тем сильнее наш стресс (импотенция, бесплодие, выкидыши – это типичные последствия хронического стресса) [5, С.381-382]. Когда реакция на стресс все время удерживается, человек напрашивается на заболевание. Не управление своим эмоциональным состоянием, стрессом влияет еще и на разрушение зубов, позвоночника.

В психологии употребляют термин «психосоматика» и она прямое отражение нашего эмоционального состояния и наших мыслей. Всемирной организацией здравоохранения (ВОЗ) внесен термин «**Соматоформные нарушения**» по ICD-10, DSM-IV S509. Общая

характеристика соматоформных нарушений это наличие физических симптомов, которые приближены к медицинским показаниям того или иного заболевания, но не могут полностью объяснены медицинскими факторами заболевания и непосредственным влиянием какого-либо вещества или другим психическим нарушением. Чаще всего жалобы и признаки: головные боли, боль в груди, органические причины. Специальные синдромы/симптомы: хронический запор; хроническая диарея; раздражение толстой кишки; психогенный болевой синдром; функциональные жалобы на боли в сердце, животе; функциональные жалобы на боли при дыхании; головокружение; глоточная синестопатия; мочеиспускание. Симптоматика держится не менее 4 месяцев. И обычно в анамнезе три жалобы. Соматоформные нарушения характеризуется тем, что нет на органическом уровне, и проявляется на телесном уровне, т.е. пока не решен конфликт, или человек не разрешит назревшие противоречия так и будет продолжаться [7].

Сигналы стресса обычно отражаются на 4 уровнях: тело, мысли, чувство, поведение [7]. На практике через технологию «Сигнал», можно определять, что человек не справляется со стрессовыми ситуациями, и находится в группе риска, которому необходима своевременная психологическая помощь [8]

Почему один человек впадает в стрессовое состояние, а другой жизнестойкий? Что влияет на данное поведение? И как возникает стресс? Психологи **Р. Лазарус** и **С. Фолкман** по вопросам жизнестойкости и стратегиям совладания пришли к выводу, что причиной стресса является «**Оценка событий**», внутренняя репрезентация, которая носит дисфункциональный, дезадаптивный характер. Если человек грамотно делает переоценку ситуации и целенаправленно решает проблему, то тогда преодолевает стресс [9].

Психолог **А.Эллис** пришел к выводу, что на наше нервное истощение, состояние и попадание в ловушку стресса влияет наше мышление, где выразил свое видение через

модель АВС: (А) событие/ситуация и связанные с этим ощущение, (В) мышление, т.е. автоматические мысли, убеждения/правила, глубинные установки (С) реакция, т.е. эмоции и чувства побуждающие к действию [10].

Теоретик Эль Каплан выявил в ходе исследования, что на стресс или его преодоление влияет стиль мышления (негативное/позитивное) человека и насколько гибкий/негибкий в данной ситуации. Обычно при стрессе гибкость отходит на задний план [6].

Таким образом, спусковым механизмом в зависании стресса человека являются его эмоциональная регуляция (контролируемая/неконтролируемая), иррациональное (само разрушающее) мышление, которая напрямую связано с восприятием, установками, интерпретацией, и насколько он подготовлен/неподготовлен к событиям различного рода характера. Преодолеть стресс поможет рациональное мышление (изменение мыслей, установок).

Что помогает человеку быть в равновесии и сохранять психическое здоровье? Как управлять собой в кризисной, стрессовой ситуации? Теория предвидения. Лазарус и Фолкман считают, что мы можем стресс «предвидеть». Стоит всего лишь подумать о возможном факторе стресса – и уже подготовиться к нему физиологически, как если бы это событие в действительности происходило с нами. Но если стресс возник, то надо на него грамотно реагировать и задавать вопросы, которые помогут справиться со стрессом.

1. Первичная оценка. Его реакция – характеристика личностного смысла события. И стратегии помощи себе вопросы: Является ли стресс/событие положительным, нейтральным или отрицательным в смысле потенциального ущерба или блага для индивида? У меня все в порядке или я в беде? Если толкование положительное (например, стрессор представляется вызовом), то и эмоции окажутся положительными; если же стрессор представляет угрозу физическому и/или психологическому Я, эмоции будут отрицательными.

2. Вторичная оценка. Реакция на вопрос.

Мысленный поиск человеком внутренних возможностей уменьшить опасность, ущерб званым событием. Задаёт себе вопросы: «Что я могу сделать в данной ситуации?» и при этом использует стратегии со стрессом: преодоление проблемы; преодоление эмоций; переоценка ситуации.

3. Преодоление. Усилия, направленные на приспособление к внешним или внутренним требованиям, которые несут отрицательный заряд или являются испытанием.

Э. Каплан предлагает шаги, чтобы преодолеть стресс: (1) Надо признать существование стресса в жизни. При этом принять важное решение. Выбор смотреть на усилитель или как на причину своей недееспособности. Только вы можете решить и приучить мозг видеть в стрессе побочный продукт вашего успеха, а не источник страха. (2) Найти опору (друзья, положительное окружение). (3) Фокусируйтесь на том, что можете контролировать. (4) Практика улучшает ситуацию. Подготовьтесь к марафону и действуйте [10].

Теория формата. *Люк де Барабандер*, Алан Ни считают, что каждый день мы создаём бесчисленные ментальные модели (форматы) – для того, чтобы придать смысл этому миру. Форматы включают то, что обычно называют структурами, гипотезами, рамками, мышлением, отсылками. Все эти различные форматы помогают сделать мир более контролируемым. Многие форматы помогают нам, многие сдерживают и мешают нам замечать важные вещи вокруг. Форматы могут включать в себя: вещи, идеи, подходы, философии, тактики, теории, модели и стратегии. Любая идея может быть выражена и/или интерпретирована с помощью ментальных моделей, или форматов. Наш мозг постоянно использует форматы, чтобы дать вам возможность совладать с реальностью. Важно научить человека думать новыми форматами и вне формата. Мышление новыми форматами позволит человеку: а) обрести контроль; б) создать множество новых форматов (обрести, изобрести); в) конечный выбор среди этих форматов; г) важно создать «ментальный прыжок». И при

этом производить «Сдвиги в формате» (До... После...). Мышление новыми форматами заключается в изменении образа мысли. Освободить себя от оков существующих форматов и способствовать созданию атмосферы, где ваши ментальные модели постоянно вдумчиво пересматриваются, где здоровая доза сомнения позволяет укорениться новым возможностям [12].

Теория смысла жизни. *Виктор Франкл* писал о трех факторах, позволяющих сохранять положительный, жизнеутверждающий настрой несмотря на все неприятности и удары судьбы. *Это: ценности творчества, ценности переживания и ценности отношения. Можно сформулировать и более конкретно:* (1) работа, выполняемая добросовестно и с интересом; (2) радость от встреч с хорошими людьми; (3) вдохновение от впечатлений; (4) позитивное отношение к ситуациям, которые невозможно изменить, героическое принятие мучительных обстоятельств. Его ученица Э. Лукас утверждала, что счастливым будет тот, кто сумел создать себе систему разнообразных ценностей. Тех, кто научился перемещать акценты и лавировать среди своих ценностей, направляя внимание и душевные силы то на одну, то на другую. Человек может справиться с ужасным шоком/потрясением благодаря своей разносторонней системе ценностей [13].

Теория салютогенеза «чувство когерентности». Аарон Антоновский занимался изучением источников физического, душевного и духовного здоровья человека. Исследователя интересовал вопрос: «Почему некоторые люди остаются здоровыми, несмотря на тяжелый стресс?». Исследовал «детей улиц», людей Холокоста и тяжелобольных в больнице, при этом выявил три компонента, которые влияли на восстановление и преодоление стресса, все они стремились к активности. Он обратил внимание на ресурс здоровья. Если человек может развиваться в сторону здоровья, то и сохранит здоровье, если развито чувство когерентности (управляемости).

По А.Антоновскому, чувство когерентности включает в себя три компонента: (1)

Постижимость: когда всё происходящее понятно и воспринимается индивидом как нечто четкое, продуманное и упорядоченное. (2) Управляемость: когда индивид ощущает, что у него достаточно ресурсов, чтобы справиться с разными жизненными ситуациями. (3) Осмысленность: когда индивид ощущает собственную причастность к тому, что происходит.

Он выявил ряд салютогенных факторов, которые оказывали поддержку и укрепление чувства когерентности: а) поддерживающие факторы на уровне личности (социальная компетентность; уверенность в себе; самостоятельность; эффективный копинг; интеллект и креативность; интересы и хобби; внутренний локус контроля; эффективный контроль за импульсами; деятельность и энергичность; оптимизм и вера в будущее); б) поддерживающие факторы на уровне семьи и социального окружения (помощь другим, когда они в ней нуждаются; присутствие значимой для ребенка фигуры; близкие, доверительные отношения; четко определенные границы и подсистемы; позитивные взаимоотношения родителей и детей; четко определенные правила поведения в семье; общность ценностей) [14]. Помощь человеку и справиться со стрессом поможет выстраивание «Сетевой карты» (понятие «сеть социальных контактов» было введено в обиход еще в середине 1950-х годов английским антропологом Дж. А. Барнсом). В сетевой карте выстраивается, кто может помочь в решении проблемы (семья, родственники, формальные контакты, друзья, соседи, работа, школа и т.д.) и как разрешить проблемы и трудности.

Теория нейролингвистического программирования. Роберт Дилтс раскрыл причины стресса: это «ограничивающие убеждения», или «вирусы сознания», по которым люди сами не позволяют себе изменить свою жизнь к лучшему. Что поможет преодолеть такое состояние? (1) ограничивающее убеждение, «безнадежность» (ответ: надо найти исключения, приводить примеры). (2) «вируса сознания» — беспомощность (ответ: у любого человека есть неогра-

ниченный ресурс, важно находить выход из ситуаций); (3) ограничивающим типом «никчемность» (ответ: вызов себе и подать хороший пример) [15].

Теоретики А.Гарбер, К.Решке в борьбе со стрессом выделили в прохождении уровни: (1) Высвобождение эмоций. (2) Восполнение ресурсов. (3) Активация деятельности (вносите новое). (4) Позитивное мышление, изменения в мышлении (меняем взгляд, переписываем ситуацию). Если легкий стресс, начинаем с 1 по 4. если тяжелый стресс, то с 4 по 1 переходим.

И при стрессе использовать подход, ориентированный на решение проблемы: 1 ступень – подготовительная, «понимание и снижения напряжения»; 2 ступень – «Признание эмоционального состояния и принятия»; 3 ступень – «Планирование будущего». Для преодоления стресса разработали комплексную программу кризис (Таблица 1)

Теория преодоления стресса. Дж.Гринберг предлагает в преодолении стресса вести работу на трех уровнях: (1) формировать позитивное мышление; (2) обучить методам релаксации; (3) включать в рацион физическую активность [16].

Теория счастья. Бройнинг Л.Г. предлагал в борьбе со стрессом порвать «Порочный круг» в действиях, плохих привычек, просто перестав что-либо предпринимать. Пока вы ничего не предпринимаете, у вас есть время подумать над альтернативными вариантами действий. И выявил способы, с помощью которых само настраивается ваш мозг: (1) жизненный опыт; (2) пауза; (3) активность. Нейронные цепочки формируются только за счет активных нейронов; образование новых связей, через обучение.

Формирование нейронных цепочек зависят от ресурсов. Какие ресурсы можно использовать и будут всегда с вами (Таблица 2) и как человеку вырабатывать гормоны счастья (Таблица 3) см.ниже [3]

Таблица 1

Комплексная программа КризИс (А.Гарбер, К. Решке) [6]

К	Оставайся холодным	Терапевтическое воздействие
R	<i>Активизация (ресурсы и защитные механизмы)</i>	Изучить свои сильные стороны или снова раскрыть их для себя. Что удавалось делать, продолжать.
I	<i>Как остановить? Стоп!</i>	Сейчас пауза, перемена. Здесь действует принцип осознанной внимательности. Стресс менеджмент важно. Техники какие знаете и хотите познакомиться.
S	<i>Нахождение смысла</i>	Найти и удержать их. Поиск смысла, может произойти, что критические оценить. Это было не наше, а чужие, других ценности.
E	<i>Активность, включенность, вовлеченность</i>	Насколько я заботаюсь о социальном, или начать новое активно. Целенаправленно занимаюсь
N	<i>Новое открытие</i>	Нужно открыть глаза. Понять, что страх сковывает нас, позволить мозгу работать гибко. Открытость для нового. Быть любопытным, любознательным и искать новые пути и решения.

Таблица 2

Ресурсы, для преодоления стресса (Лоретта Грациано Бройнинг) [3, С.290]

Ресурсы	Содержание
<i>Эффект зеркала</i>	Зеркально отражайте поведение людей, умения и привычки, которые вы хотите приобрести (образцы копирования).
<i>Равновесие между нейромедиаторами</i>	Постарайтесь заняться развитием способности
<i>Прививка</i>	Разнообразие форм деятельности и разветвление нейронных цепочек, которыми вы постоянно занимаетесь (например, выставка).
<i>Энергия</i>	Увеличение за счет упражнений, хорошего сна, питания.
<i>Наследие</i>	Оставить свой след (например, А. Эйнштейн).
<i>Удовольствие</i>	«Эффект радости». Радость – это прекрасный инструмент для управления энергией. Избирательность в удовольствиях, так как это ценный ресурс
<i>Фрагментация</i>	Разделение на участки, порционно, чтобы разжечь костер энтузиазма
<i>Удовлетворение</i>	См. теория «Ограниченная рациональность» Герберт Саймон (1978).
<i>Планирование</i>	Планируйте приливы
<i>Визуализация</i>	Представление результата успешности
<i>Ориентируйтесь на хорошее</i>	Учитесь на «Лучших» примерах и образцах.

Таблица 3

Как вырабатывать гормоны счастья? (Л.Г. Бройнинг) [3]

Гормон	Что дает?	Как создавать и поддерживать?
<i>Дофамин</i>	Создает чувство радости от того, что человек находит что-то необходимое	Новые привычки, которые помогут вырабатывать дофамин: 1. Отмечайте маленькие победы («Я сделал это!»). празднование маленьких побед. Наслаждайтесь даже мгновением триумфа и двигайтесь дальше вперед. 2. Двигайтесь к новой цели небольшими шагами. Предпринимайте реальные действия. 3. Разделяйте неприятные задачи на несколько частей. 4. Корректируйте высоту планки по себе.
<i>Эндорфин</i>	формирует чувство легкости и забвения, которая помогает смягчать боль	Новые привычки, которые помогает создавать эндорфин: – Смех – Плач – Разнообразие физических нагрузок – Растяжка (упражнения, то есть умеренная растяжка способствует приливу крови) – Спорт
<i>Окситоцин</i>	Дает ощущение комфорта в социуме	Новые привычки, которые помогает создавать окситоцин: – Создание отношений Доверия через «посредников» («искусственное доверие»). – Закладывайте опорные точки доверия. Создание позитивных ожиданий, делайте маленькие шаги. – Создавайте собственную систему верификации отношений доверия. Следите за результатами. – Не пренебрегайте массажем.
<i>Серотонин</i>	Создает у человека чувство социальной значимости	Новые привычки, которые помогает создавать серотонин: – Гордитесь тем, что сделали. – Будьте настойчивы. Продолжайте делать свое дело. – Наслаждайтесь социальным статусом каждое мгновение. – Наслаждайтесь социальным статусом каждое мгновение. – Обращайте внимание, какое влияние Вы оказываете. – Примиритесь тем, что повлиять невозможно (не стремитесь «контролю над всеми»).

Эндорфин вызывают сильные эмоции и чаще всего это спортивные достижения. Дофамин увеличивается вырабатывается при достижении цели. Окситоцин вырабатывает массаж, объятия. Серотонин отвечает за общий эмоциональный фон настроение и вырабатывается за счет программы питания, программы тела. Нехватка гормонов счастья

может привести к депрессии и психическим расстройствам. Для того чтобы вырабатывались гормоны счастья важно постоянно вырабатывать «полезные привычки» и находиться в постоянном поиске и обновляться во всех отношениях.

Остановить выбор гормона кортизола довольно сложно, но можно с помощью пе-

реключение внимания на другие дела (интересные и важные для Вас) и объекты. Подумайте о привычках, которые вы используете, для того чтобы преодолевать стрессовые нагрузки. Оцените последствия, которая принесет каждая из них для долговременного благополучия.

Теория преодоления стресса. *Анциупов А.Я., Шпилов А.И* для нормализации стресса учитывать психологические факторы: (1) *Основным в жизни должно быть соревнование с самим собой, а не с окружающими.* (2) *Понимание относительности любых оценок событий, происходящих в нашей жизни, уменьшает стресс от неудач.* (Каждый человек по-разному оценивает свои возможности по управлению собственной жизнью. Супер ответственность часто приводит к стрессу. В жизни все будет так как надо. (3) *Уменьшение количества и ответственности принимаемых решений, сокращение числа сфер жизни и деятельности, в которых мы проявляем активность, неизбежно приведет к снижению информационного стресса.* (4) *Уменьшение уровня притязаний неизбежно снижает вероятность возникновения стресса, и наоборот.* (5) *Если мы не можем изменить ситуацию, то необходимо изменить свое отношение к ней.* (6) *Жить по совести* – это значит реже попадать в стресс, так как в этом случае оценки нас теми, кто живет не по совести, можно просто не принимать в расчет. (7) Важно помнить о том, что на Земле сейчас живут сотни миллионов людей, которые попав в наше нынешнее положение, посчитали бы себя на вершине счастья. И еще одно важно условие степень удовлетворённости своей жизнью оказывает заметное влияние на психику человека. Чем более человек доволен своей жизнью, тем реже он испытывает стресс [17, С.458].

Теория гармонии и равновесия. По *Макс Люшеру* внутренними предпосылками осмысленного и радостного жизнеустройства является «регуляционная психология». **Равновесие создается благодаря идеалу.** Идеалы – это компас, образцы. Образцы, которые указывают: смысл – в гармонии. Идеалы – это ориентиры, в этом качестве они

необходимы человеку: они указывают на смысл. Именно идеалы ориентируют нас, какое решение нам следует принять, как поступить в конкретном случае. Мы обращаемся к идеалам, когда нам необходимы «высокие» понятия смысл, культура, духовность, разум, порядок. Чтобы найти путь к гармонии, нам, людям, нужны идеалы и духовные ценности. И в равновесии важно человека научить «Искусство не раздражаться».

Внутреннее равновесие и наше благополучие, зависит от четырех основных чувств себя: (1) *Самоуважение.* (2) *Внутренняя свобода.* (3) *Внутреннее удовлетворение.* (4) *Уверенность в себе.*

Для равновесия важно грамотно анализировать ситуацию. Он предлагает *методику «Сигнальный звонок».* Задаем себе сразу вопрос: «Что я сам делаю неправильно, если создаю неправильное чувство себя?» «Что я сам делаю неправильно, если злюсь, если унижен, если разочарован или не удовлетворён?» Как только поймете и примите ответ, который определен как точная терапевтическая рекомендация, разрывается заколдованный круг беспомощных раздумий. И освобождающее решение быстро находится [18, С.61].

Напряжение неправильных чувств себя есть настоящая причина психических страданий, а также – большинства заболеваний и конфликтов. Причина – в наших *неправильных чувствах себя.* **Терапия изменения образа мыслей** придает большое значение, при котором мы сами говорим себе: «АГА!». Поэтому оно и называется «переживание АГА!» Чаще всего проблемы возникают, что мы приглушаем, игнорируем, не замечаем многочисленные условия, порождающие «переживания АГА».

К познанию действительности как гармоничной структуры ведут четыре разнообразных пути: (1) Идеал истины, ведет к логическому пониманию смысла. (2) Идеал справедливости, ведет к этическому пониманию смысла. (3) Идеал красоты, ведет к эстетическому пониманию смысла. (4) Идеал мастерства, ведет к практическому пониманию смысла. Для гармоничного равновесия

важно человеку формировать нравственность и совесть. Этическая воля содержит требование к самому себе, и одновременно, к другим людям. По отношению к себе это нравственное требование самоуважения. По отношению к другим это социальное требование «порядочности» и справедливости [18, С.111]

Поль С.Брэгг для укрепления и преодоления стресса предлагал пересмотреть программу питания (нехватка магния в организме, витамина В, влияет на стресс). Нервному банкротству, *открытием ворот нервному истощению ведет глупая привычка создавать себе беспокойство, проблемы*. Главный враг истощения ресурсов, особенно духовных является – страх. Разрушение себя изнутри и растрчивает по кусочкам нервную систему человека – беспокойство [19].

Теория управление стрессом Герт Каллуца. Для стрессоустойчивости человека важно разработать и обучить программе «Стресс менеджмент безмятежно и безопасно», которая включала в себя необходимые инструментальные компетенции программу: расширить профессиональные компетенции; организационные улучшения; самоуправление; социально-коммуникативные компетенции; искать поддержку; развивать навыки решения проблем [20].

В работе с детьми группа риска важно формировать по борьбе со стрессом жизнестойкость через процесс научения репертуара стратегии совладания в стрессовой ситуации. Чем больше человек будет обладать психологическим инструментарием, тем меньшая вероятность того, что разрушающее состояние возникнет или затянется. Через системные и запланированные обуча-

ющие программы можно преодолеть и противостоять стрессовым ситуациям [21].

В период COVID-19 кафедра общей и прикладной психологии КазНУ имени аль-Фараби в рамках проекта «*Мы рядом!*» активно в интернет ресурсах проводят вебинары для населения Республика Казахстан на снижение тревожности и управление стрессом. Консультируют в онлайн режиме, чтобы поддерживать баланс и равновесие человека, и чтобы человек в трудной жизненной ситуации почувствовал тепло и поддержку других людей, а это так важно в кризисной ситуации.

Каждый человек может попасть в повышенное психическое напряжение. Совокупность неблагоприятных факторов может оказаться критической и подтолкнуть человека к одному из «быстрых и простых» выходов – самоубийству, наркомании и насилию. Связующим звеном между духовным миром личности, индивидуальным смыслом и общественными нормами выступают *ценности*. Причиной роста напряженности выше уровня возможной регуляции механизмами психологической защиты чаще всего выступает *страх и не подготовленность на эмоциональном, духовном, психологическом уровнях*. Воздействие хронических стресс факторов или неспособность организма восстановить гомеостаз в результате избыточной реакции на стресс наносят существенный ущерб нашей способности восстанавливаться и обновляться после перенапряжения. Но осведомленность, когнитивная подготовленность поможет человеку быть стрессоустойчивым, жизнестойким и преодолеть трудности, превращая проблемы в возможности своего личностного развития.

Список использованных источников

1. Садвакасова З.М. Поведенческий калькулятор в конфликте: работа с группы риска. Учеб.-метод.пособие. – Алматы: Казак университеті, 2017. – 138 с.
2. Грановская Р.М. Конфликт и творчество в зеркале психологии. – М.: Генезис, 2002. – 573 с.
3. Бройнинг Л.Г. Гормоны счастья. Как приучить мозг вырабатывать серотонин, дофамин, эндорфин и окситоцин. Пер. с англ. – 3 е изд. – М.: Ман, Иванов и Фербер, 2018. – 320 с.
4. Гормон Кортизол <http://rsute.ru/659140-kak-borotsya-so-stressom-ot-smartfona.html>; <http://vseproanalizy.ru/kortizol.html> (дата обращения 29.06.2017).

5. Диспенза Джо Развивай свой мозг: Как перенастроить разум и реализовать собственный потенциал. – М.: Эксмо, 2019. – 688 с. (С.364).
6. Карта зубов и внутренних органов <https://lifter.com.ua/kazhdyy-zub-svyazan-s-organom-v-tele-bol-v-lyubom-mozhet-predskazat-problemy-v-budushchem-13352?fbclid=IwAR24voBDS01W7Af5wxA75RJ-pFL9r0m5pJlh2PpX3GAGq0JHpUyPB2u1Io8> (Дата обращения 17.09.2019).
7. Гарбер А, Карапетян Л, Решке К. Управляй оптимизмом! Обучающая тренинговая программа по стресс менеджменту на основе современной поведенческой психологии и психотерапии. 2001. – 45 с.
8. Садвакасова З.М. Технологии суицидального поведения подростка: арт-терапия. Учеб.-метод. пособие. – Алматы, Қазақ университеті, 2016. – 310 с.
9. Википедия Копинг <https://ru.wikipedia.org/wiki/> (Дата обращения 3.06.2020).
10. Олпорт Г. Личность в психологии. Теории личности. СПб., 1998. – 250 с.
11. Айзенк М. и др. Психология. Комплексный подход – Мн.: Новое знание, 2002. – XVI, 832 с. (с.607).
12. Люк де Барабандер, Алан Ни. Думай в других форматах. – М.: «Э», 2016. – 384 с.
13. Лукас Э. Ничего не бойтесь. Все будет так, как будет, но жить в любом случае стоит. https://econet.ru/articles/elizabet-lukas-nichego-ne-boytes-vse-budet-tak-kak-budet-no-zhit-v-lyubom-sluchae-stoit?fbclid=IwAR3RKLc79RUI7OBcMWrKfAZIR5rJY6W8QdoJpKl8D3tlC3T52l_JzNYMUR8 (Дата обращения 29.05.2019).
14. Салютогенез и салютогенная перспектива. <https://ppt-online.org/329888> (Дата обращения 11.12.2018).
15. История Роберта Дилтса. <https://www.facebook.com/100041030661951/posts/175949943782693/> (Дата обращения 5.06.2019).
16. Мельник Ш. Стрессоустойчивость. Как сохранять спокойствие и эффективность в любых ситуациях. – М., Манн, Иванов и Фербер 2015. – 145 с.
17. Анцупов А.Я., Шипилов А.И. Конфликтология. – Учебник для вузов. – М.: Юнити, 1999. – 551 с. (с.455).
18. Люшер М. Какого цвета ваша жизнь. Закон гармонии в нас: Практическое руководство. – М.: ИКРС, 2008. – 252 с.
19. Поль С. Брэгг Построение мощной нервной силы. – М., 1990. – 92 с.
20. Бодров В.А. Психологический стресс: развитие и преодоление. — М.: ПЕР СЭ, 2006. – 528 с.
21. Садвакасова З.М. Жизнестойкость: технологии и практикум с воспитанниками детского дома. Учеб. метод. пособие. – Алматы: Қазақ университеті, 2016. – 192 с.

References

1. Cadvakasova Z.M. Povedencheskij kal'kulyator v konflikte: rabota s gruppy riska. Ucheb.-metod.posobie. – Алматы: Қазақ университеті, 2017. – 138 с.
2. Granovskaya P.M. Konflikt i tvorcestvo v zerkale psihologii. – М.: Genezis, 2002. – 573 с.
3. Brojning L.G. Gormony schast'ya. Kak priuchit' mozg vyrabatyvat' serotonin, dofamin, endorfin i oksitocin. Per. s angl. – 3 e izd. – М.: Man, Ivanov i Ferber, 2018. – 320 с.
4. Gormon Kortizol <http://rsute.ru/659140-kak-borotsya-so-stressom-ot-smartfona.html>; <http://vseproanalizy.ru/kortizol.html> (data obrashcheniya 29.06.2017).
5. Dispenza Dzho Razvivaj svoj mozg: Kak perenastroit' razum i realizovat' sobstvennyj potencial. – М.: Eksmo, 2019. – 688 с. (S.364).
6. Karta zubov i vnutrennih organov <https://lifter.com.ua/kazhdyy-zub-svyazan-s-organom-v-tele-bol-v-lyubom-mozhet-predskazat-problemy-v-budushchem-13352?fbclid=IwAR24voBDS01W7Af5wxA75RJ-pFL9r0m5pJlh2PpX3GAGq0JHpUyPB2u1Io8> (Data obrashcheniya 17.09.2019).
7. Garber A, Karapetyan L, Reshke K. Upravlyaj optimizmom! Obuchayushchaya treningovaya programma po stress menedzhmentu na osnove sovremennoj povedencheskoj psihologii i psihoterapii. 2001. – 45 с.
8. Sadvakasova Z.M. Tekhnologii suicidal'nogo povedeniya podrostka: art-terapiya. Ucheb.-metod.posobie. – Алматы, Қазақ университеті, 2016. – 310 с.
9. Vikipediya Koping <https://ru.wikipedia.org/wiki/> (Data obrashcheniya 3.06.2020).
10. Olport G. Lichnost' v psihologii. Teorii lichnosti. SPb., 1998. – 250 с.
11. Ajzenk M. i dr. Psihologiya. Kompleksnyj podhod – Mn.: Novoe znanie, 2002. – HVI, 832 с. (s.607).

12. Lyuk de Barabander, Alan Ni. Dumaj v drugih formatah. – М.: «Е», 2016. – 384 s.
13. Lukas E. Nichego ne bojtes'. Vse budet tak, kak budet, no zhit' v lyubom sluchae stoit. https://econet.ru/articles/elizabet-lukas-nichego-ne-boytes-vse-budet-tak-kak-budet-no-zhit-v-lyubom-sluchae-stoit?fbclid=IwAR3RKlc79RUI70BCMWrKfAZIR5rJY6W8QdoJpKI8D3tlC3T52l_JzNYMUR8 (Data obrashcheniya 29 05.2019).
14. Salyutogenez i salyutogennaya perspektiva. <https://ppt-online.org/329888> (Data obrashcheniya 11.12.2018).
15. Istoriya Roberta Diltsa. <https://www.facebook.com/100041030661951/posts/175949943782693/> (Data obrashcheniya 5 06.2019).
16. Mel'nik SH. Stressoustojchivost'. Kak sohranyat' spokojstvie i effektivnost' v lyubyh situacijah. – М., Mann, Ivanov i Ferber 2015. – 145 s.
17. Ancupov A.YA., SHipilov A.I. Konfliktologiya. – Uchebnik dlya vuzov. – М.: YUniti, 1999. – 551 s. (s.455).
18. Lyusher M. Kakogo cveta vasha zhizn'. Zakon garmonii v nas: Prakticheskoe rukovodstvo. – М.: IKRS, 2008. – 252 s.
19. Pol' S. Bregg Postroenie moshchnoj nervnoj sily. – М, 1990. – 92 s.
20. Bodrov V.A. Psihologicheskij stress: razvitie i preodolenie. — М.: PER SE, 2006. – 528 s.
21. Sadvakasova Z.M. ZHiznestojkost': tekhnologii i praktikum s vospitannikami detskogo doma. Ucheb.metod. posobie. – Almaty: Қазақ universiteti, 2016. – 192 s.

**Тәуекел тобындағы дағдарыстық жағдайда
психикалық денсаулықты сақтау және стрессті басқару**

З.М. Садвакасова¹, З.Б. Мадалиева¹

¹*Әл-Фараби атындағы Қазақ ұлттық университеті
(Қазақстан, Алматы)*

Аңдатпа

Бұл мақалада стрессті жеңудің тұжырымдамалық тәсілдері қарастырылады. Автор дереккөздерді жүйелі талдау негізінде стресстің барлық деңгейінде қалай әсер етеді және дағдарыстық жағдайда өзін басқара отырып, өзінің психикалық денсаулығын қалай сақтауға болатындығын зерттеуде көрсетеді. Неге адам күйзеліске бейім және тәуекел тобына кіреді. Егер адам эмоционалдық жағдайды басқармаса (олар біздің ойларымыздың тікелей көрінісі), психикалық денсаулыққа қалай әсер етеді. Қандай гормондар стресске әсер етеді (адреналин, кортизол, норадреналин) және адам күйзеліске және өмірге төзімді белсенді өмір сүруі үшін бақыт гормондарын (дофамин, эндорфин, окситоцин, серотонин) қалыптастыру керек.

Адамның психологиялық жай-күйін танып, реттеуді үйренудің жолдары анықталды, онда өз әлеуетін іске асыра алатын, стрестермен күресу, нәтижелі, жемісті жұмыс істеуді жалғастыра алатын және өз қоғамдастығының өміріне үлес қоса алатын жолдары анықталды. Күйзеліс жағдайында өзін басқармаса не болып жатқанын және қандай тұжырымдамалардың көмегімен күйзелісті жеңуге болады: күйзелісті болжау теориясы, ресурстық теория, бақыт теориясы, үйлесім және тепе-теңдік теориясы, формат теориясы, билікті бақылау теориясы, салютогенез теориясы, өміршеңдік теориясы, салауатты, белсенді мінез-құлық теориясы, стрессті басқару теориясы, стрессті жеңудің инструментальды теориясы.

Түйін сөздер: тәуекел топтары, стресс, стресс тұрақтылығы, өміршеңдік, ар-ождан стратегиясы.

Mental health preservation and stress management in the crisis situation of the risk group

Z.M.Sadvakassova¹, Z.B.Madaliyeva¹

¹*Al-Farabi Kazakh National University (Kazakhstan, Almaty)*

Abstract

This article discusses conceptual approaches to overcoming stress. Based on a systematic analysis of sources, the author provides research on how stress affects all levels and how to maintain your mental health while managing

yourself in a crisis situation. Why a person is subject to stress and is at risk. If a person does not control the emotional state (a direct reflection of our thoughts), how does it affect mental health. What hormones affect stress (adrenaline, cortisol, norepinephrine) and what habits form happiness hormones (dopamine, endorphin, oxytocin, serotonin), so that a person is stress-resistant and resilient as an active subject of his own life.

The ways of how a person can learn to recognize and regulate the psychological state in which he can realize his potential, cope with stress, continuing to work productively and make a contribution to the life of his community are shown. Article reveals what happens if you don't manage yourself in a stressful situation and what concepts can be used to overcome stress: the theory of stress prediction, resource theory, happiness theory, harmony and balance theory, format theory, power control theory, salutogenesis theory, resilience theory, theory of healthy, active behavior, stress management theory, instrumental theory of overcoming stress, while forming self-control in a stressful situation.

Keywords: risk groups, stress, stress resistance, resilience, coping strategies

Поступила в редакцию 07.02.2020.

FTA MP 15.21

Л.Е. ҚОЙШЫҒҰЛОВА¹, Е.М. ҚУАНДЫҚОВ¹

¹Х.Досмұхамедов атындағы Атырау мемлекеттік университеті
(Атырау, Қазақстан), l.koishigulova@asu.edu.kz l.koishigulova@asu.edu.kz
<https://doi.org/10.51889/2020-2.2077-6861.06>

ПЕДАГОГ-ПСИХОЛОГ ТҰЛҒАСЫНЫҢ ТЕРГЕУ ӘРЕКЕТТЕРІН ЖҮРГІЗУДЕГІ РӨЛІ

Аңдатпа

Бұл мақалада педагог-психолог тұлғасының тергеу әрекеттерін жүргізудегі рөлі қарастырылады. Тергеу әрекеттерінің мазмұны бойынша әртүрлі екенін атап өту қажет, мысалы: жауап алу, эксперимент, тінту, анықтау, қарау және басқалар. Осы тергеу іс-әрекеттерінде педагог-психологтың рөлі біркелкі емес және кешенді сипатқа ие. Жауап алу кезінде педагог-психолог өзінің қатысуымен бірінші кезекте баланың оған қойылған сұрақтарға қорқынышсыз және түсінбеушіліксіз тыныш әрі шынайы жауап беру үшін көмектеседі, сондай-ақ тергеушіге де әсіресе сұрақтарды дұрыс қою жағдайында көмегін тигізеді. Алайда, тергеушінің бастамасы бойынша тергеу әрекетіне қатысу үшін шақырылған және оған кәметке толмағандармен психологиялық қарым-қатынас орнатуға көмектескен педагог-психолог, ең алдымен, тергеу мүддесінде емес, жасөспірімдердің мүддесіне қамқорлық танытады. Демек, ЖОО-да оқу кезінде болашақ педагог-психолог ретінде студенттерге келесі пәндер, ювенальды педагогика, ювенальды психология және тағы да басқалар бойынша білімді меңгеруі қажет. Сондай-ақ практикадан өту кезінде жоғарыда аталған пәндер бойынша алған білімдерін қолдана білуі маңызды.

Түйін сөздер: педагог-психолог тұлғасы; тұлғалық сапалар; кәсіби сапалар; психологиялық қолдау; тергеу әрекеті.

Кіріспе. Қазақстан Республикасының тұңғыш Президенті – Елбасы Н.Назарбаев «Қазақстан-2050» стратегиясы қалыптасқан мемлекеттің жаңа саяси бағыты» атты Қазақстан халқына Жолдауында: «Балалар қоғамымыздың ең әлсіз және қорғансыз бөлігі және олар қорғансыз болуға тиіс емес. Елбасы ретінде мен әрбір сәбидің құқығы қорғалуын талап ететін боламын.

Біздің топырағымызда туған кез-келген сәби қазақстандық. Және мемлекет оны қамқорлығына алуға тиіс» – деп атап көрсеткен [1].

Сонымен бірге Қазақстан Республикасы Конституциясының 27-бабының ережелері құқық институттарының бірі болып табылады, онда адамның әлеуметтік құқықтары қамтылған, бұл құқықтарға ананы, әке мен

баланы қорғау құқығы жатады. Бұл ата Заңымыздың 27 бабының 1-тармағында: «Неке мен отбасы, ана мен әке және бала – мемлекеттің қорғауында болады» – делінген [2].

Еліміз өркениетті әлемдік қауымдастықтың белді мүшесі ретінде бала құқығын қамтамасыз етуге үлкен назар аударуда. 2002 жылғы 8 тамызда қабылданған «Қазақстан Республикасындағы баланың құқықтары туралы» Қазақстан Республикасының Заңында «Бала – он сегіз жасқа (кәмелетке) толмаған адам ретінде анықталады» – деп көрсетілген [3].

Қарастырылып отырылған мәселені зерттеу сонымен бірге мынадай нормативті құжатқа назар аударуды қажет етеді. «Қазақстан Республикасының кейбір заңнамалық актілеріне істерді қараудың апелляциялық, кассациялық және қадағалау тәртібін жетілдіру, сот төрелігіне сенім деңгейін арттыру және қолжетімділікті қамтамасыз ету мәселелері бойынша өзгерістер мен толықтырулар енгізу туралы» 2012 жылғы 17 ақпандағы Қазақстан Республикасының Заңының 215 бабының бірінші тармағына: «Кәмелетке толмаған куәгерден немесе жәбірленушіден жауап алу психолог, сонымен бірге оның заңды өкілдері немесе педагог қатысуы тиіс» делінсе, ал 488-бабының бірінші бөлігіне «Кәмелетке толмаған сезіктінің, айыпталушының қатысуымен іс жүргізу әрекетін жүргізу кезінде психологтың немесе педагогтың қатысуы міндетті. Психолог немесе педагог тергеушінің, соттың рұқсатымен кәмелетке толмаған сезікті, айыпталушыдан сұрақ қоюға, іс жүргізу жұмыстары аяқталғаннан кейін тергеу жұмыстарының хаттамасымен танысып (соттық тергеудегі яғни соттық отырыстың хаттамасында) және сонда жасалған жазулардың дұрыстығы мен толықтығының, кәмелет жасқа толмаған тұлғаның мінезін көрсететін тергеушінің, соттың қарауымен сот материалымен танысу құқылы. Осы құқықтарды тергеуші педагогқа, психологқа іс жүргізу жұмыстары алдында түсіндіреді, тергеу әрекеттерінің хаттамасында, сот отырысының хаттама-

сында белгі жасалады» – деп енгізілген [4].

Зерттеу мақсаты: педагог-психолог тұлғасының тергеу әрекеттерін жүргізудегі рөлін кәмелет жасқа толмаған тұлғаның тергеу әрекеттеріне қатысу және олардың құқықтарын іске асыру кезінде белсенділік көрсетуімен байланысты екендігін ашып көрсету.

Зерттеу міндеттері:

- тергеу әрекеттерінің түрлерін педагог-психологтың атқаратын іс-әрекеттері бойынша айқындау;
- зерттелініп отырылған мәселені қарастырған ғалымдар еңбектеріне талдау жасай отырып, педагог-психологтың іс жүргізу функциясының мазмұнын ұйымдастырушылық-консультациялық аспектіде ашып көрсету;
- тергеу әрекеттерін жүргізудегі педагог-психолог тұлғасының психологиялық ерекшеліктеріне сипаттама беру.

Негізгі бөлім. Педагог-психолог тұлғасының тергеу әрекеттерін жүргізудегі рөлін ашып көрсетуде жоғарыдағы аталған құжаттарды басшылыққа ала отырып, алдымен тергеу әрекеті, оның түрлеріне назар аударылды. Қарастырылып отырылған мәселе пәнаралық сипатқа ие, өйткені бұл үрдіске екі саланың да мамандары (тергеуші және педагог-психолог) қатысады.

Сондықтан заңгерлік іс-әрекеттің психологиялық ерекшеліктерін зерттеген ресейлік ғалымдарды (Ю.В. Чуфаровский [5], В.Л. Васильев, М.И. Еникеев және т.б.) және отандық ғалымдардың ішінде, М.С. Бейбітов, К.Д. Шакишев, Н.А. Ходжаева [6], Қ. Уәлиев, Г.С. Мауленов және т.б. ерекше атауға болады. Сонымен бірге Б.Ф. Ломов, Л.И. Анцыферов, А.В. Карпов және т.б. ғалымдар тергеушінің кәсіби іс-әрекетіне қажетті кәсіби маңызды сапалар мәселесін зерттеген. Кәсіби іс-әрекетке психологиялық талдау жасау қағидалары мен әдістері мәселесіне белгілі психологтар (Л.С. Выготский [7], А.Б. Петровский [8] және т.б.) еңбектері арналған. Тергеу әрекеттерін жүргізудегі тергеуші тұлғасының психологиялық ерекшеліктері,

психологиялық амалдар мен әдістер мәселесін З.А.Балтыкова [9], К.Р.Болатханова [10] және т.б. арнайы қарастырған.

Соңғы жылдары қазақстандағы білім беру аумағындағы психологиялық қызметтің қалыптасуы мен дамуында Э.Д. Абишева, Н.С. Ахтаева, З.М. Балғымбаева, Г.А. Дусманбетов, Р.Т. Мендалиева, Х.Т. Шерьязданова, А.Р.Ерментаева және т.б. ғалымдар зерттеулерінің өзіндік мәні бар.

Ғалымдар өз еңбектерінде білім беру жүйесіндегі, соның ішінде, мектеп психологының іс-әрекет түрлерін бөліп көрсетеді: ұйымдастырушылық-психологиялық, психологиялық-фасилитациялық, дамытушылық, психогиялық-профилактикалық, психологиялық-диагностикалық және психологиялық-түзетушілік [11].

Педагог-психолог өзінің кәсіби іс-әрекетінде мынадай негізгі жұмыстардың түрлерін атқарады: психологиялық профилактика, психологиялық диагностика, психологиялық коррекция, психологиялық кеңес беру. Жоғарыдағы аталған ғалымдар зерттеулерінде педагог-психологтардың тергеу жұмыстарына қатысуы, ондағы атқаратын іс-әрекеттер түрлері сан алуан тұрғыдан сипатталады.

Соның ішінде, қылмыстық кудалау органдарының материалдар мен қылмыстық істер бойынша қызметі әртүрлі іс жүргізу әрекеттерінен құралады, оларды шешілетін міндеттерге байланысты екі топқа бөлуге болады: тергеу әрекеттері (ең алдымен дәлелдемелерді жинауға бағытталған); материалдар мен қылмыстық іс бойынша іс жүргізудің тиісті рәсімін, сондай-ақ қылмыстық процеске қатысушылардың құқықтарын қамтамасыз ету жөніндегі құрал болып табылатын өзге де іс жүргізу әрекеттері (күдіктіні оны күдікті деп тану туралы қаулымен таныстыру, жәбірленушіге, куәға құқықтарды түсіндіру және т. б.) [12].

Осылай бөліп көрсетілген бірінші топтағы түсініктемеге сәйкес, тергеу әрекетін – оқиғамен қалдырылған іздерден қажетті ақпаратты алу және оны кейіннен қылмыстық іс бойынша дәлелдеуде пайда-

лану үшін қорғау (консервациялау) тәсілі ретінде сипаттауға мүмкіндік береді.

А.Я. Гинзбург, Р.С. Белкин жүргізген зерттеулерінде жасы кәмелетке толмағандардан жауап алудағы педагог (ұстаз) немесе психологтің қатысуларына назар аударып, олардың белсенді рөлінің қажеттілігі жөнінде ерекше атап көрсетеді, сондай-ақ олар тергеу әрекеттерінің өндірісінде көбінесе статисттердің (сөз алып сөйлемейтін қатысушы ретіндегі) рөлін ойнайды деп жазады [13].

Т.Д. Телегина өзінің ғылыми еңбегінде тергеу әрекеттері тәжірибесіне талдау жасалаған зерттеу нәтижелеріне сүйене отырып, педагогтың (ұстаздың) іс жүргізу әрекеттері оның тек тергеу әрекетінің өндірісіне қатысуы туралы жазу жағдайында толтырылған хаттаманың болуымен шектеледі деп тұжырымдайды. Ол осы жағдайларды есепке алып, педагогтың тергеу әрекеттерінде арнайы білімдерін қолданбайтынын, іс жүргізу кепілдігінің орындалу мақсаттарымен жасы толмағандардан жауап алуда физикалық қатысумен шектелетінін ерекше атап көрсетеді [14].

Сондай-ақ, тергеу әрекеттерінің іс жүргізу нысанын, соның ішінде ақпараттар алудың нақты тәсілдерінің мазмұнын, тергеу әрекеттеріне қатысуға тартылатын адамдардың тобын, олардың мәжбүрлеу сипатын ашып көрсетеді. Тергеу әрекеттерінің институтын құрайтын осы элементтер зерттеу контекстісі тұрғысынан аса маңызды болып табылады, өйткені ол педагог (психолог) қызметіне тікелей қатысты.

Сондықтан тергеу әрекеттеріне қатысуға тартылған педагог-психологтың іс жүргізу қызметінің мазмұнын айқындауда мынадай мәселелерді алдын ала шешіп алу қажет:

- біріншіден, педагог-психологтың тергеу әрекеттерін жүргізу аясын және нақты міндеттерін анықтау;
- екіншіден, адвокат - қорғаушы және адвокат-өкілдің міндеттерімен орындалатын міндеттердің арақатынасын ашып алу;
- үшіншіден, тергеуші тергеу әрекетіне қатысатын педагог немесе психологты қандай ұйымдардан шақыра алатынын нақтылау;

– төртіншіден, педагог-психологтың тергеу-әрекеттеріне қатысушының қаншалықты тиімді екенін, яғни ең маңыздысы нәтиже процеске қатысушы өндіріске қол жеткізу үшін тартылған мақсатқа сәйкес келетінін анықтау.

Сонымен, педагог (психолог) кәметке толмағандардың қатысуымен тергеу-әрекеттерін жүргізу кезінде осы функцияларды іске асыра отырып, кәметке толмаған күдіктілердің, айыпталушылардың, жәбірленушілердің, куәлардың құқықтары мен заңды мүдделерін қорғауға көмектеседі және ықпал ете алады.

Осылайша, қылмыстық іс бойынша тергеу жүргізу кезінде педагогтың (психологтың) негізгі міндеттері кәметке толмаған балаға оның психологиялық жағдайын тұрақтандыруға бағытталған психологиялық көмек көрсету болып табылады. Бұл міндет кәметке толмағандардың дамуына және психикасына зиян келтірмеуге бағытталған психологиялық сүйемелдеу функциясының құрамдас бөлігі болып табылады.

Сондықтан, тергеу-әрекеттеріне қатысатын педагог-психологтың іс жүргізу функцияларының мазмұнын негізге ала отырып, ұйымдастырушылық-консультациялық аспектіде психологиялық-педагогикалық білім деңгейлерін сипаттауға болады:

– тергеу-әрекеті барысында өз жұмыстарын тиімді ұйымдастыру үшін тергеу-әрекеті рәсімінің мақсаты, мәні және ерекшеліктері туралы білімі;

– кәметке толмағандармен іс жүргізу мәртебесі (жасөспірімнің мінез-құлық желісін таңдауына әртүрлі әсер етеді) туралы білуі;

– кәметке толмағандардың, оның заңды өкілдерінің және лауазымды тұлғалардың өзара қарым-қатынасының қалыптасқан тактикалық-психологиялық жағдайы жөніндегі ақпараттармен хабардарлығы;

– педагог-психологтың еш күмәнсіз конфронтацияға немесе ынтымақтастыққа бейімділігі, кәметке толмағандардың жеке дара ерекшеліктері туралы, сондай-ақ тергеушінің (немесе судьяның) тұлғалық

ерекшеліктері және оның қалыптасқан ырықтандырылған немесе директивті қарым-қатынас әдістері туралы түсініктерінің болуы тиіс.

Тергеу-әрекетін жүргізу барысында педагог-психологтың міндеті тергеушінің рұқсатымен немесе оның өтініші бойынша кәметке толмаған балаға қойылған мәселелердің мәнін түсіндіруді қамтиды. Тергеушінің сұрағын түсінуде қиындық байқаған педагог-психолог тергеушінің рұқсатымен (немесе оның өтініші бойынша) осы мәселені түзетуге, сонымен қатар, педагог-психолог тергеушінің рұқсатымен кәметке толмаған балаға сұрақтар қоюға құқылы. Бұл ретте педагог-психолог кәметке толмаған балаға тергеу-әрекетін жүргізудің жекелеген кезеңдері бойынша сұрақтар қоюға мүмкіндік беру туралы сұрай алады.

Сондықтан педагог-психологтың жүзеге асыратын функцияларын ескере отырып, тергеушінің мәселелерді дұрыс тұжырымдамауына, оларға жетекші мәселелерді қоюға, негізсіз мәжбүрлеу тәсілдеріне қарсы болуы тиіс. Ол үшін тергеу-әрекетін жүргізетін лауазымды адамның қандай да бір мән-жайларды және жалпы қауіп төндіретін ықпалын растау талаптары, педагог-психолог тергеушіден осы қарсылықтарды тергеу-әрекетінің хаттамасына енгізуді талап етуге құқылы болып табылады. Тергеу-әрекеті аяқталғаннан кейін педагог-психолог тергеу-әрекетінің хаттамасымен танысып, онда жазбалардың дұрыстығы мен толықтығы туралы өз ескертулерін, сондай-ақ оның пікірінше, тергеу-әрекетін жүргізу кезінде құқық қолданушының дұрыс емес әрекеттерін көрсетуге де құқылы болып саналады.

Демек, жоғары деңгейдегі кәсіби білім, біліктілігі педагог-психологқа тергеушіні, заңды өкілді және қорғаушыны кәметке толмағандардың психикалық жағдайы туралы хабардар етуге, жағдайдың шиеленісуіне байланысты тергеу-әрекетін тоқтата тұру немесе ауыстыру туралы өтініш білдіруіне мүмкіндік туғызады.

Сондықтан болашақ педагог-психолог ретінде студенттердеқұқық сақтау саласындағы практикалық жұмыстардың түрлі формаларына қатысуға қабілетті кәсіби психологтың дағдыларын (психопрофилактика мен түзету, сараптау процедуралары және т.б.) қалыптастыру қажет. Бұл кәсіби даярлау үрдісінде теориялық біліммен бірге практикалық іс-әрекеттің маңыздылығымен, кәсіби дағдыларын қалыптастыруға негіз болатын тұлғалық сапалармен тығыз байланысты.

Психология ғылымы тұрғысынан, кез келген жеке адамның құрлымына назар аударсақ, ол биологиялық (жасы, жынысы, темпераменті, дене бітімі, физиологиясы), психологиялық (зейіні, танымдық әрекеттері, қабілеті, мінезі, еркі, сезімі), әлеуметтік (қоғамдағы орны, қарым-қатынасы) және бағыттылығынан (ниеттері, тілектері, ұмтылыстары, құндылықтары) тұратыны белгілі. Сондай-ақ, жеке тұлға психологиялық дамудың белгілі бір деңгейіне ие (темперамент, мінез-құлық, қабілеттілік, ақыл-ой дамуының деңгейі, қажеттіліктер, мақсат-мүдделер).

Темперамент пен мінез кез келген адамның тұлғалық ерекшеліктерін айқындайтын маңызды құрылымдық компоненттердің бірі екендігін де ескеру қажет. Мінез адамның тұрақты психикалық ерекшеліктерінің жиынтығы, оның басты белгісі тіршілік иесінің қимыл-қозғалысының түрлі деңгейдегі көріністері. Демек, мінез даралықтың негізгі құраушы бөлігі, оның құрылымы сыртқы орта мен тәжірибе әрекеті процесінде қалыптасады. Адамның мінез-құлқын бейнелейтін индивидуалды тұлғалық ерекшеліктердің ішінде темперамент ерекше орын алады. Темперамент адамның қарым-қатынас жасау барысындағы сыртқы ортаға, айналадағы жағдайға психикалық реакциясының сипатын көрсетеді. Осыған байланысты адамның темпераментіне, жүйке жүйесінің негізгі динамикалық қасиетіне байланысты оның қандай іс-әрекетке қабілетті екендігін көруге болады.

В.Н.Князев тұлға құрылымы бір мезет-

те екі принципке негізделген бір-бірімен тығыз байланысты әлеуметтік қасиеттердің жиынтығынан құралған деп тұжырымдайды. Оның пікірінше, біріншісі тұлғаның жалпы және ең қиын әлеуметтік қасиеттері өзіне аса қарапайым жеке сапа-қасиеттерді жинайды. Екінші принцип бойынша сапа-қасиеттердің байланысы әрқайсының бір-бірінен тәуелсіздігін қамтамасыз етеді. Бұл адамдардың еңбек ортасындағы күйін көрсетеді (яғни олардың жұмыс мақсаты бір, ал әр адам өз тарапынан жұмысты бітіруге өз мүддесін ұсына алады) [15].

Осы орайда педагог-психолог тұлғасының психологиялық ерекшеліктерінің ішінде зейін, ес, ойлауға ерекше мән беру қажет. Зейін адам санасының қоршаған ортадағы белгілі бір құбылыстарға (немесе заттарға) белсенді бағытталуы болса, ал ес тұлғаның жеке дара дамуы үшін маңызды психикалық процестің біріне саналады. Ойлау да таным процестері ішінде объективті шындықты адам санасында бейнелейтін жоғарғы және күрделі процесс болып табылады. Сондықтан осы үшеуі педагог-психологтың алға қойған мақсатының іске асуына, әрбір әрекеттің мақсатқа жетуіне, қажеттілігін сезінуіне мүмкіндік жасауда маңызды.

Сонымен психологиялық қызмет көрсетудегі педагог-психологтың кәсіби іс-әрекетінің мәселелері қараастырылған ғылыми әдебиеттерді талдай отырып, қандай да болмасын білім беру мекемелеріндегі психологиялық қызметтер ғылыми, қолданбалы және практикалық, ұйымдастырушылық аспектілердің бірлігінде қарастырылуы қажет деп тұжырымдауға мүмкіндік береді.

Бұл мақаланы жазу барысындағы айқындалған зерттеу міндеттеріне сәйкес жүргізілген жоғарыдағы ғалымдар еңбектеріне жасалған талдаулар, педагог-психологтың іс жүргізу функциясының мазмұнының ұйымдастырушылық-консультациялық аспектіде ашып көрсетілуі тергеу әрекеттерін жүргізудегі педагог-психолог тұлғасының психологиялық ерекшеліктерін сипаттауға мүмкіндік береді. Тергеу әрекеті сипаттамасы танымдық

пен көз жеткізу операцияларының кешені ретінде оның танымдық жағының мәнін ашады. Тергеушінің кәсіби маңызды сапаларына стресске тұрақтылық, шыдамдылық, кәсібилік, еңбексүйгіштік, коммуникативтілік жатқызылса, ал педагог-психологтың бойында байқампаздық, рефлексия, эмпатия, коммуникативтілік, жауапкершілік, ізгілік секілді кәсіби сапалар болуы тиіс.

Пайдаланылған әдебиеттер тізімі

- [1] Қазақстан Республикасының Президенті – Елбасы Н.Ә.Назарбаевтың «Қазақстан-2050» стратегиясы қалыптасқан мемлекеттің жаңа саяси бағыты» атты Қазақстан халқына Жолдауы. 14 желтоқсан, 2012 жыл // www.akorda.kz.
- [2] Қазақстан Республикасының Конституциясы. – Астана, 1995.
- [3] Қазақстан Республикасындағы баланың құқықтары туралы //2002 жылғы 8 тамыздағы №345 Қазақстан Республикасының Заңы // adilet.zan.kz/kaz
- [4] Кәметке толмағандардың істері жөніндегі мамандандырылған ауданаралық соттарды құру және Қазақстан Республикасы Президентінің кейбір жарлықтарына өзгерістер енгізу туралы //Қазақстан Республикасы Президентінің 2012 жылғы 4 ақпандағы № 266 Жарлығы // adilet.zan.kz/kaz
- [5] Чуфаровский Ю.В. Юридическая психология. – М.: Проспект, 2015. – 480 с.
- [6] Қазақстан Республикасында балалардың қатысуымен қылмыстық және азаматтық сот ісін жүргізу ерекшеліктері: халықаралық стандарттар және ұлттық тәжірибе: Тәжірибелік оқу құралы /Жауапты редактор М.С. Бейбітов– Астана, 2014. – 168 б.
- [7] Выготский Л.С. Педагогическая психология. – М.: Педагогика, 1991. – 480 с.
- [8] Петровский А.Б. Теория принятия решений: Учебник для студ. высш. учебных заведений. – М.: Академия, 2009. – 400 с.
- [9] Балтыкова З.А. Психологические основы допроса несовершеннолетних свидетелей и потерпевших // Вестник СГЮА. – 2014. – №5 (100). – С. 87-91.
- [10] Болатханова К.Р. Актуальные проблемы когнитивной психологии при проведении допроса //European Science. – 2016. – №12 (22). – С.62-67.
- [11] Балгимбаева З.М., Ахтаева Н.С. Психологическая служба в школе: Учебно-методическое пособие. – Алматы: Қазақ университеті, 2005. – 76 с.
- [12] Шкаплеров Ю.П., Данько И.В. Следственные действия: пособие. – Могилев: Могилевский институт МВД, 2017. – 106с .
- [13] Гинзбург А.Я. Оpozнание в следственной, оперативно-розыскной и экспертной практике: Учебно-практическое пособие /Под ред. Р.С. Белкина. – Москва, 1996. – 122 с.
- [14] Телегина Т.Д. Использование специальных знаний в современной практике расследования преступлений: Автореферат. – Москва, 2008. – 24с.
- [15] Чередниченко И. П., Тельных Н. В. Психология управления /Серия «Учебники для высшей школы». – Ростов-на-Дону: Феникс, 2004. – 608 с.

References

- [1] Kazakstan Respublikasynyn Prezidenti – Elbasy N.A.Nazarbaevtyн «Kazakstan-2050» stpategiyasy kalyptaskan memleketin zhana sayasi bagyty» atty Kazakstan halkyna Zholdaуy. 14 zheltoksan, 2012 zhy1 // www.akorda.kz.
- [2] Kazakstan Respublikasynyn Konstituziyasy. – Astana, 1995.
- [3] Kazakstan Respublikasyndagy balanyn kukuktapy turaly //2002 zhylygy 8 tamyzdagy №345 Kazakstan Respublikasynyn Zany // adilet.zan.kz/kaz
- [4] Kameletke tolmagandardyn isteri zhonindegi mamandandyrylgan audanaralyk sottardy kuru zhane Kazakstan Respublikasy Prezidentinin kejbir zharlyktaryna ozgerister engizu turaly //Kazakstan Respublikasy Prezidentinin 2012 zhylygy 4 akpandagy №266 Zharlygy // adilet.zan.kz/kaz

- [5] Chufarovskij Yu.V. Yuridicheskaya psihologiya. – M: Prospekt, 2015. – 480 s.
- [6] Kazakstan Respublikasynda balalardyn katysuymen kylmystyk zhane azamattyk sot isin zhurgizu erekshelikteri: halykaralyk standarttar zhane ulttyk tazhiribe: Tazhiribelik oku kuraly /Zhaupty redaktor M.S. Bejbitov– Astana, 2014. – 168 b.
- [7] Vygotskij L.S. Pedagogicheskaya psihologiya. – M.: Pedagogika, 1991. – 480 s.
- [8] Petrovskij A.B. Teoriya prinyatiya reshenij: Uchebnik dlya stud. vyssh. uchebnyh zavedenij. – M.: Akademiya, 2009. – 400 s.
- [9] Baltykova Z.A. Psihologicheskie osnovy doprosa nesovershennoletnih svidetelej i poterpevshih //Vestnik SGYUA. – 2014. – №5 (100). – S. 87-91.
- [10] Bolathanova K.R. Aktual'nye problemy kognitivnoj psihologii pri provedenii doprosa //European Science. – 2016. – №12 (22). – S.62-67.
- [11] Balgimbaeva Z.M., Ahtaeva N.S. Psihologicheskaya sluzhba v shkole: Uchebno-metodicheskoe posobie. – Almaty: Kazak universiteti, 2005. – 76 s.
- [12] Shkaplerov YU.P., Dan'ko I.V. Sledstvennye dejstviya: posobie. – Mogilev: Mogilevskij nstitut MVD, 2017. – 106s .
- [13] Ginzburg A.YA. Opoznanie v sledstvennoj, operativno-rozysknoj i ekspertnoj praktike: Uchebno-prakticheskoe posobie /Pod red. R.S. Belkina. – Moskva, 1996. – 122 s.
- [14] Telegina T.D. Ispol'zovanie special'nyh znaniy v sovremennoj praktike rassledovaniya prestuplenij: Avtoreferat. – Moskva, 2008. – 24s.
- [15] CHerednichenko I. P., Tel'nyh N. V. Psihologiya upravleniya /Seriya «Uchebniki dlya vysshej shkoly». – Rostov-na-Donu: Feniks, 2004. – 608 s.

Роль личности педагога-психолога при следственных действиях

Л.Е. Койшигулова¹, Е.М.Куандыков¹

*¹Атырауский государственный университет имени Х.Досмухамедова
(Атырау, Казахстан)*

Аннотация

В данной статье рассматривается роль личности педагога-психолога при следственных действиях. Необходимо отметить, что следственные действия различны по своему содержанию, например: допрос, эксперимент, обыск, опознание, осмотр и прочие. В этих следственных действиях, роль педагога-психолога носит неоднозначный и комплексный характер. При допросе, педагог-психолог, своим присутствием помогает в первую очередь ребенку, чтобы он мог спокойно и правдиво отвечать на поставленные вопросы без страха и непонимания, также помогает и следователю, особенно в случаях правильной постановки вопросов. Однако, представляется, что даже будучи вызванным для участия в следственном действии по инициативе следователя и помогая ему в установлении психологического контакта с несовершеннолетним, педагог-психолог проявляет, прежде всего, заботу об интересах подростков, а не об интересах следствия. Следовательно, во время учебы в вузе студентам, как будущим педагогам-психологам, необходимо освоить знания по следующим предметам, ювенальная педагогика, ювенальная психология и другие. Также во время прохождения практики важно суметь использовать полученные, по вышеназванным предметам, знания.

Ключевые слова: личность педагога-психолога; личностные качества; профессиональное качество; следственные действия; психологическая поддержка.

Role of personality of a teacher-psychologist during investigative actions

L.E. Koishigulova¹, E.M.Kuandykov¹

¹*Atyrau State University named after Kh.Dosmukhamedov
(Atyrau, Kazakhstan)*

Abstract

This article discusses the role of the personality of the teacher-psychologist in investigative actions. It should be noted that the investigative actions are different in content, for example: interrogation, experiment, search, identification, examination and others. In these investigative actions, the role of the teacher-psychologist is ambiguous and complex. During interrogation, the teacher-psychologist, with his presence, helps the child in the first place, so that he can calmly and truthfully answer the questions posed without fear and misunderstanding, and also helps the investigator, especially in cases where the questions are asked correctly. However, it seems that even when called to participate in the investigative action on the initiative of the investigator and helping him to establish psychological contact with the minor, the educational psychologist primarily shows concern for the interests of adolescents and not for the interests of the investigation. Consequently, while studying at a university, students, as future pedagogues-psychologists, need to master knowledge in the following subjects, juvenile pedagogy, juvenile psychology, etc. Also, during practical training, it is important to be able to use the knowledge gained in the above subjects.

Key words: the personality of the teacher-psychologist; personal qualities; professional quality; investigative actions; psychological support.

Редакцияға 27.12.2019 қабылданды.

Білім беру саласындағы инновациялар Инновации в образовании Innovations in education

МРНТИ 14.35.07

С.Б.БЕГАЛИЕВА

*Абай атындағы Қазақ ұлттық педагогикалық университеті
(Алматы, Қазақстан), sbegalieva@mail.ru <https://doi.org/10.51889/2020-2.2077-6861.07>*

АҚПАРАТТЫҚ-КОММУНИКАЦИЯЛЫҚ ТЕХНОЛОГИЯЛАР ИНКЛЮЗИВТІ БІЛІМ БЕРУ РЕСУРСТАРЫ РЕТІНДЕ

Аңдатпа

Ақпараттандыру заманауи қоғамның даму кезеңдерінің бірі болып табылады. Бұл үдеріс адамның тіршілік әрекетінің барлық салаларындағы білімнің рөлінің ұлғаюымен және жасанды интеллект пен коммуникация құралдарының маңыздылығының артуымен сиаапатталады. Ақпараттандырудың басты бағыттарының бірі – білім беру саласын заманауи ұрпақты оқыту мен тәрбиелеу мақсаттарына арналған прогрессивті ақпараттық технологияларды пайдалануға бағдарланған жаңа теориялармен және тәжірибелермен толықтыру болып табылады.

Ақпараттық-коммуникациялық технологиялар (АКТ) ақпараттандыру нысаны болып есептеледі. Екінші жағынан, қазіргі уақытта оқыту құралдары ретінде білім беру үдерісіне белсенді түрде енгізіліп жатқан да солар. Ақпараттандырудың сәтті жүзеге асуы көп жағдайда оқу орындарының кадрлық және материалдық әлеуетімен, сондай-ақ педагогтардың дайындық дәрежесімен айқындалады. АКТ-ны тәжірибе жүзінде енгізу үдерісі ретсіздік сипатқа ие, алайда, оған тән заңдылық та бар, бүгінде бүкіл әлемнің зерттеушілері соны анықтаумен және зерттеумен айналысып жатыр.

Түйін сөздер: ақпараттық-коммуникациялық технологиялар; инклюзивті білім беру; ерекше білім беру қажеттіліктері бар балалар.

Ақпараттық технологиялар (АТ) эволюция дамуының әрбір кезеңіне тән. Шын мәнінде, олар адамзатқа оның пайда болған сәтінен бастап ілесіп келеді [1, С.14]. Олардың заманауи кезеңдегі айқын сипаты – оқу үдерісін материалдық қамтамасыз ету саласымен салыстырғанда, білім көзі ретінде ақпараттық ресурстарға салынып отырған инвестициялардың жоғарылығы. «Ақпараттық технологияларға» толығырақ анықтама I.V. Robert еңбегінде келтірілген. Американдық ғалым және философ АТ-ны мемлекеттегі әлеуметтік, саяси, экономикалық және техникалық үдерістерді тиімді басқару үшін ақпараттарды

табу, жинау, жүйелендіру және өңдеу шараларының жиынтығы деп есептейді [2, С.52]. Кез-келген басқа технологиялар сияқты, ақпараттық технологияның да мақсатын, құралдары мен міндеттерін белгілеу қажет етіледі.

АТ-ның мақсаты ақпараттық өнімді қолданушылардың қажеттіліктеріне сай сапалы және тиімді пайдалану болып табылады.

Ақпараттық технология мәліметтерді өңдеудің стандартты әдістерін қарастырады. АТ техникалық, математикалық, статистикалық, логикалық, мультипликациялық және т.б. құралдарды пайдаланады [3].

Осылайша, ақпараттық технологияны 2 қырынан қарастыруға болады:

- ақпаратты жинау және өңдеу құралы ретінде;
- ақпаратты жинау және өңдеу үдерісін сипаттау үлгісі ретінде.

Соңғы уақытта есептеу техникасы мен байланыс саласындағы ғылыми-техникалық жетістіктердің маңыздылығын атап көрсету үшін «ақпараттық-коммуникациялық технологиялар» (қысқаша: АКТ) термині жиі қолданылады.

Дәстүрлі ақпарат құралдары есептеу техникасы мен байланыс саласындағы жаа жетістіктермен үнемі жетілдіріліп, толықтырылып отырады. Нәтижесінде біз заманауи ақпараттық қызметтерді пайдаланамыз. Шын мәнінде, АКТ біліктілігі жоқ қолданушының жаңа есептеу ортасына қолжетімділігін қамтамасыз етеді.

Зерттеушілер АКТ-ның ЭЕМ негізінде тұрғызылатынын және жеке тұлғаларға ақпаратты әртүрлі тәсілдермен беру және өңдеу қызметтерін пайдалануға мүмкіндік беретінін атап көрсетеді. Мысал ретінде олар электронды кітапхананы, поштаны, білімдер базасын, бейнеконференцияларды келтіреді. АКТ-лардың арасында жетекші рөл компьютерге беріледі [4].

Зерттеушілердің көпшілігі ақпараттық-коммуникациялық технологиялар – бұл адамдардың өздеріне дұрыс шешім қабылдау үшін керек болатын жаңа білімдерді игеру үшін қажетті ақпараттық ресурстарды алу, өңдеу, сақтау мен берудің техникалық құралдары деген ортақ пікірде.

Шетелдік еңбектерде АКТ-ның орнына кейде «жаңа ақпараттық техника» терминін кездестіруге болады. Ол сондай-ақ оқыту үдерісіне де жатады, бірақ онда негізгі екпін оны қамтамасыз етудің техникалық құралдарына беріледі.

Жоғарыда келтірілген ұстанымдарды жинақтап талдай отырып, біз АКТ оны ендірудің техникалық құралдарынан ажыратылмайды деген қорытындыға келдік. Бұл ұғымды тек өндірістік салада ғана емес, білім беруде де қолдануға болады.

Айта кетейік, оқыту технологиялары әрдайым ақпараттық болған, себебі ол ақпараттық ресурстарды жүйелендіру, сақтау және берумен байланысты.

Көрнекілік үшін оқыту технологиясының даму кезеңділігін белгілеуге болады:

- ауызекі және жазба тіл кезеңі;
- бейнелерді суреттерге өткізу жолымен қоршаған әлемді үлгілеу кезеңі;
- компьютерлік оқыту кезеңі және т.б.

Негізгі бөлім. АКТ-ны заманауи техникалық құралдардан тұратын білім берудің сапалы жаңа кезеңі ретінде сипаттауға болады. Негізінен, ақпаратты жинау, жүйелендіру, сақтау мен беру жаңа әдістер болып отыр. Қазіргі уақытта мұғалім алған ақпаратын компьютерде өңдейді, ал оқушыларға мәліметті коммуникациялар жолымен береді.

Оқу үдерісінің әдістемесінен айырмашылығы, оқыту технологиясына үйренушіліктің ең төменгі деңгейі тән. Бұл ретте оны экономикалық негіздеу жүргізіледі, яғни оқытушының жұмсаған уақыты мен әлеуеті және қаржылық шығындарына талдау жасалады.

Компьютерлік технологиялар базасындағы ақпараттық-білім беру ортасына осы ақпараттық ресурстарды тиімді пайдалану механизмін құру тән. Оны шешу үшін төмендегі міндеттерді шешу қажет:

- әр оқушының өз бетінше ұтымды білім алуын ұйымдастыру;
- ақпараттық-білім беру ортасының әрбір қолданушысына жеке-дара қолдау көрсетуге уақыт бөлу;
- білім алушылардың бірлесе жұмыс істеуіне жағдай жасау [3, С.125].

Педагогикалық ақпараттық жүйедегі бақылау дегеніміз – АКТ-ның көмегімен ықпал ету сапасын бағалау үшін кері байланысқа қол жеткізу. Кері байланыс құралы ретінде оқушылардың алған білімдері мен машықтары оқу үдерісінің міндеттеріне қаншалықты сай келетінін дәл анықтауға мүмкіндік беретін оқу үдерісін басқару әдісі қолданылады [4].

Технологиялықтың басты өлшемдерінің

бірі нәтижелердің қайталанғыштығы болып табылады. Педагогикалық технология техникалық технологиялардан оның негізінде күрделі нысан – жеке тұлға жатқандығымен ерекшеленеді.

Педагогикалық ақпараттық технологияның 3 құраушысы бар, олар: материалдық, ақпараттық және қоғамдық. Оған мыналар кіреді:

– компьютерлік оқытудың жалпы және өзіне тән қағидалары;

– оқу үдерісін қайта жаңғыртуға арналған жайлар, жабдықтар, ЭЕМ және басқа да техникалық құралдар;

АКТ-мен жұмыс істеуге қажетті білімі мен машықтары бар оқытушылық құрам.

Заманауи АКТ-ны оқу үдерісіне жаппай ендіру үшін компьютерлік техника мен басқа да техникалық құралдардың, бағдарламалық жасақтама мен АКТ-ны оқу үдерісіне ендіру бағытындағы әдістемелік зерттемелердің болуы талап етіледі [5].

АКТ-ны білім беруге ендірудің табыстылығы туралы тек егер олар педагогикалық технологияның негізгі міндеттеріне сай келсе және бұрын ЭЕМ құралдарынсыз жүзеге асыру мүмкін болмаған міндеттерді шешуге мүмкіндік берген жағдайда ғана айтуға болады.

Инклюзивті білім беру АКТ-ға 3 негізгі қызметті жүктейді:

1. Компенсаторлық. Ол оқу мен жазуды жеңілдету үшін техникалық көмек көрсетуді көздейді.

2. Дидактикалық. Денсаулық мүмкіндіктері шектеулі тұлғалар үшін лайықты оқу ортасын құру.

3. Коммуникациялық. Тұлғааралық өзара әрекеттестікті ұйымдастыруға көмек көрсету, қоғамдағы өмірдің коммуникациялық машықтарын үйрету.

Дамуында ерекшеліктері бар балаларды оқыту үшін білім беру үдерісінде пайдаланылатын құралдардың негізгі түрлері мыналар:

– классикалық технологиялар, мысалы: ДМШ балаларға арналған қызметтері ішіне

орнатылған компьютерлер;

– қолжетімді ақпарат үлгілері: сөйлейтін кітаптар, Брайль жүйесі және т.б.

– қосымша технологиялар (бұл балалардың атқарымдық мүмкіндіктерін жақсартуды көздейтін бағдарламалық, техникалық және аппараттық құралдар).

Қосымша технологияларға сондай-ақ қозғалыс қондырғылары, қосымша жабдықтар, арнайы пернетақталар және т.б. жатады.

Білім беру үдерісінің негізгі құралдарына оқуға арналған бағдарламалық жасақтама және виртуалды орта кіреді. Оларды барлық оқушылар қолдануы тиіс. Бұдан шығатын қорытынды, білім беру үдерісінің барлық қатысушылары үшін пайдаланылатын технологиялардың бірыңғай дизайнын жасау маңызды.

Тірек-қозғалыс аппаратының мүмкіндігі шектеулі мүгедектер үйрену, ғаламтор арқылы қарым-қатынас жасау үшін қарапайым дербес компьютерді пайдалана алады. Балалар Ғаламторы ерекше қажеттіліктері бар балалар үшін үлкен мүмкіндіктерді ашады. Олар қарым-қатынас жасау, қызығушылығы бойынша ақпарат іздеу, қашықтықтан білім алу және т.б. үшін жаһандық желіні қолданады.

Мүмкіндігі шектеулі балаларды әлеуметтендіруде сындарлы әлеуметтік желілер де маңызды ықпал ете алар еді. Олар денсаулығында ақауы бар адамдардың қоғамның басқа мүшелерімен тең дәрежеде қарым-қатынас жасауына мүмкіндік береді, психологиялық жайлылық пен өз ауытқушылықтарына сайма-сай көзқарасты қалыптастырады. Бірақ, өкінішке орай, танымал әлеуметтік желілердің көпшілігі тек 18+ санатына ғана тура келеді. Балаларға арналған осы контентті құру аталған қолданушының сайтта болу уақытының шектелуімен қатар жүруі мүмкін, себебі ерекше қажеттіліктері бар адам ғаламтор кеңістігінде өзін жайлы сезінген соң, біртіндеп шынайы өмірін виртуалды әлемге айырбастайды [6].

Көру қабілеті нашарлаған тұлғалар арнайы

құрылғылар жасауды қажет етеді. Мысалы, Самсунг компаниясының технологиялары көз қозғалысының көмегімен веб-парақшаларды жасауға, редакциялауға және өшіруге мүмкіндік береді. Тінтуірдің меңзерін реттеудегі бірегей өнертабыс – тыныс алу мен тыныс шығару күшін талдайтын арнайы түтік болып табылады. Әдеттегі СМС-хабарламаларды Брайль қарпіне ауыстыратын алғашқы ұялы телефон Үндістанда жасалған. Оның экраны жоғары көтеріліп-түсетін бірегей инелерден тұрады, соның нәтижесінде сезуге болатын бедерлер пайда болады.

Бағдарламалық жасақтамаларды өндірушілер сонымен қатар мүмкіндігі шектеулі адамдардың қажеттіліктерін де ескереді. Айталық, Google Gesture қосымшасы саңырау-мылқаулардың тілін қарапайым мәтінге аударуға мүмкіндік береді. Тікелей көзі нашар көретін адамдарға арнап жасалған Jaws және NVDA бағдарламалық жасақтамасы қаріптері ұлғайтылған экрандық бағдарлама болып табылады.

Білім беру саласындағы АКТ-ның қолжетімділігін зерттеу олардың оқу үдерісін жеңілдететінін және оқу бағдарламасын балалардың дербес қажеттіліктеріне сай қалыптастыруға мүмкіндік беретінін анықтады [7].

Тәжірибедегі АКТ инклюзиясы әдетте дамуында ерекшеліктері бар балалар тарапынан белсенді интергацияны кезіктіреді. Мүгедектерді әлеуметтендірудің табыстылығы тек қоғаммен ғана емес, дамуында ерекшеліктері бар адамның өзінің біріктірілуіне деген ниетімен де айқындалады. Бұл оның арнайы білім беруші компьютерлік бағдарламаларды оқып-үйренуге, қоғамның басқа өкілдерімен бірге икемді қарым-қатынас жасап, коммуникацияға арналған жаңа құралдарды пайдалануға деген ниетінен байқалады. Денсаулық мүмкіндіктері шектеулі адамдар компьютерлік бағдарламалардың заманауи қоғаммен бірігу құралы екенін түсіне отырып, оларды басқалардан белсендірек танып-біледі, қашықтықтан білім алып,

өзінің ақпараттық тапшылығын жоюға тырысады.

Білім беру саласында «ерекше» балаларға арналған АКТ-ны қолдану әлемдегі білім беру саясатының әмбебап қағидасы болып табылады. Бұл мәселедегі негізгі халықаралық құжат БҰҰ-ның «Мүгедектердің құқықтары туралы» Конвенциясы болып табылады. Бұл құжатқа 2006 жылы қол қойылған және ол өзінің заңды күшіне 2008 жылы енген. 2010 жылы бұл конвенцияға әлемнің 145-тен астам елі қосылды, оған қоса 90 мемлекет, соның ішінде Қазақстан да оны бірден ратификациялады [8].

Осы халықаралық құжатқа сәйкес, адамдардың шектеулі денсаулық мүмкіндіктеріне назар аудару денсаулықта ақау болуынан емес, қоғамда белгілі бір кедергілердің болуынан туындайды. БҰҰ-ның «Мүгедектердің құқықтары туралы» Конвенциясының 24 бабында инклюзивті білім алу жөніндегі ұсыныстар келтірілген. Атап айтқанда, олар мүгедек балаларды оқу үдерісіне бейімдеуге және оларға АКТ-ны пайдалануды үйретуге қатысты [9].

Дәл осы бапта мүмкіндігі шектеулі балалардың денсаулық ақауларын түзеуде және әлеуетін ашуда педагогикалық құрамның маңыздылығы реттелген. Халықаралық құқықтарға сәйкес, оқушы инклюзивті құзыреттілікке ие болуы және мүгедек баланың мектеп кеңістігіне және оқыту ортасына бейімделу үдерісіне тартылуы керек.

Конвенцияның 4-бабында айтылғандай, барлық АКТ-ны әмбебап дизайнмен жасаған дұрыс, және болашақта құралдарды жанарту тәуекелін болдырмау үшін техникалық құралдарды жобалау және шығару кезеңінде денсаулық мүмкіндіктері шектеулі тұлғалардың барлық тілектерін ескеру қажет.

Мүгедектердің құқықтары туралы Конвенцияның 9-бабында мемлекеттің денсаулық мүмкіндіктері шектеулі тұлғалардың ақпараттық ресурстарға қолжетімділігін қамтамасыз ету үшін қолайлы жағдай жасауы және цифрлық теңсіздікті жою үшін заманауи АКТ-ны пайдалануды ынталандыруы қажеттігі

айтылған. Айта кетерлігі, халықаралық заңнама «цифрлық теңсіздік» дегенді ақпараттық алшақтық деп түсінеді. Осы өлшем бойынша ол барлық адамдарды 2 топқа: ақпаратқа бай және ақпаратқа кедей деп бөледі. Кедергіні жою үшін балама қарым-қатынас құралдары жасалуда. Бұл топқа әлеуметтік пернетақталар мен тінтуірлер, тірек-қозғалыс аппаратының қызметтері бұзылған мүгедектерге арналған манипуляторлар, Брайль принтерлері мен басқа да жабдықтар жатады [10].

Қорытынды. Барлық дерлік халықаралық құжаттар АКТ-ны денсаулық мүмкіндіктері шектеулі балаларға арналған оқу үдерісіне енгізу міндетін сипаттайды. Алайда олардың ешқайсысында білім беруде АКТ-ны қолдану

саясаты жөніндегі ұсыныстар жоқ.

Осылайша, баланың денсаулығында ақауы немесе дамуында басқа да ерекшеліктері болған жағдайда білім беру қызметтерін көрсетуден бас тарту заңға қайшы. Көптеген заңнамаларда денсаулық мүмкіндіктері шектеулі тұлғалар үшін бейімдеу шараларын жүргізу қажеттілігі көрсетілген. Біздің елімізде «Мүмкіндігі шектеулі балаларға әлеуметтік және медициналық-педагогикалық түзетушілік қолдау көрсету туралы» заң бар. Бұдан бөлек, кейбір елдерде (Бельгия, Дания, Жаңа Зеландия және т.б.) мүгедектердің білім алу үдерісін суреттейтін оларға арналған заң бар.

Қолданылған дереккөздер тізімі

- [1] Роберт И.В. Новые информационные технологии в обучении: Дидактическая проблема, перспектива использования // Информатика и образование. – 1991. – №4 – С.18-25
- [2] Роберт И.В. Теория и методика информатизации профессионального образования (психолого-педагогический и технологический аспекты) 2-ое издание, дополненное. – М.: ИИО РАО, 2008. – 274 с.
- [3] Сетевое взаимодействие организаций образования Акмолинской области по внедрению инклюзивных практик обучения учащихся с особыми образовательными потребностями в условиях общеобразовательной школы: Материалы межрегион. научно-практ. конференции (5-6 ноября 2015 года) / Сост. Аргынов А.Х., Жумаканова Р.А. – Кокшетау: Научно-информационный центр гражданского образования, 2015. – 180 с.
- [4] Инклюзивное образование. Методологический гид для учреждений общего начального и среднего образования. – Кишинев, 2014.
- [5] Алехина С.В., Алексеева М.Н., Агафонова Е.Л. Готовность педагогов как основной фактор успешности инклюзивного процесса в образовании // Психологическая наука и образование. – 2011. – №1. – С.83-92.
- [6] Оралканова И.А. Формирование готовности учителей начальных классов к работе в условиях инклюзивного образования: Дисс.... докт. философии (PhD). – Алматы, 2014. – с.163.
- [7] О начале 2014-2015 учебного года в специальных организациях образования и организациях образования, реализующих инклюзивное образование: Инструктивно-методическое письмо. – Астана: НАО им. И. Алтынсарина, 2014. – 19 с.
- [8] Исакова А.Т., Мовкебаева З.А., Айтбаева А.Б., Байтурсынова А.А. Основы инклюзивного образования: Учебное пособие. – Алматы: L-Pride, 2013. – 280 с.
- [9] Концептуальные подходы к развитию инклюзивного образования в Республике Казахстан. – Астана: НАО им. И. Алтынсарина, 2015. – 13 с.
- [10] Мельник Ю.В. Сравнительный анализ общего инклюзивного образования в странах запада (Канада, США, Великобритания,) и России: Автореф. дис... канд. пед. наук. – Пятигорск, 2012. – 23 с.
- [11] Стратегический план Министерства образования и науки Республики Казахстан на 2014-2018 гг. Утвержден постановлением Правительства Республики Казахстан от 26 марта 2014 года №258.
- [12] Айдарханова Б.К. Инклюзивті білім беру – әлеуметік оңалту жұмысының жаңа технологиясы. Хабаршы/Вестник. Серия «Педагогические науки». – 2019. – №4(64). – 382-383 с.

References

- [1] Robert I.V. Novye informacionnye tekhnologii v obuchenii: Didakticheskaya problema, perspektiva ispol'zovaniya //Informatika i obrazovanie. – 1991. – №4 – S.18-25
- [2] Robert I.V. Teoriya i metodika informatizacii professional'nogo obrazovaniya (psihologo-pedagogicheskij i tekhnologicheskij aspekty) 2-oe izdanie, dopolnennoe. –M.: IIO RAO, 2008. – 274 s.
- [3] Setevoe vzaimodejstvie organizacij obrazovaniya Akmolinskoj oblasti po vnedreniyu inklyuzivnyh praktik obucheniya uchashchihsya s osobymi obrazovatel'nymi potrebnostyami v usloviyah obshcheobrazovatel'noj shkoly: Materialy mezhtregion. nauchno-prakt. konferencii (5-6 noyabrya 2015 goda) /Sost. Argynov A.H., ZHumakanova R.A. – Kokshetau: Nauchno-informacionnyj centr grazhdanskogo obrazovaniya, 2015. – 180 s.
- [4] Inklyuzivnoe obrazovanie. Metodologicheskij gid dlya uchrezhdenij obshchego nachal'nogo i srednego obrazovaniya. – Kishinev, 2014.
- [5] Alekhina S.V., Alekseeva M.N., Agafonova E.L. Gotovnost' pedagogov kak osnovnoj faktor uspehnosti inklyuzivnogo processa v obrazovanii //Psihologicheskaya nauka i obrazovanie. – 2011. – №1. – С.83-92.
- [6] Oralkanova I.A Formirovanie gotovnosti uchitelej nachal'nyh klassov k rabote v usloviyah inklyuzivnogo obrazovaniya: Diss.... dokt.filosof (PhD). – Almaty, 2014. – s.163.
- [7] O nachale 2014-2015 uchebnogo goda v special'nyh organizacijah obrazovaniya i organizacijah obrazovaniya, realizuyushchih inklyuzivnoe obrazovanie: Instruktivno-metodicheskoe pis'mo. – Astana: NAO im. I. Altynsarina, 2014. – 19 s.
- [8] Iskakova A.T., Movkebaeva Z.A., Ajtbaeva A.B., Bajtursynova A.A. Osnovy inklyuzivnogo obrazovaniya: Uchebnoe posobie. – Almaty: L-Pride, 2013. – 280 s.
- [9] Konceptual'nye podhody k razvitiyu inklyuzivnogo obrazovaniya v Respublike Kazahstan. – Astana: NAO im. I. Altynsarina, 2015. – 13 s.
- [10] Mel'nik YU.V. Sravnitel'nyj analiz obshchego inklyuzivnogo obrazovaniya v stranah zapada (Kanada, SSHA, Velikobritaniya,) i Rossii: Avtoref.dis... kand.ped. nauk. – Pyatigorsk, 2012. – 23 s.
- [11] Strategicheskij plan Ministerstva obrazovaniya i nauki Respubliki Kazahstan na 2014-2018 gg. Utverzhden postanovleniem Pravitel'stva Respubliki Kazahstan ot 26 marta 2014 goda №258
- [12] Ajdarhanova B.K. Inklyuzivti bilim beru – әлеметик оңалту зһұмысынұң зһаңа текhnologiyasy. Habarshy/Vestnik. Seriya «Pedagogicheskie nauki». –2019. – №4(64). – 382-383 s.

Информационные-коммуникационные технологии как ресурсы инклюзивного образования

С.Б. Бегалиева

*Казахский национальный педагогический
университет имени Абая (Алматы, Казахстан)*

Аннотация

Информатизация является одним из этапов развития современного общества. Этот процесс характеризуется повышением роли образования во всех сферах человеческой деятельности и повышением значения искусственного интеллекта и коммуникаций. Одной из ключевых областей информатизации является дополнение сферы образования новыми теориями и практиками, которые направлены на использование прогрессивных информационных технологий с целью обучения и преподавания современного поколения.

Информационно-коммуникационные технологии (ИКТ) являются одной из форм информатизации. С другой стороны, сейчас они активно внедряются в учебный процесс в качестве учебных пособий. Успешная реализация информатизации во многом определяется человеческим и материальным потенциалом образовательных учреждений и степенью подготовки учителей. Процесс внедрения ИКТ в практику хаотичен, но сегодня в нем есть закономерность, и исследователи во всем мире находят и исследуют его.

Ключевые слова: информационно-коммуникационные технологии, инклюзивное образование, дети с особыми потребностями

Information and communication technologies as resources of inclusive education

S. B. Begaliyeva

Abai University (Almaty, Kazakhstan)

Abstract

Informatization is one of the stages in the development of modern society. This process is characterized by the increasing role of education in all spheres of human activity and the increasing importance of artificial intelligence and communications. One of the key areas of informatization is the addition of education to new theories and practices that are aimed at using advanced information technologies for the purpose of teaching and teaching the modern generation.

Information and communication technologies (ICT) are a form of informatization. On the other hand, now they are actively being introduced into the educational process as teaching aids. The successful implementation of informatization is largely determined by the human and material potential of educational institutions and the degree of teacher training. The process of introducing ICT into practice is chaotic, but today there is a pattern in it, and researchers around the world find and explore it.

Key words: information and communication technologies, inclusive education, children with special needs.

Редакцияға 20.01.2020 қабылданды.

FTAXP 14.24.07

Б.Т. ЖҰМАДИЛОВ¹, Г.А. АБДИКАРИМОВА¹, З.Қ. МЫРЗАЛИЕВА²,

¹Абай атындағы Қазақ ұлттық педагогикалық университеті (Алматы, Қазақстан),

*²SILK WAY Халықаралық университеті (Шымкент, Қазақстан),
zhumadilov_89@mail.ru, abdi_1965@mail.ru, zabira2011@mail.ru <https://doi.org/10.51889/2020-2.2077-6861.08>*

**ҚАШЫҚТЫҚТАН БІЛІМ БЕРУДЕ ГЕОГРАФИЯЛЫҚ ДЕРЕКТЕРДІ
АҚПАРАТТЫҚ КОММУНИКАЦИЯ ТЕХНОЛОГИЯСЫН ҚОЛДАНА ОТЫРЫП
ОҚЫТУДЫҢ ЕРЕКШЕЛІКТЕРІ**

Аңдатпа

Заманауи білім беру жүйесін ақпараттық-коммуникациялық құралдарынсыз елестету мүмкін емес. Осының дәлелі қазіргі таңда елімізде пайдаланып жатқан қашықтықтан білім беру жүйесі. Сондықтан мақалада қашықтықтан білім беруде географиялық деректерді ақпараттық коммуникация технологиясын қолдана отырып оқытудың ерекшеліктеріне тоқталдық.

Жалпы білім беру саласында география пәнін оқытуда қолданылатын ақпараттық және коммуникациялық технологиялар оқыту тиімділігін арттырудың маңызды шартына айналған. АКТ-ны тәжірибе жүзінде енгізу үдерісі ретсіздік сипатқа ие, алайда, оған тән заңдылық та бар, бүгінде бүкіл әлемнің зерттеушілері соны анықтаумен және зерттеумен айналысып жатыр. Мақалада географияны тиімді оқытуда қажетті ақпараттық-коммуникациялық технология құралдарын қолданудың кейбір әдістері келтірілген. Географиялық деректер мен көріністерді компьютерлік технология көмегімен ұсыну оқу материалын қолжетімді және қызықты етеді, сонымен қатар оқушыларда практикалық және құрылымдық білімдерін қалыптастыруда өте қажет.

Түйін сөздер: ақпараттық және коммуникациялық технологиялар; қашықтықтан білім беру; VR технология; Виртуалды шынайылық.

Кіріспе. Қазіргі білім беру саласы тұрақты болашаққа негізделген динамикалық әлеуметтік ортада өзін-өзі табысты жүзеге асыру үшін ойын дамытуға ықпал ететін, білім алушылардан терең теориялық білімді ғана емес, сонымен қатар шығармашылықты да талап етеді. Білім беру парадигмасы бұрын пәнге бағытталған түрде жүргізілсе, қазір жеке тұлғаға бағытталған болып табылады. Ол қоғамның барлық салаларындағы өзгерістерді түбегейлі қамтиды және мектептің алдына білім берудің «білімге бағдарланған» тәсілінен «тұлғаға бағдарланған» тәсілге көшу [1].

Бұрынғы оқыту технологиялары білім алушылардың жалпы оқуға деген ұмтылыстары мен біліктіктерін қалыптастыру болатын. Онда оқытылатын пәннің өзі оқыту мақсаты сияқты білім алушы-соған жету құралы болып саналатын. Заман ағымына сай, педагогикалық ғылымның ерекшелігі – ол баланың жеке тұлға ретінде қалыптасуына бағытталған жаңа білім беру технологияларын дамыту. Білім берудің мазмұны жаңа процедуралық дағдылармен, ғылым мәселелеріне шығармашылық шешіммен, білім беру бағдарламаларын жекелендіруде, ақпарат пен нарықтық тәжірибені пайдалану қабілеттерін дамыту болып табылады. Қазіргі заманғы ақпараттық технологиялар білім алушылардың педагогикасын және дидактикасын жетілдірудің маңызды құралдарының бірі болуда. Оқыту әдісін дұрыс таңдау мұғалім үшін ең басты мәселе. Ол жаңа педагогикалық технологиялар білім алушының жеке тұлғалық күшін арттырып, шығармашылық ойынының дамуында басты рөл атқарады. Жаңа ақпараттық технологияларды меңгеру мұғалімнің зияткерлік, кәсіптік, адамгершілік, рухани, азаматтық және де басқа да көптеген адами келбетінің қалыптасуына игі әсерін тигізе отырып өзін-өзі дамытып, оқу – тәрбие үрдісіне ықпал етеді [2].

Қазіргі білім берудің басты мақсаты – жан-жақты дамыған, рухани бай жеке тұлға, бәсекеге қабілетті маман дайындау. Сондықтан заман талабына сай оқыту

үрдісін жетілдіре отырып, қоғам сұранысына сай жеке тұлға қалыптастыру мәселесі бойынша білім алушыларға ақпараттық-коммуникациялық технологияларды сабақта көптеп қолдану тиімділігі артып отыр. Мұғалімдерге қойылатын талаптардың бірі – оқытудың жаңа технологияларын меңгеру сипатталады. Аса қажетті технологиялардың бірі – ақпараттық-коммуникациялық технологияларды география пәнінде пайдалану мәселелері болып табылады [3].

Негізгі бөлім. Қазіргі таңда оқу үрдісінен басқа салаларда, әсіресе барлығымызға қажетті бүгінгі таңдағы ақпарат тарату саласын алып көрейік. Бүгінде интернет жүйесі – қоғамның барлық саласында азаматтардың белсенділігін арттыруда шешуші рөл атқаруда. Мәселен, қазірде интернет конференциялар өткізу дәстүрге айналып келеді. Тіпті бұл үрдіс қарым-қатынастың тиімді түріне айналуда [4]. Соның ішінде көптеп пайдаланып жүрген Dropbox – бұлтта ақпаратты сақтау сервисін алып көрейік. Әсіресе осы бағытты бұрыннан пайдаланып жүрген журналистика саласын алып қарастырып көрейік.

Dropbox – бұлтта ақпаратты сақтау сервисі. Файлдарды, фото, видео ақпараттарды жүктеуге, синхрондауға және сілтемесін бөлісуге мүмкіндік беретін сақтау орыны. Журналистер оны редакцияға мәтіндерді, фотосуреттер мен видеоларды жылдам жолдау үшін қолданады. 2020 жылдан ары қарай бұлт қызметтеріне қатысты шығындар құны 500 млрд. доллардан асып, қазіргі деңгейден үш есе көбейетіні туралы мәліметтер бар. 2019 жылы цифрлық бастамаларға әлемдік инвестициялар 2,2 трлн АҚШ долларына жетті, бұл өткен жылдармен салыстырғанда 60%-ға артық. Цифрлық айналымның барлық болжамдары жалпыға бірдей өзгерту арқылы ерекшеленетіні байқалады [5]. Ал, енді осыны білім саласында соның ішінде географиялық деректерді жеткізуде пайдаланатын болсақ, журналистика саласының тәжірибесінен үлгі алуға болады.

Қазіргі кездегі интернет-ресурстарды дамытудың заманауи механизмі –

мультимедиа болып отыр. Заманауи интернет-ресурстарды күрделі желілік ақпараттық-технологиялық кешен ретінде төмендегідей топтастыруға болады:

- сараптамалық;
- коммуникациялық;
- білімгерлік;
- ақпараттық қызметтер атқаруға бағытталған.

Қазақстандық ақпаратты жиі тарату жағынан алда тұрған сайттардың рейтингін қарастырып, мынандай қорытындыға келдік. *Tengrinews.kz*, *Bnews.kz*, *Baq.kz* сайттарының оқырмандары сәт сайын жаңартылған ақпараттан хабардар болып отырған. Сонымен қатар аталмыш сайттар бүгінгі заман талаптарына сай мультимедиалық жаңа технологияларды тиімді қолданады.

Бүгінде демократиялық даму жолына түскен әлем елдерінің басым бөлігінде ақпараттық қоғам талаптарына сәйкес арнайы бағдарламалар қабылдануда. *Network Readiness Index* рейтингі әлемнің 134 мемлекетінде ақпараттық қоғамға дайындықтары, дамуына арналған мониторинг нәтижесін ұсынды [6].

Қазақстан әзірге рейтингтің 73-орнын иеленеді екен. Сол себепті де сайт-порталдар ғана әзірге интернет журналистика ұясына айнала алады. Аз да болса, мұнда жүйелілік бар. Алдымен, сайтқа тән кейбір ерекшеліктерді анықтап алсақ.

2018 жылы Астана қаласы Назарбаев университетінде алғаш рет медиа және ақпараттық сауаттылық жобалары таныстырылды. Қырғызстан, Тәжікстан және Қазақстан тәжірибелері сарапталды. Өткен жылы елімізде «Рухани жаңғыру» мемлекеттік бағдарламасы аясында «100 оқулық» жобасы қолға алынып, әлемнің озық оқу құралдары қазақ тіліне аударыла бастады [7]. VR технологиясының құрылуы және оның ары қарайғы даму кезеңдері тарихи деректерге толы. Оның ішінде 1956 жылы Sensorama қондырғысын жасауға кіріскен М. Хейлигтің де жұмыстары бар [8]. Ол қолданушыларға визуалды есту, иіс сезу, сезіну, сияқты көп

сенсорлы виртуалды қолдану тәжірибесін ұсынды. 1961 жылы Хейлиг интегралды стерео дыбысы мен иіс генераторы бар 3D слайдтарды көруге арналған құрылғыны ұсынды. Оны көптеген зерттеушілер виртуалды шындықтың алғашқы *HMD (Head Mounted Display)* жобасы ретінде қарастыратын. Иммерсивті виртуалды шындықтың алғашқы коммерциялық өнімдерін *Visual Programming Language Дж. Ланье* компаниясы ұсынды [9].

Виртуалды шынайылықтың ауқымы кең: автокөлік жүргізуге, ұшақпен ұшуға, тау баурайында шаңғымен сырғанауға немесе динозавр, аң аулауға болатын интербелсенді видео ойындардан бастап, дәрігерлерге хирургия немесе ұшқыштарға авиациялық техниканы қауіпсіз ұшуға үйрететін көмекші құралдарға дейін бар. Аталған машина біздің жаратылыспен тең «әлем» құрайды немесе молекула іспетті «микроскопиялық әлемді» де жасауға қабілетті [10].

Виртуалды шындық сәулет және өнеркәсіптік эстетиканың барлық салаларында кеңінен қолданылады. 1970 жылдардың ортасынан бастап компьютер экранында үш өлшемді кескіндерді салуға мүмкіндік беретін маңызды құралдардың бірі – автоматтандырылған дизайн жүйелері іске қосылды. VR технологияларын түрлі салада қолдануға болады. *ABI Research* сараптама орталығының болжауы бойынша, 2020 жылға қарай VR құрылғыларының жалпы саны 65 миллион данаға дейін өсуі мүмкін [11].

Жоғарыда айтылған болжамдар орынды. Себебі қазір IT компаниялардың басшылары VR-ды дамытуға қомақты қаражат бөлуге дайын. Facebook-тің директоры Марк Цукерберг нарықтағы VR жағдайына қатысты виртуалды шындықтың жұлдызды сағатын тағатсыздана күткенін және сол уақыттың келгенін баяндайды.

Сондай-ақ М. Цукерберг 2 млрд доллар тұратын виртуалды әлем жасайтын Oculus 4 компаниясын сатып алды. Сонымен қатар 2014 жылы қызметке келген Microsoft компаниясының бас директоры Сатя Наделланың басшылығымен қазір компания

өзінің *HoloLens 5* кеңейтілген шындық нүктелерін алға жылжыту жобасы үшін көп күш салуда.

Microsoft компаниясы *HoloLens*-ті және виртуалды шындықты информатика эволюциясының жаңа кезеңі деп атады. Бірақ авторларды бәрінен бұрын аталған технологияларды медиа саласында қолдану жағы көбірек қызықтырады [12].

VR материалдарын алғашқылардың бірі болып тұрақты түрде *The New York Times* шығарды. 2015 жылдың соңында олар NYT VR 13 секциясын іске қосты. Олар VR-ді танымал ету үшін маңызды қадамдар жасады [13]. Өз оқырмандарына 1 миллионнан астам Google Cardboard құрылғыларын сыйлады. Мысалы, Guardian жобасы өте әсерлі, ол ұзақ уақыт қамауда отырып шыққан адамдардың әңгімесі арқылы, оқырманның да сол шымшытырық әлемге бойлауына мүмкіндік берді. Осылайша, ақпаратты жаңа деңгейде, өзгеше әдіс-тәсілмен беруге болады. VR сияқты иммерсивті технологиялар адамдардың нақты, шынайы өмір тарихына куә болуды ұсынады. Виртуалды шындықтың күші жаңалықтарды тұтынушының тәжірибесін өзгертті. Осылайша, VRMedia жаңа ақпараттық-коммуникациялық орта пайда болады [14].

VR технология ұсынатын бірқатар мүмкіндіктер ақпаратты қабылдау кезінде адам рецепторларының барлық жүйелеріне толықтай әсер ету (яғни, ақпаратты бірнеше арналар арқылы бір уақытта көрудің үйлесімді үдерісін жүргізу). Кино, мұражай және көрме қызметі, туризм сияқты ақпараттық-шығармашылық салалардағы бірқатар мәселелерді шешуге мүмкіндік береді:

- түрлі ғылыми теориялар арқылы виртуалды шындықты құру;
- ұстау (көрсету) қиын, қауіпті немесе экономикалық тұрғыдан жарамсыз болып табылатын үдерістерді модельдеу;
- VR-білім беру бағдарламаларын құру және оларды қашықтықтан оқыту жүйесінде қолдану;
- оқу жүйесін виртуалды сюжеттер түрінде, ойын-сауық бағдарламалары

арқылы жүзеге асыру. Медиа білім алушыға өзінің мүмкіндіктерін және оқыту жүйесін толықтай тануға мүмкіндік береді;

– сенімділіктің жоғары деңгейімен, оқудың ең жақсы нәтижелеріне жету үшін ғылыми негізделген әдістерді қолдану [15].

Оқу үдерістерін виртуалды 3D кеңістігіне ішінара ауыстыру тәжірибесі студенттердің ойлау стилін және қиялын дамытуға ықпал етеді. VR технологиялары инженерлерді, дизайнерлерді, ұшқыштарды және т.б. техникалық мамандарды даярлауда өз тиімділігін дәлелдеп келеді. Ұшу тренажерлерінің көмегімен VR жүйелері электронды оқытуға ене бастады.

Бүгінгі күні VR қосымшасы мен VR-360 видеосын пайдалану үшін қолда смартфон немесе планшеттің болуы жеткілікті. Жаңа технологиялар арасындағы таңдау виртуалды ортаның физикалық толықтығы мен аталған құрылғының жеткілікті екенін білдіреді [16].

Жоғарыдағы келтірілген түрлі салалардың анықтамаларынан шығатын қорытынды, оқу үрдісінде керекті қазіргі таңдағы АКТ-ны таңдай білуді көрсетеді. Қазіргі ақпараттық қоғамда ақпараттық-коммуникациялық технологиялар (АКТ) кеңінен қолданылатын ақпараттық процестер өркениетті дамытудың негізі болып табылады. АКТ-ны адам қызметінің түрлі салаларына енгізу ақпараттандырудың жаһандық процесінің пайда болуына және дамуына ықпал етті. Бұл үдерістің ажырамас және маңызды бөлігі білім беруді ақпараттандыру болып табылады. Заманауи мектепті ақпараттандырудың басты бағыттары:

- ақпараттық-техникалық базаны жетілдіру;
- АКТ-құзыреттілік саласында педагогтардың біліктілігін арттыру;
- оқушыларды оқытуда, тәрбиелеуде, мектепті басқаруда АКТ-ны кеңінен қолдану.

География ақпараттандыруды шақыруға белсенді қатысқан алғашқы пәндердің бірі болып табылады. География негіздерін білмейтін шынайы білімді, мәдени адамды елестете алмайсыз. География адамның

жалпы ой-өрісін кеңейтеді, оны гуманизм мен патриотизм рухында тәрбиелейді. Географияны зерттеу Отанға, туған жеріне, табиғатқа деген сүйіспеншілікті, адамдарға, басқа елдер мен халықтарға деген мейірбандықты оятады.

Қазіргі заманғы мектептерде оқу кабинеттері, соның ішінде география кабинеті компьютер, принтер, сканер, мультимедиялық проектор, сандық фото – немесе бейнекамерадан тұратын мұғалімнің автоматтандырылған жұмыс орнымен жарақтандырылады. Мұғалім немесе оқушы дербес компьютер ретінде жұмыс істейтін интерактивті тақта кабинеттерінде орнату мысалдары бар [17].

Ақпараттық қоғам бүгінгі күні мұғалімге, оның кәсіби құзыреттілігіне ерекше талаптар қояды. Ақпараттық және коммуникациялық технология» (АКТ) – бұл компьютер жүзеге асыру құралы болып табылатын білім алушыға ақпаратты дайындау және беру үдерісі. Акт-сауаттылықты және АКТ-құзыреттілікті ажырату маңызды. Акт-сауаттылық – бұл «кнопкаларға басу», дербес компьютер, бағдарламалық өнімдер, компьютерлік желілер (соның ішінде Интернет) деген не, олардың функциялары мен мүмкіндіктері, сондай-ақ оларды пайдалануға байланысты шектеулер туралы білім.

АКТ-құзыреттілік-бұл оқушылардың ақпаратқа қол жеткізу үшін, оны іздеу, ұйымдастыру, өңдеу, бағалау үшін, сондай-ақ қалыптасқан ақпараттық қоғам жағдайында табысты өмір сүру және еңбек ету үшін жеткілікті ақпаратты және коммуникациялық технологияларды пайдалану қабілеті. Оқушылардың АКТ-құзыреттілігін қалыптастыру жүйелі-іс-әрекеттік тәсіл аясында, оқу жоспарының барлық пәндерін зерделеу барысында жүзеге асырылады. АКТ-құзыреттілікті қалыптастыруды әмбебап оқу іс-әрекеттерін қалыптастыру бағдарламасына шығару білім беру мекемесі мен мұғалімге жоспарланған нәтижелердің тиісті ұстанымдарын қалыптастыруға мүмкіндік береді.

Қазіргі заманғы мектеп тек ақпарат алу көзі ғана емес, мұғалім тек білім жолсерігі ғана емес, жаңа білімді өз бетімен алуға және игеруге бағытталған шығармашылық қызмет тәсілдеріне үйрететін тұлға оқуға үйрететін орын. Даму оқыту ұғымына балама ретінде педагогикалық үдерістің негізгі сөзіне айналады. Сондықтан бүгінгі күні мектептегі білім беру жүйесінің басты стратегиялық бағыты-жеке тұлғаға бағытталған білім беру проблемасын шешу. Мектеп географиясының қазіргі кезеңдегі міндеттерінің бірі АКТ-мен жұмыс істеу дағдыларын қалыптастыру, әртүрлі ақпарат тасымалдаушылармен сауатты жұмыс жасауға үйрету болып табылады.

География сабақтарында АКТ жұмысының негізгі үш түрін бөліп көрсетуге болады:

– *біріншіден*, бұл олардың оқу үрдісінде тікелей қолданылуы;

– *екіншіден*, мектептен тыс сабақтардың географиясы бойынша оқушылардың өзіндік жұмысын ұйымдастыру үшін АКТ қолдану;

– *үшіншіден*, бұл танымдық бос уақытты қамтамасыз ету үшін ақпараттық технологияларды қолдану (дамыту ойындарын, электрондық энциклопедияларды және т.б. пайдалану).

Қорытынды. Қазіргі жағдайда біз ғана емес, әлем елдері де осы жүйе бойынша білім беруде. Тіпті, бізге таңсық оқыту жүйесінің әлемде өз тарихы бар. Сонау Ұлыбританияда 1969 жылы ашылған Ашық университетте әлемнің түкпір-түкпірінен 200 мың студент білім алады. Ал АҚШ-та XIX ғасырдың 70 жылдарында-ақ қашықтан оқытудың бірқатар қадамы қабылданған. 1874 жылы электронды пошта арқылы оқу бағдарламасын Иллинойс штатының университеті ұсынған. АҚШ-та қашықтан оқыту жүйесінің «атасы» ретінде танылған Вильям Рейни Харпер алғаш рет Чикаго университетінен қашықтан оқу бөлімін ашты. Ресейде де 1917 жылдан бастау алған деген мәлімет кезікті. Міне, осындай мол тәжірибесі бар елдерге бұл жүйе қиын болмауы мүмкін [18].

Ал, біздің елімізде қазіргі қашықтықтан білім беру үрдісі жүзеге асып жатқан уақытта, АКТ-ны қолдана отырып сабақтар жүргізу оқушылардың әр түрлі іс-әрекеті, сыни ойлауды қалыптастыру үшін жағдай жасайды. Білім беру үдерісінде ақпараттық-коммуникациялық технологияларды қолдану оқушылардың танымдық қызығушылығын арттыру, оқытуды дараландыру мүмкіндігі, оқушылардың білімін түзету әдістерін қарқындату есебінен оқушыларды оқыту сапасын арттыруға ықпал етеді [19]. Заман талабына сай келген оқыту әдісін пайдалану әрбір адамзаттың борышына айналғандай.

Пайдаланылған әдебиеттер тізімі:

- [1]. Карбаева Ш.Ш., Абу А.С. Оқушылардың географиялық даярлығындағы зерттеу жұмыстарының рөлі //Жаратылыстану ғылымдары білімін жаңартылған мазмұны жағдайында модернизациялау: Халықаралық ғылыми-практик.конф.материалдары. – Алматы: Абай атындағы ҚазҰПУ, 2017. – 694 б.
- [2]. Салбырова М.Т. Ақпараттық-коммуникациялық технологиялар арқылы оқушыларды жеке тұлғаға бағытталған оқытудың мүмкіндіктері мен артықшылықтары //Хабаршы, физика-математика ғылымдар сериясы. – 2018. – №3(63). – Б. 422-427.
- [3]. Майматаева А.Д., Салбырова М.Т. Информационно-коммуникационные технологии при подготовке учителей в высшем учебном заведении: Необходимость, возможность, продуктивность //Қазақстанның ғылымы мен өмірі. «Педагогика ғылымы» сериясы. – 2017. – №3/2 (47). – С. 246-250.
- [4]. Yolsal U., Uzun E. Medianin toplamsal tarihi. – Istanbul, 2011. – 400 p
- [5]. Короткова Е.Н. Медиапортал как средство создания качественного контента: Автореф. дисс... канд. фил.наук. – Москва, 2009. – 25 с.
- [6]. Шваб К. Төртінші индустриялық революция /Ауд. Ақыш Н.Б., Биендиева Л.Ә., Матыжанов К.І. – Алматы, 2018. – 200 б.
- [7]. Boczkowski P.J. The processes of adopting multimedia and interactivity in there online newsrooms //Journal of Communication, 54(2), 197-213. doi:10.1111/j.1460-2466. 2004. 54 (2). 197-213.
- [8]. Муқанова Г., Барлыбаева С., Бекболатұлы Ж. Коммуникаций шелковая нить: Центральная Азия – Китай: Монография /Ред. Г.С. Бекбердиева, КазНУ им. аль-Фараби. – Алматы: Қазақ ун-ті, 2016. – 159.
- [9]. Coddington, M. Clarifying journalism’s quantitative turn: A typology for evaluating data journalism, computational journalism, and computer-assisted reporting //Digital Journalism. – 2015. – Vol.3 (3). P. 331-348
- [10]. Самарцев О.Р. Творческая деятельность журналиста (очерки теории и практики): Учебное пособие для вузов /Под общ.ред. Я.Н. Засурского, 4-е изд. – М.: Академический проект, 2017. – 528 с.
- [11]. Симакова С.И., Енбаева А.П., Исакова Т.Б. Мультимедийный сторителлинг – теоретическое осмысление //Вестник Волжского ун-та имени В.Н. Татищева. – 2019. – №1. – Том 1. – С.222-230.
- [12]. Альжанова А. Специфика контента конвергентной журналистики //Медиа және ақпараттық сауаттылық: мақсат немесе қоғамның тұрақты даму құралы: Жазғы медиа мектебінің материалдары. ЮНЕСКО-ның 70 жылдығына, БҰҰ 2015 жылдан кейінгі даму мақсатында жаһандық кеңес беру үдерісі аясында Журналистика және коммуникация халықаралық жазғы мектебінің материалдары, 9-12 шілде /Жалпы ред. басқ. Г.С.Сұлтанбаева – Алматы: Қазақ ун-ті, 2015. – 108 б.
- [13]. Goggin G., Martin F., & Dwyer T. Locative news: Mobile media, place informatics, and digital news // Journalism Studies, 2015. Vol.16(1), P. 41-59.
- [14]. Rosenberry J. Few papers use online techniques to improve public communication //Newspaper Research Journ. – 2005.– Vol.26. – 61-73.
- [15]. Вирен Г.В. Информационные агентства и информационные сайты интернета: сравнительный анализ и перспективные тенденции // Вестник Московского университета. Серия Журналистики. – 2009. – № 3. – 74-89 с.
- [16]. Sukhodolov A.S., Timofeev S.V. Mass media and virtual reality: new opportunities and prospects //Theoretical and Practical Issues of Journalism. – 2018. – Vol.7(4). – P.567–580 DOI 10.17150/2308-6203.2018.

[17]. Благов Ю.В. Иммерсивная журналистика в медиареальности //Вестник Волжского университета имени В.Н. Татищева. – 2017. – №3, Т.2. – 55-61 с.

[18]. Қаратабанов Р.Ә., Байметова Ж.Р. География жалпы білім беретін мектептің 7-сыныбына арналған оқулық – Алматы кітап, 2019 жыл, - 60-73 б.

[19]. Андриянов А.П. География сабақтарында интерактивті тақтаны қолдану жолдары: оқытудың жаңа технологиялары //XXI ғасыр мектебіндегі География және экология. – 2009. – №7. – б.15-19.

References:

[1]. Karbaeva Sh.Sh., Abu A.S. Okushylardyn geografiyalyk dayarlygyndagy zertteu zhumystarynyn röli // Zharatylystanu gylymdary biliminzhanartylgan mazmuny zhagdajynda modernizaciyalau: Halykaralyk gylimi-praktik.konf.materialdary. – Almaty: Abaj atyndagy KazUPU, 2017. – 694 b.

[2]. Salbyrova M.T. Akparattyk-kommunikaciyaalyk tekhnologiyalar arkyly okushylardy zheke tulgara bagyttalghan okytudyn mymkindikteri men artykshylyktary //Habarshy, fizika-matematika gylymdar seriyasy. – 2018. – №3(63). – B. 422-427.

[3]. Majmataeva A.D., Salbyrova M.T. Informacionno-kommunikacionnye tekhnologii pri podgotovke uchitelej v vysshem uchebno-m pedagogicheskom zavedenii: Neobhodimost', vozmozhnost', produktivnost' //Kazakstannyn gylymy men omiri. «Pedagogika gylymy» seriyasy. – 2017. – №3/2 (47). – S. 246-250.

[4]. Yolsal U., Uzun E. Medianin toplamsal tarihi. – Istanbul, 2011. – 400 p

[5]. Korotkova E.N. Mediaportal kak sredstvo sozdaniya kachestvennogo kontenta: Avtoref. diss... .kand.fil.nauk. – Moskva, 2009. – 25 s.

[6]. Shvab K. Tortinshi industriyalyk revolyuciya /Aud. Akysh N.B., Bimendieva L.A., Matyzhanov K.I. – Almaty, 2018. – 200 b.

[7]. Boczkowski P.J. The processes of adopting multimedia and interactivity in there online newsrooms //Journal of Communication, 54(2), 197-213. doi:10.1111/j.1460-2466.2004.54(2).197-213.

[8]. Mukanova G., Barlybaeva S., Bekbolatuly Zh. Kommunikacij shelkovaya nit': Central'naya Aziya – Kitaj: Monografiya /Red. G.S. Bekberdieva, KazNU im. al'-Farabi. – Almaty: Kazak un-ti, 2016. – 159.

[9]. Coddington, M. Clarifying journalism's quantitative turn: A typology for evaluating data journalism, computational journalism, and computer-assisted reporting //Digital Journalism. – 2015. – Vol.3 (3). P. 331-348

[10]. Samarcev O.R. Tvorcheskaya deyatelnost' zhurnalista (ocherki teorii i praktiki): Uchebnoe posobie dlya vuzov /Pod obshch.red. YA.N. Zasurskogo, 4-e izd. – M.: Akademicheskij proekt, 2017. – 528 s.

[11]. Simakova S.I., Enbaeva A.P., Isakova T.B. Mul'timedijnyj storitelling – teoreticheskoe osmyslenie //Vestnik Volzhskogo un-ta imeni V.N. Tatishcheva. – 2019. – №1. – Tom 1. – S.222-230.

[12]. Al'zhanova A. Specifika kontenta konvergetnoj zhurnalistiki //Media zhane akparattyk sauattylyk: maksat nemese kogamnyn turakty damu kuraly: Zhazgy media mektebinin materialdary. YUNESKO-nyn 70 zhyldygyna, BUU 2015 zhyldan kejingi damu maksatynda zhahandyk kenes beru uderisi ayasynda Zhurnalistika zhane kommunikaciya halykaralyk zhazgy mektebinin materialdary, 9-12 shilde /Zhalpy red.bask. G.S.Sultanbaeva – Almaty: Kazak un-ti, 2015. – 108 b.

[13]. Goggin G., Martin F., & Dwyer T. Locative news: Mobile media, place informatics, and digital news // Journalism Studies, 2015. Vol.16(1), P. 41-59.

[14]. Rosenberry J. Few papers use online teshniques to improve publis sommunication //Newspaper Research Journ. – 2005.– Vol.26. – 61-73.

[15]. Viren G.V. Informacionnye agentstva i informacionnye sajty interneta: sravnitel'nyj analiz i perspektivnye tendencii //Vestnik Moskovskogo universiteta. Seriya Zhurnalistiki. – 2009. – №3. – 74-89 s.

[16]. Sukhodolov A.S., Timofeev S.V. Mass media and virtual reality: new opportunities and prospects //Theoretical and Practical Issues of Journalism. – 2018. – Vol.7(4). – P.567–580 DOI 10.17150/2308-6203.2018.

[17]. Blagov Yu.V. Immersivnaya zhurnalistika v mediareal'nosti //Vestnik Volzhskogo universiteta imeni V.N. Tatishcheva. – 2017. – №3, Т.2. – 55-61 с.

[18]. Karatabanov R.A., Bajmetova Zh.R. Geografiya zhalpy bilim беретін мектептің 7-сыныбына арналған оқулық – Алматы кітап, 2019 ж. – 60-73 б.

[19]. Andriyanov A.P. Geografiya sabaktarynda interaktivti taktany koldanu zholdary: okytudyn zhana tekhnologiyalary //XXI gasyr mektebindegi Geografiya zhane ekologiya. – 2009. – №7. – b. 15-19.

Особенности использования информационно-коммуникационных технологий для изучения географических сведений на дистанционном обучении

Б.Т. Жумадилов¹, Г.А. Абдикаримова¹, З.К. Мырзалиева²,
¹КазНПУ имени Абая (Алматы, Казахстан),
²Международный университет SILK WAY (Шымкент, Казахстан)

Аннотация

Современные образовательные системы невозможно представить без информационно-коммуникационных средств. Об этом свидетельствует система дистанционного образования, используемая в настоящее время в стране. В данной статье раскрываются особенности преподавания географических данных в дистанционном образовании с использованием технологий инфокоммуникационных технологий.

Информационные и коммуникационные технологии, используемые в преподавании географии в общеобразовательной сфере, стали важнейшим условием повышения эффективности обучения. Процесс практического внедрения ИКТ носит беспорядочный характер, однако имеет свойственную ему закономерность, сегодня исследователи со всего мира занимаются его определением и исследованием. В статье приведены некоторые методы использования средств информационно-коммуникационных технологий, необходимых для эффективного обучения географии. Представление географических данных и представлений с помощью компьютерных технологий делает учебный материал доступным и интересным, а также очень необходимым для формирования у учащихся практических и структурных знаний.

Ключевые слова: информационно-коммуникационные технологии, дистанционные образования, технология VR, виртуальная реальность.

Features of using information and communication technologies for studying geographical information in distance learning

B. Zhumadilov¹, G. Abdikarimova¹, Z. Myrzaliev²,
¹Abay University (Almaty, Kazakhstan)
²SILK WAY International University (Shymkent, Kazakhstan)

Abstract

Modern educational systems cannot be imagined without ICT tools. This is evidenced by the distance education system currently used in the country. This article reveals the peculiarities of teaching of geographic data in remote education with the use of technologies of information and communication technologies.

Communication technologies used in teaching geography in General education have become the most important condition for improving the effectiveness of education. The process of practical implementation of ICT is chaotic, but it has its own regularity. today, researchers from all over the world are engaged in its definition and research. The article presents some methods of using information and communication technologies necessary for effective teaching of geography. Representation of geographical data and representations using computer technology makes the educational material accessible and interesting, as well as very necessary for the formation of students ‘ practical and structural knowledge.

Key words: information and communication technologies, distance education, VR technology, virtual reality.

Редакцияға 17.04.2020 қабылданды.

МРНТИ 14.23.01

Л.Р.ТАЙТЕЛИЕВА

Казахский национальный педагогический университет имени Абая
(Алматы, Казахстан), Laura8788@mail.ru, <https://doi.org/10.51889/2020-2.2077-6861.09>

РАЗВИТИЕ ИННОВАЦИОННОЙ ДЕЯТЕЛЬНОСТИ ПЕДАГОГОВ ДОШКОЛЬНЫХ ОРГАНИЗАЦИЙ

Аннотация

В статье представлен обзор научных публикаций казахстанских ученых, касающихся инноваций в педагогическом образовании, развитии инновационной деятельности педагогов дошкольных организаций. Авторы провели анализ имеющихся исследований по дошкольному обучению и воспитанию за последние годы, сделав вывод, что в последнее время в дошкольных учреждениях Казахстана больше внимания уделяется обучению, а не воспитанию. Так, инновационное образование рассматривается как новая педагогика, новые образовательные процессы и технологии, направленные на конкретный результат, а на психическое развитие детей дошкольного возраста влияет игровая деятельность, наличие коммуникативных навыков и физическое воспитание. При этом важным представляется создание условий для развития индивидуально-личностных способностей детей, а основными причинами, возникающими при внедрении инновационных технологий в образовательный процесс, являются консерватизм и эмоциональное выгорание педагогов.

Ключевые слова: инновации; образовательные технологии; дошкольное обучение и воспитание; дошкольные организации.

Введение. Современная система дошкольного образования в Казахстане претерпевает значительные изменения, связанные с обновлением содержания образования, освоением современных образовательных технологий и развитием системы повышения квалификации педагогов. Зарубежные исследования представлены вопросами использования цифровых планшетов и интерактивной доски в предшколе (Оттеборн А., Шенборн К., Хальтен М.; Марьям Б., Шёрен Х., Гунилла Л.; Фридберг М., Тулин С., Редфордс А.) [1; 2; 3], изучением связи между рефлексией и качеством воспитательной работы в дошкольном учреждении (Сылова З.) [4], исследованием эффектов обучения сложения и вычитания в дошкольных учреждениях (Куллберг А., Бьёрклунд К., Бркович И., Кемпе У.) [5], проблем предметно-ориентированной педагогики (Сундквист П.) [6], разработки стратегий для учителей дошкольного и начального уровня (Абель К., Неррен Д., Уилсон Н.) [7]. Настоящая

же статья посвящена обзору исследований казахстанских ученых-педагогов.

Основная часть. Инновациям в дошкольном образовании посвящена статья К.Н.Даркуловой и Ж.А.Масалиевой, в которой рассматривается инновационное образование как новая педагогика, новые образовательные процессы и технологии. По мнению авторов, современному дошкольному образованию необходимы педагоги-новаторы, способные работать в меняющихся реалиях, которые были бы профессиональными, мобильными и конкурентными и стремились к самообразованию и саморазвитию. Из вышеуказанного следует, что в дошкольных учреждениях Казахстана в настоящее время больше внимания уделяется обучению, а не воспитанию. Так, среди основных инноваций указаны непрерывность образования, мотивированность, полиязычие, вариативность модульной системы, новый формат аттестации педагогов и другие [8].

В свете инноваций в педагогическом образовании представляет интерес статья

директора детского сада «Балақай» г.Караганды С.Б.Чжао. Автор раскрывает процесс обновления содержания образования через современные технологии обучения и рассматривает основные инновационные направления деятельности дошкольной организации. Так, основными причинами препятствий, возникающих при внедрении инновационных технологий в образовательный процесс, являются непринятие нового, консерватизм и эмоциональное выгорание педагогов [9].

Г.З.Таубаева и М.А.Бакетова, изучая вопросы подготовки будущих педагогов-воспитателей, отмечают исследования таких казахстанских ученых-педагогов, как Б.Баймуратова, Т.Шерьязданова, К.Мендаяхова, А.Амирова, Т.Левченко, А.Манкеш, Ф.Жумабекова, С.Жиенбаева, Б.Арзанбаева, А.Искакова, К.Метербаева и др. Согласно национальной модели образования, дошкольное обучение направлено на результат, в связи с чем авторы анализируют принципы обучения педагогов-дошкольников, таких как творческий подход, инновации и компетентность, способность принимать решения и др. В статье рассматриваются основные нормативные правовые акты, образовательные программы и дисциплины рабочего учебного плана, а также эффективные методы, приемы и формы самостоятельной работы студентов. Так, самостоятельная работа студентов способствует повышению качества образования, развивает творческое мышление и формирует познавательные интересы, способствует повышению личной ответственности. Наряду с этим рассматриваются социально-этнический, профессиональный, экономический, организационно-управленческий, интеллектуально-личностный, коммуникативно-информационный и другие аспекты подготовки специалистов [10].

Исследования Г.И.Казахбаевой, Г.А.Момбиевой, А.А.Акимбаева посвящены влиянию игровой деятельности на психическое развитие детей дошкольного возраста, описывая психологические

особенности развития и формирования личности детей. В статье представлены способы благоприятного воспитания детей с помощью развивающих игр, где важным компонентом является игровая деятельность (взять, найти, догнать, помочь, меняться игрушками и т.д.). Авторы приводят различные взгляды и концепции ведущих педагогов и психологов, обозначая значимость игровой мотивации в воспитании детей дошкольного возраста. Так, например, С.Л.Рубинштейн указывает на взаимосвязь игры с общим развитием детей, основное содержание развивающих игр – научение [11, С.65]. З.М.Богуславская и Е.О.Смирнова уделяют особое внимание игровому контенту, т.е. условиям и средствам игры. Е.А.Зворошина изучала мотивационную сферу игры в психологической литературе, а Д.Б.Эльконин обозначал игровую ситуацию. Как центральную роль игры. А.А.Люблинская в своих исследованиях считала важным реакцию взрослых на действия детей «нужно», «нельзя» [11, С.66]. По их мнению, игра оказывает положительное воздействие на психическое развитие и формирование нравственных качеств детей.

Г.Т.Абитова обосновывает психолого-педагогические условия развития коммуникативных навыков у дошкольников и практическое использование Программы, направленной на развитие коммуникативной активности и смысловых способностей детей, которые формируются интерактивными, информационными и игровыми технологиями социально-культурной деятельности. Автор утверждает, что дошкольный возраст чувствителен к формированию информационной культуры в связи с развитием восприятия, памяти, мышления, речи и воображения, стабилизацией эмоционально-волевой сферы дошкольников [12, С.137-138; 13, С.34].

К.И.Алшынбаев, А.А.Беков отмечают, что физическое воспитание детей дошкольного возраста помогает правильному формированию осанки, ведению здорового образа жизни, к тому же у здорового ребенка всегда есть потребность двигаться. Двигательные

действия улучшают у ребенка иммунитет, развивают защитные силы организма и психические процессы, развивают силу и волю, способствуют самостоятельности и улучшению поведения и физических способностей. В перспективе все это формирует здоровый образ жизни, позволяет детям стать достойными гражданами на благо процветания своей страны [14].

В исследованиях М.П.Осиповской, Ю.Н.Штретер, Р.Н.Наурызбаевой приводятся диагностические показатели речевых умений и навыков у дошкольников-билингвов, авторы рассматривают причины возникновения у них речевых ошибок и обосновывают необходимость разработки критериев дифференциальной диагностики, методик коррекционного и интенсивного обучения русскому языку для двуязычных детей с невысоким уровнем владения русским языком. По результатам проведенного обследования, выявлены разные уровни сформированности речевых умений и навыков и предлагаются различные виды логопедической помощи [15].

Ф.Б.Кинжибаева и А.Б.Акпаева делают акцент на принципе спиральности при проектировании содержания предмета и преемственности дошкольного образования и начальной ступени школьного образования. Авторы делают обзор исследований по теме, анализируя существующие программы, курсы и методики, например, изменения в Государственном стандарте начального образования РК 2007, 2008, 2012 и 2016 годов, новую интегрированную образовательную программу, программу дошкольной подготовки 2015 г. и др. [16].

Попытку теоретического анализа психолого-педагогических концепций развития личности детей дошкольного возраста предприняли А.Е.Тусупова и А.Т.Искакова. В статье рассматриваются такие подходы, как теория свободного воспитания Эллен Кейн, педагогика Марии Монтессори, экспериментальная педагогика и педология, механистическая схема педагогики Вильгельма Августа Лая, метод анкетирования С.Холла, метод О.Декроли,

инструментализм Д.Дьюи, вальдорфская педагогика, функциональная педагогика и др. Главными целями образования, по мнению авторов, являются создание условий для развития индивидуально-личностных способностей, свойств и педагогической поддержки детской индивидуальности [17].

А.Д.Сыздыкбаева, А.Т.Аскарбек исследуют особенности развития связной речи у детей старшего дошкольного возраста посредством элементов сказкотерапии. По мнению авторов, использование подобного метода позволяет вовлечь ребенка в активную самостоятельную работу, предлагаются специальные этапы (слушаем – рассказываем – сочиняем сказку) и разработки занятий (продолжение сказки, создание сказки по заданным условиям, сказка на свободную тему) [18].

Работы А.С.Мустояповой и А.Б.Шуриевой посвящены исследованию синдрома дефицита внимания с гиперактивностью (СДВГ) у детей дошкольного возраста, а также проблеме изучения психологических особенностей и их коррекции. Авторы выделяют подходы к определению сущности данного состояния. Так, медицинский подход основан на минимальной мозговой дисфункции как более широкого понятия СДВГ. Симптомный подход связывает СДВГ с гиперкинетическим синдромом, в основе дефектологического подхода лежит этиопатогенетическое положение специального образования к пониманию проблемы задержки психического развития. Психологический подход представлен исследованиями функциональных нарушений, обратимых и нормализуемых по мере роста и созревания мозга [19].

Л.К. Мамытбекова изучает этапы работы по поликультурному образованию детей дошкольного возраста, представлены предполагаемые результаты поликультурного образования и воспитания в дошкольных учреждениях [20].

Б.Т. Жубатыров в своей статье анализирует пути развития словарного запаса детей дошкольного возраста на основе психолого-педагогических взглядов ученых,

представлены этапы развития детской лексики с акцентом на смысловой контекст важности языковой работы [21].

Заключение. Таким образом, приведенный обзор показывает, что казахстанские ученые уделяют много внимания инновационной педагогике, образовательным технологиям и

процессам. Основными инновациями являются непрерывность образования, мотивированность, полиязычие, вариативность модульной системы, новая форма аттестации педагогов и др. Большое внимание при этом уделяется разработке новых методов обучения и воспитания детей дошкольного возраста.

Список использованных источников

[1] Ottenborn A., Schönborn, Hultén M. Surveying preschool teachers' use of digital tablets: general and technology education related findings // Int J Technol Des Educ 29, 717–737 (2019) [Electronic resource]: URL: <https://doi.org/10.1007/s10798-018-9469-9> (дата обращения 02.03.2020).

[2] Maryam, B., Sören, H. &Gunilla, L. Putting Scaffolding Into Action: Preschool Teachers' Actions Using Interactive Whiteboard // Early Childhood Education Journal 48, 79–92 (2020)[Electronic resource]: URL: <https://doi.org/10.1007/s10643-019-00971-3> (дата обращения 02.03.2020).

[3] Fridberg M., Thulin S., Redfords A. Preschool children's Collaborative Science Learning Scaffolded by Tablets // Res SciEduc 48, 1007–1026 (2018) [Electronic resource]: URL: <https://doi.org/10.1007/s11165-016-9596-9> (дата обращения 02.03.2020).

[4] Syslova Z. The relation between reflection and the quality of a preschool teacher's education performance // International Journal of Child Care and Education Policy (ICEP) 13, 4 (2019) [Electronic resource]: URL: <https://doi.org/10.1186/s40723-019-0060-y> (дата обращения 02.03.2020).

[5] Kullberg A., Björklund C., Brkovic I., Kempe U.R. Effects of learning addition and subtraction in preschool by making the first ten numbers and their relations visible with finger patterns // Educational Studies in Mathematics 103, 157–172 (2020)[Electronic resource]: URL: <https://doi.org/10.1007/s10649-019-09927-1>(дата обращения 02.03.2020).

[6] Sundqvist P. Technological knowledge in early childhood education: provision by staff of learning opportunities // International Journal of Technology and Design Education (2019) [Electronic resource]: URL: <https://doi.org/10.1007/s10798-019-09500-0> (дата обращения 02.03.2020).

[7] Abel, C.D., Nerren, J.W., Wilson, H.E. Leaping the language gap: strategies for preschool and head start teachers // International Journal of Child Care and Education Policy (ICEP) 9, 7 (2015) [Electronic resource]: URL: <https://doi.org/10.1186/s40723-015-0009-8> (дата обращения 02.03.2020).

[8] Даркулова К.Н., Масалиева Ж.А. Иновации в дошкольном образовании Казахстана // Альманах современной науки и образования. – 2016. - № 3(105). – С.41-43 [Электронный ресурс]: URL: https://www.gramota.net/articles/issn_1993-5552_2016_3_10.pdf (дата обращения: 19.02.2020).

[9] Чжао С.Б. Дошкольное воспитание: инновационный опыт, проблемы и перспективы // ФАО НЦПК Орлеу ИПКПР по г.Нур-Султан: сайт [Электронный ресурс]: URL: <http://orleuastana.kz/2017/09/doshkol-noe-vospitanie-innovatsionny-j-opy-t-problemy-i-perspektivy/>(дата обращения: 19.02.2020).

[10] Таубаева Г.З., Бакетова М.А. Влияние педагогического процесса на подготовку будущих специалистов дошкольного профиля //Педагогика и психология. – 2019. – №1(38). – С.21-30.

[11] Казахбаева Г.И., Момбиева Г.А., Акимбаев А.А. Мектепке дейінгі жастағы балалардың психикалық дамуына ойын іс-әрекетінің ықпалы //Педагогика және психология. – 2019. – № 2(39). – 64-70 бб.

[12] Абитова Г.Т. О роли коммуникативной активности в формировании основ информационной культуры дошкольника //Педагогика и психология. – 2019. – № 2(39). – С.137-144.

[13] Абитова Г.Т. Психологические аспекты формирования основ информационной культуры детей старшего дошкольного возраста //Педагогика и психология. – 2017. – №4(33). – С.33-39.

[14] Алшынбаев К.И., Беков А.А. Мектеп жасына дейінгі балалар дене тәрбиесінің әдістемелік негіздері // Педагогика және психология. – 2019. – № 4(41). – 163-169 бб.

[15] Осиповская М.П., Штретер Ю.Н., Наурызбаева Р.Н. Диагностические показатели уровня сформированности речевых умений и навыков у дошкольников с билингвизмом // Педагогика и психология. – 2019. – №1(34). – С.133-139.

[16] Кинжибаева Ф.Б., Акпаева А.Б. Проблемы преемственности в содержании дошкольного и начального математического образования // Педагогика и психология. – 2018. – № 4(37). – С.108-115.

[17] Тусупова А.Е., Искакова А.Т. Исторический аспект психолого-педагогических концепций развития дошкольного образования // Педагогика и психология. – 2018. – №4(37). – С.31-36.

[18] Сыздыкбаева А.Д., Аскарбек А.Т. Развитие связной речи у детей старшего дошкольного возраста посредством элементов сказкотерапии // Педагогика и психология. – 2017. – № 4(33). – С.159-165.

[19] Мустояпова А.С., Шуриева А.Б. Некоторые аспекты изучения синдрома дефицита внимания с гиперактивностью у детей дошкольного возраста // Педагогика и психология. – 2016. – № 3(28). – С.68-72.

[20] Мамытбекова Л.К. Мектеп жасына дейінгі балаларға көпмәдениетті білім беру // Педагогика және психология. – 2015. – № 2(23). – 133-135 бб.

[21] Жубатырова Б.Т. Мектеп жасына дейінгі балалардың сөздік қорын дамыту жолдарының ғылыми негіздері // Педагогика және психология. – 2015. – № 2(23). – 25-29 бб.

References

[1] Ottenborn A., Schönborn, Hultén M. Surveying preschool teachers' use of digital tablets: general and technology education related findings // Int J Technol Des Educ 29, 717–737 (2019) [Electronic resource]: URL: <https://doi.org/10.1007/s10798-018-9469-9> (date of application: 02.03.2020).

[2] Maryam, B., Sören, H. &Gunilla, L. Putting Scaffolding Into Action: Preschool Teachers' Actions Using Interactive Whiteboard // Early Childhood Education Journal 48, 79–92 (2020) [Electronic resource]: URL:<https://doi.org/10.1007/s10643-019-00971-3> (date of application: 02.03.2020).

[3] Fridberg M., Thulin S., Redfords A. Preschool children's Collaborative Science Learning Scaffolded by Tablets // Res SciEduc 48, 1007–1026 (2018) [Electronic resource]: URL: <https://doi.org/10.1007/s11165-016-9596-9> (date of application: 02.03.2020).

[4] Syslova Z. The relation between reflection and the quality of a preschool teacher's education performance // International Journal of Child Care and Education Policy (ICEP) 13, 4 (2019) [Electronic resource]: URL: <https://doi.org/10.1186/s40723-019-0060-y> (date of application: 02.03.2020).

[5] Kullberg A., Björklund C., Brkovic I., Kempe U.R. Effects of learning addition and subtraction in preschool by making the first ten numbers and their relations visible with finger patterns // Educational Studies in Mathematics 103, 157–172 (2020) [Electronic resource]: URL: <https://doi.org/10.1007/s10649-019-09927-1>(date of application: 02.03.2020).

[6] Sundqvist P. Technological knowledge in early childhood education: provision by staff of learning opportunities // International Journal of Technology and Design Education (2019) [Electronic resource]: URL: <https://doi.org/10.1007/s10798-019-09500-0> (date of application: 02.03.2020).

[7] Abel, C.D., Nerren, J.W., Wilson, H.E. Leaping the language gap: strategies for preschool and head start teachers // International Journal of Child Care and Education Policy (ICEP) 9, 7 (2015) [Electronic resource]: URL: <https://doi.org/10.1186/s40723-015-0009-8> (date of application: 02.03.2020).

[8] Darkulova K.N., Masalieva Zh.A. Innovacii v doshkol'nom obrazovanii Kazahstana //Al'manah sovremennoj nauki i obrazovaniya. – 2016. - № 3(105). – S.41-43 [Elektronnyj resurs]: URL: https://www.gramota.net/articles/issn_1993-5552_2016_3_10.pdf (data obrashcheniya: 19.02.2020).

[9] Chzhao S.B. Doshkol'noe vospitanie: innovacionnyj opyt, problemy i perspektivy //FAO NCPK Orleu IPKPR pog. Nur-Sultan: sajt [Elektronnyj resurs]: URL: <http://orleuastana.kz/2017/09/doshkol-noe-vospitanie-innovatsionny-j-opy-t-problemy-i-perspektivy/> (data obrashcheniya: 19.02.2020).

[10] Taubaeva G.Z., Baketova M.A. Vliyanie pedagogicheskogo processa na podgotovku budushchih specialistov doshkol'nogo profilya // Pedagogika i psihologiya. – 2019. – № 1(38). – S.21-30.

[11] Kazahbaeva G.I., Mombieva G.A., Akimbaev A.A. Mektepke dejingi zhastagy balalardyn psihikalyk damuyna ojyn is-areketinin ykpaly //Pedagogika zhane psihologiya. – 2019. – № 2(39). – 64-70 бб.

- [12] Abitova G.T. O roli kommunikativnoj aktivnosti v formirovanii osnov informacionnoj kul'tury doshkol'nika //Pedagogika i psihologiya. – 2019. – №2(39). – S.137-144.
- [13] Abitova G.T. Psihologicheskie aspekty formirovaniya osnov informacionnoj kul'tury detej starshego doshkol'nogo vozrasta //Pedagogika i psihologiya. – 2017. – №4(33). – S.33-39.
- [14] Alshynbaev K.I., Bekov A.A. Mektep zhasynadejingi balalar dene tarbiesinin adistemelik negizderi // Pedagogika zhane psihologiya. – 2019. – № 4(41). – 163-169 bb.
- [15] Osipovskaya M.P., Shtreter Yu.N., Nauryzbaeva R.N. Diagnosticheskie pokazateli urovnya sformirovannosti rechevyh umenij i navykov u doshkol'nikov s bilingvizmom //Pedagogika i psihologiya. – 2019. – №1(34). – S.133-139.
- [16] Kinzhibaeva F.B., Akpaeva A.B. Problemy preemstvennosti v sodержanii doshkol'nogo i nachal'nogo matematicheskogo obrazovaniya //Pedagogika i psihologiya. – 2018. – №4(37). – S.108-115.
- [17] Tusupova A.E., Iskakova A.T. Istoricheskij aspekt psihologo-pedagogicheskikh koncepcij razvitiya doshkol'nogo obrazovaniya //Pedagogika i psihologiya. – 2018. – №4(37). – S.31-36.
- [18] Syzdykbaeva A.D., Askarbek A.T. Razvitie svyaznoj rechi u detej starshego doshkol'nogo vozrasta posredstvom elementov skazkoterapii //Pedagogika i psihologiya. – 2017. – №4(33). – S.159-165.
- [19] Mustoyapova A.S., Shurieva A.B. Nekotorye aspekty izucheniya sindroma deficita vnimaniya s giperaktivnost'yu u detej doshkol'nogo vozrasta //Pedagogika i psihologiya. – 2016. – № 3(28). – S.68-72.
- [20] Mamytbekova L.K. Mektep zhasyna dejingi balalarga kopmadenietti bilim beru //Pedagogika zhane psihologiya. – 2015. – № 2(23). –133-135 bb.
- [21] Zhubatyrova B.T. Mektep zhasyna dejingi balalardyn sozdik koryn damyту zholdaryn yngylymi negizderi // Pedagogika zhane psihologiya. – 2015. – № 2(23). – 25-29 bb.

Мектепке дейінгі ұйымдар педагогтарының инновациялық іс-әрекетін дамыту

Л.Р.Тайтелиева

*¹Абай атындағы Қазақ ұлттық педагогикалық университеті
(Аматы, Қазақстан)*

Аңдатпа

Мақалада қазақстандық ғалымдардың мұғалімдер біліміндегі жаңашылдықтарға, мектепке дейінгі ұйымдардың мұғалімдерінің инновациялық қызметін дамытуға қатысты ғылыми жарияланымдарына шолу берілген. Авторлар соңғы жылдары мектепке дейінгі оқыту мен тәрбие саласындағы зерттеулерді талдап, жақында Қазақстандағы мектепке дейінгі мекемелерде тәрбиеден гөрі білім беруге көбірек көңіл бөлінеді деген қорытындыға келді. Инновациялық білім белгілі бір нәтижеге бағытталған жаңа педагогика, жана білім беру процестері мен технологиялары ретінде қарастырылады, ал мектеп жасына дейінгі балалардың психикалық дамуына ойын белсенділігі, қарым-қатынас және дене тәрбиесінің болуы әсер етеді. Сонымен бірге балалардың тұлғалық және жеке қабілеттерін дамыту үшін жағдай жасау маңызды болып табылады, және оқу үрдісіне инновациялық технологиялар енгізілген кезде пайда болатын негізгі себептер – консерватизм және мұғалімдердің эмоционалды шаршауы.

Түйін сөздер: инновациялар, білім беру технологиялары, мектепке дейінгі тәрбие, мектепке дейінгі ұйымдар.

The development of innovative activities of teachers of preschool organizations

L. Tayteliyeva

¹Abai University (Almaty, Kazakhstan)

Abstract

The article provides an overview of scientific publications of Kazakh scientists related to innovations in pedagogical education, development of innovative activities of teachers of preschool organizations. The authors conducted an analysis of the available studies on preschool education and upbringing in recent years, concluding that

recently in preschool institutions of Kazakhstan more attention has been paid into education rather than upbringing. Thus, innovative education is considered as a new pedagogy, new educational processes and technologies aimed at a specific result, and the mental development of preschool children is influenced through the game, the presence of communicative skills and physical education. At the same time, it is important to create conditions for the development of children's individual and personal abilities, and the main reasons for the introduction of innovative technologies in the educational process are conservatism and emotional burnout of teachers.

Key words: innovations, educational technologies, preschool education and education, preschool organizations.

Поступила в редакцию 03.03.2020

МРНТИ 14.01.11

С.Т.ИСАЛИЕВА¹, А.Н.КОШЕРБАЕВА¹, И.А.МАЛАХОВА², А.С.ТАНАБАЕВА¹

¹Казахский национальный педагогический университет имени Абая
(Алматы, Казахстан), salia72@mail.ru, aigera63@mail.ru, inara2005@mail.ru

²Белорусский государственный университет культуры и искусств (Минск, Беларусь)
creativmi@yandex.ru, <https://doi.org/10.51889/2020-2.2077-6861.10>

ПРИВЛЕЧЕНИЕ ИНОСТРАННЫХ ОБУЧАЮЩИХСЯ: СТРАТЕГИЯ ИНТЕРНАЦИОНАЛИЗАЦИИ ВЫСШЕГО ОБРАЗОВАНИЯ

Аннотация

В статье приводится обзор основных понятий интернационализации высшего образования и текущего состояния интернационализации высшего образования в Казахстане. Приводятся базовые нормативные акты, регламентирующие разработку стратегий интернационализации. Авторы анализируют проект Стратегии интернационализации КазНПУ имени Абая на 2020-2025 годы, акцентируя внимание на интеграции иностранных обучающихся и ППС в университетскую среду. В рамках стратегии освещаются текущее состояние интернационализации, приоритетные направления развития и необходимые мероприятия для ее реализации, такие как проектирование образовательной среды вуза для иностранных обучающихся, рекрутинг иностранных студентов, организация онлайн-приема и дистанционного (смешанного) обучения, разработка образовательных программ на английском языке, создание Центра адаптации и поддержки иностранных обучающихся, разработка ID Card иностранного студента, организация обмена передовым опытом в области образования и науки и др.

Ключевые слова: интернационализация высшего образования; стратегия интернационализации; привлечение иностранных обучающихся; интеграция; проектирование образовательной среды.

Введение. В соответствии со Стратегическим планом развития Республики Казахстан до 2025 года, в рамках создания образовательного хаба в Центральной Азии, проводится активная работа по привлечению иностранных студентов в казахстанские вузы [1]. Предполагается широкое сотрудничество с зарубежными партнерами: внедрение совместных образовательных программ, привлечение зарубежных преподавателей, топ-менеджеров и студентов, реализация научных проектов, открытие кампусов

мировых университетов, продолжение практики проведения дней казахстанского образования за рубежом в странах с наибольшим потенциалом привлечения абитуриентов.

Понятие интернационализации в сфере высшего образования в международной практике (Х.де Вит, Дж.Найт [2], М. ван дер Венде [3], Дж.Худзик [4] и др.) традиционно включает в себя два аспекта: «внутреннюю» интернационализацию (*Internationalisation at Home – IaH*) [5] и «внешнюю»

интернационализацию (*Internationalisation Abroad – IA*) [6] или образование за границей [7], межстрановое образование [8], трансграничное образование [9].

В Казахстане процесс интернационализации протекает очень динамично, при этом не существует универсальной модели ее развития. Вместе с тем из-за быстрой смены образовательных парадигм требуется постоянное изучение международного опыта и разработка национальной стратегии интернационализации высшего образования для формирования высшими учебными заведениями новых направлений международного развития. С этой целью Центром Болонского процесса и академической мобильности Министерства образования и науки Республики Казахстан разработаны методические рекомендации для академической общественности вузов и экспертов в области высшего образования [10].

Основная часть. Создание глобального партнерства в сфере образования требует значительных затрат времени и ресурсов, однако существуют конкретные угрозы долгосрочной устойчивости партнерских отношений вузов, которые могут отрицательно влиять на развитие эффективного сотрудничества. Так, мотивы и цели партнерства, планирование и финансирование, вопросы смены руководства, формальных и неформальных лидеров, моральное состояние персонала являются основными факторами развития глобального партнерства. Поэтому крайне важным представляется создание условий для улучшения перспектив развития вузов, заинтересованных во взаимовыгодном международном сотрудничестве, таких как прозрачность организационной структуры, многочисленные источники финансирования и стратегический план развития, совместная ответственность и др. [11].

Необходимость разработки Стратегии интернационализации КазНПУ имени Абая на 2020-2025 годы [12] вызвана потребностью университета

ответить новым вызовам VUCA-мира (*volatility* – изменчивость, *uncertainty* – неопределенность, *complexity* – сложность, *ambiguity* – двойственность) [13].

Стратегия интернационализации разработана исходя из направлений Государственной программы образования и науки на 2020-2025 годы [14], целей и задач действующего Стратегического плана развития университета на 2018-2025 годы [15]. Так, в Стратегии определены приоритетные направления, целевые индикаторы и задачи по повышению конкурентоспособности вуза на международном уровне, его интегрированности в международные образовательные и научные сети; по формированию инфраструктуры и институциональных условий для мобильности студентов, иностранных обучающихся, преподавателей и исследователей; для повышения качества совместных образовательных программ, и образовательных программ для студентов по обмену, а также программ дополнительного образования для иностранных студентов; позиционирование КазНПУ имени Абая на международном образовательном рынке.

КазНПУ имени Абая поддерживает договорные отношения более чем со 160 университетами 33 стран мира, в том числе 20 договоров – с университетами из ТОП-500 Академического рейтинга университетов мира (The Academic Ranking of World Universities, ARWU). В мировом рейтинге QS World University Ranking в 2018 году КазНПУ имени Абая занял **491 место**, в 2019 году – **561 место**. В специальном ранжировании ЕЕСА (Emerging Europe & Central Asia) среди 200 лучших университетов 30 стран Европы и Центральной Азии КазНПУ имени Абая в 2018 году занял **86 место**, в 2019 году – **105 место** [12].

Развитию международного сотрудничества и росту академической мобильности сотрудников и обучающихся университета способствует также участие в международных программах и проектах, таких как Программа *Эразмус+*, программа

«Немецкая служба академических обменов DAAD» по трем проектам: «Восточные партнерства», «Инклюзивное образование», «Диалог Восток-Запад»; Проект Всемирного банка, Проект GEKAVOC (2016-2020), Программа Балтистика, Обменная программа «Мевлана», Программы Университетского агентства франкоязычных стран (УАФ) [12].

Важным аспектом интернационализации образования является развитие академической мобильности, которая в КазНПУ имени Абая осуществляется в рамках заключенных договоров и меморандумов с республиканскими и зарубежными вузами. Мобильность студентов и преподавателей способствует повышению качества учебных программ и учебного процесса в целом, получению достижений в области научных исследований и развитию науки, поэтому по программам внешней академической мобильности организуется семестровое обучение студентов в университетах дальнего и ближнего зарубежья. С этой целью из Республиканского бюджета РК выделяются финансовые средства для реализации академической мобильности обучающихся [12].

Для дальнейшей интеграции в международное пространство необходимо расширение академической мобильности, повышение академической репутации наших образовательных программ, создание привлекательных условий для привлечения иностранных студентов и зарубежных преподавателей, широкое развитие программ двудипломного образования, прохождения зарубежных стажировок преподавателями университета [12].

В Казахстане английский язык традиционно считается языком науки и образования, хотя многие студенты владеют им не на должном уровне. Как и во многих странах, национальные языки используются в системе среднего образования [16]. Правительство Республики Казахстан в течение последних лет активно реализует реформы по

модернизации и интернационализации высшего образования, для решения которых поставлены задачи по повышению качества и результативности научных исследований, и использованию результатов, повышение автономии вузов, внедрение английского языка в систему высшего образования и др. [17]. Однако слабое знание иностранных языков профессорско-преподавательским составом и обучающимися университета является значительным препятствием для расширения академической мобильности в страны дальнего зарубежья.

Проведенный SWOT-анализ состояния интернационализации КазНПУ имени Абая позволил сформулировать его миссию, видение, цели, определить его приоритетные направления, целевые индикаторы, задачи и основные мероприятия. Так, *миссия интернационализации* – реализация интернационализации через внедрение международного измерения в научно-образовательный процесс, экспорт образовательных услуг, создание имиджа университета как центра международной научной и образовательной деятельности. *Видение* – КазНПУ имени Абая в 2025 году – это лидер педагогического образования в глобальной научно-образовательной сети, кузница учителей XXI века, культурно-интеллектуальный, международный научно-экспертный центр, выходящий на уровень мировой конкурентоспособности, мощный драйвер развития страны. *Цель* – подготовка высококвалифицированных конкурентоспособных специалистов для работы на международном рынке труда, повышение международного престижа КазНПУ имени Абая, повышение качества образования, развитие внутренней и внешней интернационализации в вузе, улучшение взаимопонимания между различными народами и культурами [12].

Приоритетные направления стратегии интернационализации КазНПУ имени Абая – внешняя и внутренняя интернационализация, развитие международного сотрудничества, продвижение в международном образовательном пространстве, интеграция иностранных обучающихся и ППС в университетскую среду [12].

По нашему мнению воспитание глобальной гражданственности заключается в том, что каждый человек независимо от места рождения или национальности может стать полезным во всем мире и чувствовать себя комфортно везде. 15 мая 2020 года состоялся вебинар «Интернационализация высшего образования и привлечение иностранных студентов в ПОСТ COVID-19 период», организованный Департаментом высшего и послевузовского образования и Центром Болонского процесса и академической мобильности МОН РК. В вебинаре приняли участие вузы Казахстана, а также представители BritishCouncil, АО «Отандарстар қоры», проекта Леонардо да Винчи (Франция), Центра методологии и образования (Словакия) [18].

Директор Департамента международного сотрудничества КазНПУ имени Абая А.С.Танабаева выступила на вебинаре с докладом на тему: «Привлечение иностранных студентов в вузы РК в условиях чрезвычайного положения». Представленный опыт университета вызвал большой интерес у аудитории и многочисленные вопросы представителей вузов [19]. Итоги вебинара показали, что интернационализация как для иностранных студентов, так и для наших студентов, выезжающих по внешней мобильности, заключается в том, что вузы должны ставить своей целью подготовку кадров глобального

масштаба, т.е. таких специалистов, которых можно назвать гражданами мира.

Таким образом, главной идеей интернационализации является не только обеспечение образования иностранных студентов, но и вовлечение их в культурные традиции языка, чтобы они не чувствовали себя чужими. В стратегии интернационализации КазНПУ имени Абая в рамках интеграции иностранных обучающихся и ППС в университетскую среду предусмотрены решение следующих задач: проектирование образовательной среды для иностранных обучающихся, обучение преподавателей английскому языку, рекрутинг иностранных студентов и преподавателей, привлечение иностранных обучающихся к преподавательской деятельности, организация онлайн-приема и дистанционного (смешанного) обучения, разработка образовательных программ на английском языке, организация летних школ и языковых курсов, создание Центра адаптации и поддержки иностранных обучающихся, разработка ID card иностранного студента, организация обмена передовым опытом в области образования и науки и др.

Статья подготовлена в рамках диссертационного исследования на соискание академической степени доктора PhD «Проектирование развивающей образовательной среды вуза для иностранных обучающихся».

Список использованных источников

[1] Стратегический план 2025: Государственная программа Республики Казахстан. – Астана: Официальный ресурс Премьер-Министра РК, 2018 [Электронный ресурс]: URL: <https://primeminister.kz/ru/documents/gosprograms/stratplan-2025> (дата обращения: 14.03.2020).

[2] Императивы интернационализации /Отв.ред. М.В. Ларионова, О.В.Перфильева. – М.: Логос, 2013. – 420 с.

[3] Зиневич О.В. Глобализация и интернационализация высшего образования: Учебное пособие. – Новосибирск: НГТУ, 2016. – 168 с.

[4] Худзик К.Дж. Интеграция интернационализации XXI века в институциональное управление и университетское лидерство //Международное высшее образование. – 2016. – №83. – С.10-12.

[5] Beelen J., Jones E. (2015) Redefining Internationalization at Home. In: Curaj A., Matei L., Pricopie R., Salmi J., Scott P (eds) The European Higher Education Area. Springer<Cham: https://doi.org/10.1007/978-3-319-20877-0_5 [Электронный ресурс]: URL: <https://link.springer.com/chapter/10.1007/978-3-319-20877> (дата обращения: 14.03.2020).

[6] Marianne A. Larsen. Internationalization of Higher Education: An Analysis through Spatial, Network, and Mobilities Theories. – Springer, 2016. – 196 p. [Электронный ресурс]: URL: https://books.google.kz/books?id=U1kBDgAAQBAJ&dq=Internationalization+Abroad+-+IS&hl=ru&source=gbs_navlinks_s (дата обращения: 14.03.2020).

[7] Tucker L. 25 Reasons to Study Abroad / QS Topuniversities [site]: URL: <https://www.topuniversities.com/blog/25-reasons-study-abroad> (дата обращения: 14.03.2020).

[8] Academic Experiences of International Students in Chinese Higher Education / Mei Tian, Fred Dervin, Genshu Lu. – Routledge, 2020. – 154 p. [Электронный ресурс]: URL: https://books.google.kz/books?id=K73RDwAAQBAJ&dq=intercountry+education&hl=ru&source=gbs_navlinks_s (дата обращения: 15.03.2020).

[9] Asia-Pacific Cross-Border Higher Education Provider Mobility: Report on a Survey of Policy and Practice (2019). – APEC Secretariat. – 71 p. [Электронный ресурс]: URL: file:///C:/Users/User/Downloads/219_HRD_Asia-Pacific%20Cross-Border%20Higher%20Education%20Provider%20Mobility.pdf (дата обращения: 12.03.2020).

[10] Методические рекомендации по реализации стратегии интернационализации. – Астана: Центр Болонского процесса и академической мобильности МОН РК, 2018. – 43 с. [Электронный ресурс]: URL: [file:///C:/Users/User/Downloads/realizaciya-strategii-internacionalizacii%20\(2\).pdf](file:///C:/Users/User/Downloads/realizaciya-strategii-internacionalizacii%20(2).pdf) (дата обращения: 15.03.2020).

[11] Abdulrahman Al-Youbi, Adhan H.M. Zahed, William G. Tierney. Successful Global Collaborations in Higher Education Institutions. – Springer, Cham, 2020, 101 p: DOI: <https://doi.org/10.1007/978-3-030-25525-1>. (дата обращения: 12.03.2020).

[12] Стратегия интернационализации Казахского национального педагогического университета имени Абая на 2020-2025 годы (проект). – Алматы: КазНПУ имени Абая, 2020. – 18 с.

[13] Веселовский Д.П., Мосина Л.М. Теоретический анализ феномена лидерства в эпоху VUCA // Вестник ГУУ. – 2018. – №2 [Электронный ресурс]: URL: <https://cyberleninka.ru/article/n/teoreticheskiy-analiz-fenomena-liderstva-v-epohu-vuca> (дата обращения: 14.03.2020).

[14] Государственная программа развития образования и науки РК на 2020-2025 годы [Электронный ресурс]: URL: <http://kaznpu.kz/ru/2377/notice/> (дата обращения: 14.03.2020).

[15] Стратегический план развития Казахского национального педагогического университета имени Абая на 2018-2025 годы. URL: <http://kaznpu.kz/ru/14/page/> (дата обращения: 12.03.2020).

[16] Shoshana J. Dreyfus, Sally Humphrey, Ahmar Mahbood, J.R.Martin. Genre Pedagogy in Higher Education. – London: Palgrave Macmillan, 2016, 298 p.: DOI: <https://doi.org/10.1007/978-1-137-31000-2>. (дата обращения: 14.03.2020).

[17] Интернационализация в университетах Казахстана: успешные практики в регионах. – British Council. – 2018. – 72 с. [Электронный ресурс]: URL: https://www.britishcouncil.kz/sites/default/files/_booklet_222h304_pravka_2108_.pdf (дата обращения: 14.03.2020).

[18] Интернационализация высшего образования и привлечение иностранных студентов в ПОСТCOVID-19 период: Вебинар. – Центр Болонского процесса и академической мобильности МОН РК. – 15.05.2020 [Электронный ресурс]: URL: <https://www.youtube.com/watch?v=NsyefdhsGCg&feature=youtu.be> (дата обращения: 25.05.2020).

[19] Танабаева А.С. Привлечение иностранных студентов в вузы РК в условиях чрезвычайного положения: Презентация / Интернационализация высшего образования и привлечение иностранных студентов в ПОСТCOVID-19 период: Вебинар. – Центр Болонского процесса и академической мобильности МОН РК. – 15.05.2020 [Электронный ресурс]: URL: https://enic-kazakhstan.kz/files/1589800531/anar-tanabaeva_privlechenie-inostrannyh-studentov-opyt-kaznpu.pdf (дата обращения: 25.05.2020).

References

[1] Strategicheskij plan 2025: Gosudarstvennaya programma Respubliki Kazahstan. – Астана: Oficial'nyj resurs Prem'er-Ministra RK, 2018 [Elektronnyj resurs]: URL: <https://primeminister.kz/ru/documents/gosprograms/stratplan-2025> (data obrashcheniya: 14.03.2020).

[2] Imperativy internacionalizacii / Otv.red. M.V.Larionova, O.V.Perfil'eva. – М.: Logos, 2013. – 420 s.

- [3] Zinevich O.V. Globalizaciya i internacionalizaciya vysshego obrazovaniya: Uchebnoe posobie. – Novosibirsk: NGTU, 2016. – 168 s.
- [4] Hudzik K. Dzh. Integraciya internacionalizacii XXI veka v institucional'noe upravlenie i universitetskoe liderstvo //Mezhdunarodnoe vysshee obrazovanie. – 2016. – № 83. – S.10-12.
- [5] Beelen J., Jones E. (2015) Redefining Internationalization at Home. In: Curaj A., Matei L., Pricopie R., Salmi J., Scott P (eds) The European Higher Education Area. Springer< Cham: https://doi.org/10.1007/978-3-319-20877-0_5 [Elektronnyj resurs]: URL: <https://link.springer.com/chapter/10.1007/978-3-319-20877> (data obrashcheniya: 14.03.2020).
- [6] Marianne A. Larsen. Internationalization of Higher Education: An Analysis through Spatial, Network, and Mobilities Theories. – Springer, 2016. – 196 p. [Elektronnyj resurs]: URL: https://books.google.kz/books?id=U1kBDgAAQBAJ&dq=Internationalization+Abroad+-+IS&hl=ru&source=gbs_navlinks_s (data obrashcheniya: 14.03.2020).
- [7] Tucker L. 25 Reasons to Study Abroad / QS Topuniversities [site]: URL: <https://www.topuniversities.com/blog/25-reasons-study-abroad> (data obrashcheniya: 14.03.2020).
- [8] Academic Experiences of International Students in Chinese Higher Education / Mei Tian, Fred Dervin, Genshu Lu. – Routledge, 2020. – 154 p. [Elektronnyj resurs]: URL: https://books.google.kz/books?id=K73RDwAAQBAJ&q=intercountry+education&hl=ru&source=gbs_navlinks_s (data obrashcheniya: 15.03.2020).
- [9] Asia-Pacific Cross-Border Higher Education Provider Mobility: Report on a Survey of Policy and Practice (2019). – APEC Secretariat. – 71 p. [Elektronnyj resurs]: URL: file:///C:/Users/User/Downloads/219_HRD_Asia-Pacific%20Cross-Border%20Higher%20Education%20Provider%20Mobility.pdf (data obrashcheniya: 12.03.2020).
- [10] Metodicheskie rekomendacii po realizacii strategii internacionalizacii. – Astana: Centr Bolonskogo processa i akademicheskoy mobil'nosti MON RK, 2018. – 43 s. [Elektronnyj resurs]: URL: [file:///C:/Users/User/Downloads/realizaciya-strategii-internationalizacii%20\(2\).pdf](file:///C:/Users/User/Downloads/realizaciya-strategii-internationalizacii%20(2).pdf) (data obrashcheniya: 15.03.2020).
- [11] Abdulrahman Al-Youbi, Adhan H.M. Zahed, William G. Tierney. Successful Global Collaborations in Higher Education Institutions. – Springer, Cham, 2020, 101 r: DOI: <https://doi.org/10.1007/978-3-030-25525-1> (data obrashcheniya: 12.03.2020).
- [12] Strategiya internacionalizacii Kazahskogo nacional'nogo pedagogicheskogo universiteta imeni Abaya na 2020-2025 gody (proekt). – Almaty: KazNPU imeni Abaya, 2020. – 18 s.
- [13] Veselovskij D.P., Mosina L.M. Teoreticheskij analiz fenomena liderstva v epohu VUCA //Vestnik GUU. – 2018. – № 2 [Elektronnyj resurs]: URL: <https://cyberleninka.ru/article/n/teoreticheskij-analiz-fenomena-liderstva-v-epohu-vuca> (data obrashcheniya: 14.03.2020).
- [14] Gosudarstvennaya programma razvitiya obrazovaniya i nauki RK na 2020-2025 gody [Elektronnyj resurs]: URL: <http://kaznpu.kz/ru/2377/notice/> (data obrashcheniya: 14.03.2020).
- [15] Strategicheskij plan razvitiya Kazahskogo nacional'nogo pedagogicheskogo universiteta imeni Abaya na 2018-2025 gody. – KazNPU imeni Abaya [Elektronnyj resurs]: URL: <http://kaznpu.kz/ru/14/page/> (data obrashcheniya: 12.03.2020).
- [16] Shoshana J. Dreyfus, Sally Humphrey, Ahmar Mahbood, J.R.Martin. Genre Pedagogy in Higher Education. – London: Palgrave Macmillan, 2016, 298 p.: DOI: <https://doi.org/10.1007/978-1-137-31000-2>. (data obrashcheniya: 14.03.2020).
- [17] Internacionalizaciya v universitetah Kazahstana: uspehnye praktiki v regionah. – British Council. – 2018. – 72 c. [Elektronnyj resurs]: URL: https://www.britishcouncil.kz/sites/default/files/_booklet_222h304_pravka_2108_.pdf (data obrashcheniya: 14.03.2020).
- [18] Internacionalizaciya vysshego obrazovaniya i privlechenie inostrannyh studentov v POSTCOVID-19 period: Vebinar. – Centr Bolonskogo processa i akademicheskoy mobil'nosti MON RK. – 15.05.2020 [Elektronnyj resurs]: URL: <https://www.youtube.com/watch?v=NsyefdhsGCg&feature=youtu.be> (data obrashcheniya: 25.05.2020).
- [19] Tanabaeva A.S. Privlechenie inostrannyh studentov v vuzy RK v usloviyah chrezvychajnogo polozheniya: Prezentaciya /Internacionalizaciy avysshego obrazovaniya i privlechenie inostrannyh studentov v POSTCOVID-19 period: Vebinar. – Centr Bolonskogo processa i akademicheskoy mobil'nosti MON RK. – 15.05.2020 [Elektronnyj resurs]: URL: https://enic-kazakhstan.kz/files/1589800531/anar-tanabaeva_privlechenie-inostrannyh-studentov-opyt-kaznpu.pdf (data obrashcheniya: 25.05.2020).

Шетелдік студенттерді тарту: жоғары білім берудің интернационализациялау стратегиясы

С.Т.Исалиева¹, А.Н.Кошербаева¹, И.А.Малахова², А.С.Танабаева¹,

¹Абай атындағы Қазақ ұлттық педагогикалық университеті (Алматы, Қазақстан)

²Беларусь мемлекеттік мәдениет және өнер университеті (Минск, Беларусь)

Аңдатпа

Мақалада Қазақстандағы жоғары білім беруді интернационализациялауының негізгі тұжырымдамаларын және қазіргі жағдайына шолу жасалады. Интернационализация стратегиясын әзірлеуді реттейтін негізгі ережелер берілген. Авторлар Абай атындағы ҚазҰПУ-дың 2020-2025 жылдарға арналған интернационализация стратегиясының жобасын ұсынады, ол студенттер мен оқытушылар құрамын университет ортасына біріктіруге бағытталған. Стратегия аясында интернационализациялаудың қазіргі жағдайы, дамудың басым бағыттары және оны жүзеге асырудың қажетті шаралары көрсетіледі, мысалы, шетелдік студенттер үшін университетінің білім беру ортасын жобалау, шетелдік студенттерді тарту, онлайн –қабылдау және қашықтықтан (аралас) оқытуды ұйымдастыру, ағылшын тілінде білім беру бағдарламаларын жасау, шетелдік студенттерді бейімдеу және қолдау орталығын құру, шетелдік студенттің ID Card жасау, білім және ғылым саласындағы озық тәжірибемен алмасуды ұйымдастыру және т.б.

Түйін сөздер: жоғары білімді интернационализациялау, интернационализациялау стратегиясы, шетелдік білім алушылардың тарту, интеграциялау, білім беру ортасын жобалау.

Attracting foreign students: a strategy for the internationalization of higher education

S.Issaliyeva¹, A.Kosherbayeva¹, I.Malakhova², A.Tanabayeva¹,

¹Abai University (Almaty, Kazakhstan)

²Belarusian State University of Culture and Arts (Minsk, Belarus)

Abstract

The article provides an overview of the main concepts of internationalization of higher education and the current state of internationalization of higher education in Kazakhstan. Basic regulations regulating the development of internationalization strategies are presented. The authors analyze the project Strategy for Internationalization of Abai University for 2020-2025, focusing on the integration of foreign students and PPS into the university environment. The strategy highlights the current state of internationalization, priority areas of development and necessary measures for its implementation, such as designing the educational environment of the university for foreign students, recruiting foreign students, organizing online admissions and distance (mixed) studying, development of educational programs in English, creation of a Center for adaptation and support of foreign students, development of ID card of a foreign student (personal student card), organization of exchange practices in the field of education and science, etc.

Keywords: internationalization of higher education, strategy of internationalization, attraction of foreign students, integration, design of educational environment.

Поступила в редакцию 17.03.2020

FTAХР 14.29.01

Қ. МЫРЗАХАНҚЫЗЫ

Абай атындағы Қазақ ұлттық педагогикалық университеті
(Алматы, Қазақстан), kanatmyrzakhan@mail.ru
<https://doi.org/10.51889/2020-2.2077-6861.11>

ИНКЛЮЗИВТІ БІЛІМ БЕРУ МАМАНДАРЫН ДАЯРЛАУ МӘСЕЛЕЛЕРІ

Аннотация

Бұл мақалада автор арнаулы білім беруді қажет ететін балаларды инклюзиялық ортаға қосу, оқытып, тәрбиелеу туралы заңдылықтар мен заңнамалық актілерге сүйене отырып бүгінгі таңның аса өткір мәселесін қозғайды. Бұл қазіргі кезде әлемдік проблемалардың бірі. 1989 жылы қабылданған «Бала құқықтары туралы Конвенция». 1994 жылғы «Саламандық декларация» да осы мәселенің құқықтық негізі болып табылады. «Қазақстан Республикасында білім беруді дамытудың 2011-2020 жылдарға арналған Мемлекеттік бағдарламасында» білім беру саласындағы негізгі халықаралық құжаттарға сәйкес біздің еліміздің заңнамаларында ерекше білім беруді қажет ететін балалар үшін білім алуға тең құқықтар қарастырылғаны атап көрсетіліп, алдағы кезеңде инклюзивті білім беретін бала бақшалар мен мектептердің саны еселеп артатыны айтылған. Әлемдік үдерістерге сәйкес, біздің елімізде де инклюзивті білім беру жүйесі кеңейтетіні белгілі болып отыр. Сондықтан айрықша білім беруді қажет ететін балаларды басқа балалармен бірдей оқытып, тәрбиелеу үшін арнайы мамандардың қажеттілігі арта түсетіні белгілі. Осыған байланысты автор Абай атындағы ҚазҰПУ-дің Арнаулы білім беру кафедрасының дефектолог мамандар даярлау жолындағы іс-тәжірбиесіне тоқталады. Алайда, бүгінде жастардың дефектология туралы түсінігі аз екенін ескерген автор бұл іске бұқаралық ақпарат құралдарын кенінен тарту, осы арқылы ата-аналардың, жастардың, жалпы қоғамның инклюзия туралы түсінігін кеңейтудің маңыздылығын атап көрсетеді және БАҚ-тың бұл істегі рөлін көтеру туралы мәселе қозғайды.

Түйін сөздер: инклюзия; ерекше білім беруді қажет ететін балалар; балалардың әлеуметтік бейімделуіндегі бұзылыстарды түзету; әлеуметтік ортаға бейімдеу; балаларды айыратын кедергілерді жою; психологиялық-педагогикалық сүйемелдеу.

Кіріспе. Қазақстан Республикасының Президенті Қ.Тоқаев 2019 жылғы қыркүйек айында халыққа арнаған «Сындарлы қоғамдық диалог – Қазақстанның тұрақтылығы мен өркендеуінің негізі» тақырыбындағы Жолдауында отбасы және бала институтын қолдау, инклюзивті қоғам құру мәселесіне арнайы тоқталды. «Үкімет БЦП диагнозы бар балаларға медициналық және әлеуметтік қолдау көрсетуді жақсарту үшін шаралар қабылдау қажет. Балаларға қол жетімді болуы үшін шағын және орташа оңалту орталықтарының желісін кеңейту қажет. Біз ерекше қажеттілігі бар адамдар үшін бірдей мүмкіндік жасауымыз керек» [1], – деді Президент Тоқаев осы Жолдауында. Бұл жерде оның ерекше қажеттіліктері бар балаларды оқытудың жайын да қоса айтып отырғаны белгілі. Өйткені еліміздің

білім беру жүйесінде инклюзивті білім беруді жетілдірудің маңызы зор. Қазақстан Республикасында білім беруді дамытудың 2011-2020 жылдарға арналған мемлекеттік бағдарламасында: «Білім беру саласындағы негізгі халықаралық құжаттарға сәйкес Қазақстан Республикасының заңнамасында ерекше білім беруді қажет ететін балалар үшін білім алуға тең құқықтар қағидасы көзделген. Республикада 2375 бала үшін 166 балабақшада инклюзивті білім беру жүзеге асырылуда, бұл анықталған мүмкіндігі шектеулі балалардың жалпы 14 пайызын құрайды. Бұдан басқа, даму мүмкіндігі шектеулі балаларға арналған 39 арнайы балабақша мен жалпы мақсаттағы балабақшаларда 315 арнайы топ жұмыс істейді. Олардың контингенті балабақшаларда 4945 баланы, арнайы

топтарда 5879 баланы құрайды», – делінген [2].

Сонымен қатар, осы бағдарламада алдағы уақытта ерекше білім беруді қажет ететін балаларды біріктіріп оқудың модульдік бағдарламалары мен Ережесі әзірленіп, түрлі кемістігі бар балалар үшін бірігу нысандары анықталатыны, мүгедек балаларға қашықтықтан білім беруді ұйымдастыру қағидалары дайындалатыны айтылған. Және де елдегі 3030 мектепте мүмкіндігі шектеулі балаларды оқытуға және тәрбиелеуге тең қол жеткізу үшін жағдайлар жасау, атап айтқанда, мектептерді педагог-дефектологтармен, балаларды психологиялық-педагогикалық сүйемелдеуші мамандармен қамтамасыз ету міндеттері белгіленген [2].

Негізгі бөлім. ҚР білім беруді дамытудың 2011-2020 жылдарға арналған Мемлекеттік бағдарламасы мен стратегиялық жоспарларында ерекше білім беруді қажет ететін балаларды жалпы білім беру ортасына кіріктіру мен олар үшін қолжетімді ортаны қамтамасыз етудің механизмдері көрсетіліп, аталмыш құжатқа сай 2020 жылдары жалпы білім беретін мектептердің 70 пайызында ерекше білім беруді қажет ететін балаларға білім беру үшін жағдай жасалынып, соған орай мамандар даярлау мәселелері де жіті қарастырылған.

Қазақстан Республикасы білім беру саясатының құзырлы міндеті – білім беру сапасын көтеру және халықтың барлығы үшін сапалы білім алудың қолжетімділігін қамтамасыз ету болып табылады. Осыған орай, қазіргі таңда елімізде ерекше білім беруді қажет ететін балаларды жалпы білім беру жүйесіне енгізу басты міндеттердің бірі болып отыр. Бұған қазіргі таңда Қазақстанда ерекше білім беруді қажет ететін балалардың басқалармен теңдей білім алуға құқылы болуына кепілдік беретін «Бала құқықтары туралы Конвенция» (1989), білім алуда ерекше қажеттіліктері бар балаларға арнайы білім беру және жағдайын реттеу үшін «Саламандық декларация» (1994), 2011-2020 жылдарға арналған мемлекеттік білім беруді

дамыту бағдарламасы, ҚР «Білім туралы» Заңы және т.б дәлел.

Еліміздің «Білім туралы» заңында: «Мемлекет өз тарапынан ерекше білім беруді қажет ететін тұлғалардың дамуы мен білім алуын, сонымен қатар дамуындағы және әлеуметтік бейімделуіндегі бұзылыстарын түзетуін қамтамасыз ету және ата-аналардың балалардың мүмкіндігі мен ерекшеліктеріне орай қалауы бойынша білім беру мекемесін таңдау құқығы бекітілген», – делінген [3]. Осыған байланысты мүмкіндігі шектеулі балаларды әлеуметтік және медициналық-педагогикалық түзету арқылы қолдау туралы Қазақстан Республикасының 2002 жылғы 11 шілдедегі заңында дамуы ерекше білім беруді қажет ететін балалар психологиялық-медицина-педагогикалық кеңестің қортындысына сәйкес, арнайы түзете оқыту мекемелерінде және мемлекеттік жалпы білім беретін мектептерде тегін оқуға құқылы екені айтылған. Дәл осы мемлекеттік бағдарламада аталмыш балаларды мүмкіндіктеріне қарай жалпы білім беру жүйелеріне енгізу, инклюзивті білім беруді жетілдіру қарастырылған.

Тәуелсіздік жылдарының алғашқы күндерінен бастап еліміз өз ішіндегі жаңашылдықтарды басқа дамыған елдермен қарым-қатынас жасау арқылы дамытып келеді. Әлемдік жаһандану үрдісі еліміздің экономикасына ғана емес, білім беру жүйесіне де оңтайлы әсерін тигізіп, білім беру жүйесіндегі талаптар мен міндеттерді күшейте түсті. Осыған орай, ерекше білім беруді қажет ететін балаларды оқыту мәселесі де ілгері қадам басып келеді.

Арнайы білім мен жалпы білім беру сияқты педагогикалық екі жүйе бүгінгі күнге дейін өз функциясын орындап, автономды түрде дамып келгені белгілі. Балаларды оқыту мен тәрбиелеуді арқау еткен екі жүйенің тоғысатын жері де осы мақсаттары еді. Еліміздің ерекше білім беру қажеттілігі бар балаларға деген көзқарасы уақыт талабына сай, онсыз да қоғамнан оқшау жүретін ерекше білім беруді қажет ететін балаларды қалыпты балалармен мүмкіндіктерін есепке ала отырып оқытуға қарай ойысты [4].

Инклюзивті білім беру дегеніміз – барлық балаларды, соның ішінде ерекше білім беруді қажет ететін балаларды, жалпы білім үрдісіне толық енгізу және әлеуметтік бейімделуіне, жынысына, шығу тегіне, дініне, жағдайына қарамастан, балаларды айыратын кедергілерді жоюға, ата-аналарын белсенділікке шақыруға, баланың түзеу-педагогикалық және әлеуметтік мұқтаждықтарына арнайы қолдау, яғни, жалпы білім беру сапасы сақталған тиімді оқытуға бағытталған мемлекеттік саясат. Демек, инклюзивті оқыту негізінде ереше білім беруді қажет ететін балаларға деген теңдік қатынасты қамтамасыз ету, сонымен бірге оқытудың ерекше қажеттілігі бар балаларға арнайы жағдай қалыптастыру мақсаты жатыр. Аталмыш категориядағы балаларға: есту, көру қабілеті зақымдалған, зияты зақымдалған, тірек-қимыл аппараты зақымдалған, сөйлеу тілі зақымдалған балалар, т.с.с жатады.

Инклюзивті білім беру саласындағы келесі шетелдік ғалымдар зерттеулер өткізді: Е. Ozel және т.б. [5], И.А. Ангелова, Леван Т.Н., А.И. Мантарова [6], Л. Дэвидсон [7], А. Смантсер и Е. Игнатович [8] және т.б.

Қазақстанда инклюзивті білім беру мәселелерімен И.А. Оралканова [9], Л.А. Бутабаева [10], А.К. Оралбекова [11], С.С. Жакипбекова [12], Н.А. Адаева [13], А.Р. Рымханова [14], С.Д. Аубакирова [15], А.С. Мағауова және Ж.Т. Махамбетова [16] және т.б. ғалымдар айналысады

Осы бағытта ерекше білім беруді қажет ететін балаларды қалыпты дамыған балалармен қандай жолмен, қандай әдіспен кіріктіріп оқытуды білу мен аталмыш бағыттағы сапалы мамандарды даярлау өте маңызды мәселе. Ол үшін бұл саладағы шетелдік тәжірибенің тиімді тұстарын ескере отырып, отандық тәжірибемізбен ұштастырып, аталмыш бағытты оңтайландыру қажет.

Еліміздегі арнайы білім беру саласындағы мамандарды даярлаудың жетекші қара шаңырағының бірі бола отырып, Абай атындағы Қазақ ұлттық педагогикалық университетінің «Арнайы білім беру»

кафедрасы осы бағытта сапалы мамандар даярлау және инклюзивті білім беру ортасын білікті мамандармен қамтамасыз ету жолын алға тарта отырып, осы бағытта бірқатар мақсатқа бағытталған жұмыстар атқаруда. Соның ішінде инклюзивті білім беруді жандандыру бойынша ғылыми-зерттеу жұмыстары магистрлік және PhD докторанттарының диссертациялық жұмыстарында әр қырынан зерттеліп, қарастырылуда [4].

Бала дүниеге келісімен оның денсаулығына, даму ерекшеліктеріне тиісті көңіл бөлінуі керек. Туғаннан бастап 3 жасқа келгенше сәби ерекше бақылауда болғаны жөн. Бала дамуындағы ақаулықты ерте анықтап, түзете дамытушылық, жұмысты соншалықты ерте бастау бала бойындағы екінші кемістіктің алдын алуға мүмкіндік беретіндігін де ескеру қажет. Сондықтан, ерте жастан анықтау, ерте жастан скринингтеу (денсаулық сақтау ұйымында тексеру), кейін баланы педагогикалық-психологиялық кеңестің ұсынысы бойынша арнайы немесе жалпы білім берумен қамтамасыз ету маңызды. Дегенмен, ескере кететін жайт, ереше білім беру қажеттілігі бар баланы психологиялық, педагогикалық сүйемелдеу үздіксіз жүргізілуі қажет. Ерекше білім беруді қажет ететін балаларды мектепке дейінгі, жалпы орта, жоғарғы біліммен қамтамасыз ету жүйесі елімізде арнайы қарастырылған. Аталмыш мекемелердегі мамандар тапшылығы бүгінгі таңда әлі де өзекті.

Қазақстан Республикасы жалпы-европалық білім кеңістігіне өтіп, Болон (Италия) үдерісіне қосылысымен, бұрынғы қалыптасқан дәстүрлі жүйеге бірқатар өзгерістер енгізіліп, бакалавр, магистратура, PhD докторантура жүйесіне көшті. Өзге мемлекеттердің тәжірибелері көрсетіп отырғандай, Ресей мемлекеті дәстүрлі тәжірибені қоса ала жүріп, жаңа жүйеге өте сақтықпен өтуде. Сондықтан, кез келген жаңашылдық пен жаңа тәжірибе нақты зерттеліп, кезекпен енгізіліп, толық апробациядан өтуі қажет. Қарап отырсақ, шетелдік жүйенің инклюзия туралы

зерттеулері де, тәжірибесі де бар. Елімізде ол жаңа жүйе болғандықтан, бізде инклюзивті білім беру жүйесі бойынша атқарылатын жұмыстар өте көп. Ол, әрине, білікті мамандар даярлаумен байланысты.

Дегенмен, елімізде арнайы, жалпы (инклюзивті) білім беру ұйымдарын арнайы білім беру мамандарымен толық қамтамасыз ету үшін Абай атындағы ҚазҰПУ Арнайы білім беру кафедрасы білікті мамандарды сапалы дайындауға, арнайы және жалпы білім беру мекемелерінде инклюзивті білім беруді ұйымдастыру бойынша кеңес беруге барынша қолдау көрсетуде [4].

Кафедра меңгерушісі, профессор Ақбота Аутаеваның айтуынша, Үш жылдан бері жыл сайын дефектология мамандығы бойынша жалпы 200 шақты талапкерді оқуға қабылдауға қол жетіп отыр. Жастардың дефектологияға бет бұрғаны қуантады. Неге ынта күшейді? Жыл сайын медицина қызметкерлерінің әртүрлі форумдары, жиындары өтіп тұрады, дәрігерлердің съездері де болады. Бұл алқалы мәжілістерде ең алдымен халықтың денсаулығы, оның жайы, өзекті мәселелері сөз болатыны белгілі. Күрделі экологиялық ахуал, жағымсыз ішкі және сыртқы факторлардың ықпалынан түрлі ақаулықтары бар балалардың дүниеге келуі арта түсуде. Бұл балалардың болашағы не болмақ? Бүгінгі біздің жастарымызды осы мәселе көбірек толғандыратын тәрізді. Олардың дефектолог мамандығын таңдауына осы жағдайлар себеп болып отырғаны анық. Қазір университеттің дефектология мамандығында 700 білім алушы оқиды. Оның 600-і бакалавриатта, 60-ы магистратурада, 41-і PhD докторантурада білім алуда. Жылына логопед, тифлопедагог, олигофренопедагог, сурдопедагог мамандықтары бойынша 90-нан астам түлек оқу орнын бітіруде. Кафедра профессор-оқытушылары бакалавриатты бітіріп кеткен түлектермен интернет арқылы хат жазысып қалай жұмыс істеп жүргендерін, қандай маман болғандарын бақылап отырады. Аталмыш білім беру саласындағы жаңашылдықтар бойынша оларға кеңес беріп, көмектесіп отырудан жалықпайды. Сөйтіп, олардың нағыз маман болып қалыптасуына

барынша жағдай жасалуда. Бұған дейін біздің кафедрада 4 мамандық бойынша кадр даярланса, 2019 жылдан бастап «Мектепке дейінгі арнайы білім беру», «Инклюзивті білім беру маманы» деген екі мамандық 1-курстан бастап оқытыла бастады. Арнайы білім беру кафедрасы білікті профессор-оқытушылардан жасақталған, олардың ішінде дефектологияға қатысты барлық саланың мамандары бар. Айталық, медициналық мамандықтарға медицина қызметкерлері, психология бойынша психологтар, әдістемелік пәндерден әдіскер мамандар дәріс береді. Бәрі де өз істерінің білгірі. Бірақ дефектолог мамандар әлі де қажет. Сондықтан, оларды өзімізде бітірген магистрант, докторанттар есебінен толықтырып отыруды ойластырудамыз. Ал кадр күзиретті болса, сабақтың сапасы жоғары, еңбек нәтижелі болатыны сөзсіз. Аға буын оқытушылар бұрынғы «Мәскеу мектебі», «Ленинград мектебі» деп аталатын ғылыми ортаның тәрбиесін көрген педагогтар. Жалпы, кеңестік кезеңдегі ресейлік ғалымдардың тәрбиесін көрген оқытушы-профессорларымыз алтын қорымыз болып табылады, дейді А. Аутаева.

Бүгінде Республика бойынша 17 жоғары оқу орнында дефектологтар даярланады. Бірақ олар дефектология бойынша жалпылама 1-2 мамандықты ғана дайындауда. Негізінде, дефектология саласында түрлі категориядағы балалардың ерекшеліктеріне орай мамандықтар болуы тиіс және олар ЖОО -да толық қамтылуы керек. Елімізде арнайы білім беру мамандарын даярлайтын алғашқы қара шаңырақ ретінде бүгінгі таңда Абай атындағы ҚазҰПУ-дың Арнайы білім беру кафедрасы осы бағытта түрлі категориядағы балаларды оқыту бойынша мамандықтарды толыққанды қамтып отыр. Кафедраның маңызды бағыты ретінде оқытушылар бүгінгі таңда ЖОО-дағы білім алушыларға арналған оқу, оқу-әдістемелік құралдарды даярлау бойынша да бірқатар жұмыстарды атқаруда.

«Ұстаз болу үшін ұстаз болып туылу керек» деген ұлағатты сөз бар. Шынында да солай. Мысалы, кез келген адам ақын,

жазушы, немесе композитор болып кете алмайды. Жақсы өлең, тамаша роман, керемет музыкалық шығарма жазу үшін адамның бойында ақындық, жазушылық немесе композиторлық дарыны болуы керек. Қанша теориялық білімнің, өмірлік тәжірибенің болса да, табиғи дарын мен қабілетің болмаса сенен ештеңе шықпайды. Сол сияқты, ұстаз болу үшін де Алланың берген жақсы таланты болуы керек. Дефектолог-педагог болу үшін де осындай дарын міндетті түрде керек. Ал, бірақ жыл сайын дефектологиялық мамандыққа оқуға түсіп жатқан білім алушылардың бәрі де осы талапқа сай келе бермейді.

Ата-ананы сыйлау, олардың сөзін, ақыл-кеңесін тыңдау, айтқанын істеу біздің төл болмысымызға және тәрбиемізге тән қасиет. Мамандық таңдауда да біздің жастарымыз ата-анасынан алыс кете алмай, олардың қалаған мамандығы бойынша оқуға түсетіні жасырын емес. Сонымен бірге, жастарымыз ертең жұмыссыз қалмау үшін қоғамға ең қажет деген мамандықтарға баратыны белгілі. Мысалы, бұрын қазақ жастары жаппай құқықтану, заң, экономика мамандықтары бойынша оқуға түсіп, шетінен заңгер немесе есеп-қисап маманы болып шыққаны, бірақ кейін оның бәрі жұмыс таба алмай, басқа мамандықтарды жағалағаны әлі есімізде. Ал бүгін мектеп түлектері мемлекеттік грантқа іліну үшін адам аз болады-ау деген оқу орындары мен мамандықтарды таңдап, жүрек қалауына қарамай кез-келген оқуға түсе салады. Байқаймыз, елдің бәрі логопед болғысы келеді. Бірақ оның себебін білмейді. Біздіңше логопед қазіргі таңда ең қажетті мамандық болған соң жастар оны бітірген соң жұмыссыз қалмайтынын ойлайтын болуы

керек. Дефектологияға жыл сайын оқуға қабылданып жүрген 200 шақты талапкердің арасында да осындай «кездейсоқ» балалар кездеседі. «Дефектологияны» жүрек қалауымен таңдамай түскендер 1-2 курстағы оқу тәжірибесіне арнайы білім беру мекемелерінің базаларына барып, ерекше білім беруді қажет ететін балаларды көргеннен кейін бірден айнып қалып жатады. Олармен жұмыс өте қиын екенін сезінген білім алушы ойланып қалады немесе басқа мамандыққа ауысуға тырысады. Ынта болмаған соң жақсы маман болып шығу да екіталай. Дефектолог мамандардың көбеймей жатқандығының бір сыры осы.

Қорытынды. Олай болса, алдағы уақытта арнайы білім беру саласына да, өнер мамандықтары сияқты, арнайы емтихандармен қабылдау енгізілсе, шын талапкерді дұрыс таңдап алуға мүмкіндік туар еді деп ойлаймын. Инклюзивті білім беруді толығымен жүзеге асыру үшін, ең алдымен білікті, күзиретті маман керек. Сондықтан педагогикалық жоғары оқу орындарын тиісті профессор-оқытушылар құрамымен өз дәрежесінде қамтамасыз етіп, сонан соң солар арқылы республиканың барлық білім жүйесін инклюзивті білім берумен айналысатын педагог кадрлармен толықтыру мәселесін шешуге болатынын ұмытпауымыз керек.

Тағы бір маңызды мәселе: жастарды дефектология мамандықтарына көптеп тарту үшін олардың осы мамандық туралы түсінігін қалыптастыру керек. Бұл істе БАҚ-тың маңызы зор. Баспасөзде, РВ, ТВ және әлеуметтік желілерде бұл жөнінде жүйелі түрде жазып, бейнематериалдар көрсетіп отырған абзал.

Пайдаланылған әдебиеттер тізімі

- [1] Тоқаев Қ. Сындрлы қоғамдық диалог – Қазақстанның тұрақтылығы мен өркендеуінің негізі: Қазақстан халқына арнаған 2019 жылғы 2 қыркүйектегі Жолдауы /Егемен Қазақстан. – 3 қыркүйек, 2019.
- [2] Қазақстан Республикасында білім беруді дамытудың 2011-2020 жылдарға арналған мемлекеттік бағдарламасы /Егемен Қазақстан. – 14 желтоқсан, 2010.
- [3] Білім туралы: Қазақстан Республикасының заңы. – Астана. – 07.07.2007.
- [4] Аутаева А. Инклюзивті білім беру – қажеттілік //Ақиқат. – 2019. – №8. – 78-83б.
- [5] Emine Ozgel, Madhya Zhagan Ganesan, Ahmad Kamaluddin Megat Daut, Ghazali Bin Darusalam, Nik Asilah Binti. Critical Issue Teacher Training into Inclusive Education //Journal of Computational and Theoretical Nanoscience. – 24(7). – July 2018. – 5139-5142 p.: DOI: 10.1166/asl.2018.11288.

[6] Ангелова И.А., Ле ван Т.Н., Мантарова А.И. Развитие профессионализма педагога в области организации инклюзивного образования в школе: опыт России и Болгарии //Образование и наука. – 2016. – № 6(135). – С.168-186.

[7] Davidson L. Mental health and inclusive education. – October 9, 2019: <https://www.eenet.org.uk/mental-health-and-inclusive-education/> (Қаралған күні 09.10.2019)

[8] Smantser A., Ignatovich E. Future Teacher Training for Work in Inclusive Educational Environment: Experimental Study Results //Procedia – Social and Behavioral Sciences. – 214(2015). – p.422-429: DOI: 10.1016/j.sbspro.2015.11.699. (Қаралған күні 09.10.2019)

[9] Оралканова И.А. Формирование готовности учителей начальных классов к работе в условиях инклюзивного образования: Дис. ...доктора PhD. – Алматы, 2014. – 180 с.

[10] Бутабаева Л.А. Социальная привлекательность ровесника с ограниченными возможностями в высказываниях учащихся первых классов казахских школ: Дис. ...доктора PhD: Социальная наука в сфере образования. – Польша, 2016. – 200 с.

[11] Оралбекова А.К. Подготовка будущих учителей начальных классов к использованию информационно-коммуникационных технологий в условиях инклюзивного образования: Дис. ... доктора PhD: Дефектология. – Алматы, 2017. – 228 с.

[12] Жакипбекова С.С. Подготовка будущего учителя начальных классов к работе с детьми с ограниченными возможностями: Дис. ...доктора PhD: Дефектология. – Алматы, 2018. – 184 с.

[13] Адаева Н.А. Развитие механизма управления инклюзивным образованием в Республике Казахстан: Дис. ...доктора PhD: Дефектология. – Алматы, 2018. – 136 с.

[14] Рымханова А.Р. Психолого-педагогические основы подготовки студентов педагогических специальностей к профессиональной деятельности в условиях инклюзивного образования: Дис. ...доктора PhD. – Алматы, 2019. – 163 с.

[15] Аубакирова С.Д. Формирование деонтологической готовности будущих педагогов к работе в условиях инклюзивного образования: Дис. ... доктора PhD. – Алматы, 2017. – 152 с.

[16] Magauova A.S., Makhambetova Zh.T. Inclusive education abroad: problems, experience and perspectives // Journal of Educational Sciences. – 2019. – № 1(58). – P.91-100.

References

[1] Tokaev K. Syndarly kogamdyk dialog – Kazakstannyn turaktylygy men orkendeuinin negizi: Kazakstan halkyna arnagan 2019 zhylygy 2 kyrkujektegi Zholdauy /Egemen Kazakstan. – 3 kyrkujek, 2019.

[2] Kazakstan Respublikasynda bilim berudi damytudyn 2011-2020 zhyldarga arналган мемлекеттік бағдарламасы /Egemen Kazakstan. – 14 zheltoksan, 2010.

[3] Bilim turaly: Kazakstan Respublikasynyn zany. – Astana. – 07.07.2007.

[4] Autaeva A. Inklyuzivti bilim beru – kazhettilik //Akikat. – 2019. – №8. – 78-83b.

[5] Emine Ozgel, Madhya Zhagan Ganesan, Ahmad Kamaluddin Megat Daut, Ghazali Bin Darusalam, Nik Asilah Binti. Critical Issue Teacher Training into Inclusive Education //Journal of Computational and Theoretical Nanoscience. – 24(7). – July 2018. – 5139-5142 p.: DOI: 10.1166/asl.2018.11288.

[6] Angelova I.A., Le van T.N., Mantarova A.I. Razvitie professionalizma pedagoga v oblasti organizacii inklyuzivnogo obrazovaniya v shkole: opyt Rossii i Bolgarii //Образование и наука. – 2016. – № 6(135). – С.168-186.

[7] Davidson L. Mental health and inclusive education. – October 9, 2019: <https://www.eenet.org.uk/mental-health-and-inclusive-education/> (Қаралған күні 09.10.2019)

[8] Smantser A., Ignatovich E. Future Teacher Training for Work in Inclusive Educational Environment: Experimental Study Results //Procedia – Social and Behavioral Sciences. – 214(2015). – p.422-429: DOI: 10.1016/j.sbspro.2015.11.699. (Қаралған күні 09.10.2019)

- [9] Oralkanova I.A. Formirovanie gotovnosti uchitelej nachal'nyh klassov k rabote v usloviyah inklyuzivnogo obrazovaniya: Dis. ...doktora PhD. – Almaty, 2014. – 180 s.
- [10] Butabaeva L.A. Social'naya privlekatel'nost' rovesnika s ogranichennymi vozmozhnostyami v vyskazyvaniyah uchashchihsya peryh klassov kazahskih shkol: Dis. ...doktora PhD: Social'naya nauka v sfere obrazovaniya. – Pol'sha, 2016. – 200 s.
- [11] Oralbekova A.K. Podgotovka budushchih uchitelej nachal'nyh klassov k ispol'zovaniyu informacionno-kommunikacionnyh tekhnologij v usloviyah inklyuzivnogo obrazovaniya: Dis. ... doktora PhD: Defektologiya. – Almaty, 2017. – 228 s.
- [12] Zhakipbekova S.S. Podgotovka budushchego uchitelya nachal'nyh klassov k rabote s det'mi s ogranichennymi vozmozhnostyami: Dis. ...doktora PhD: Defektologiya. – Almaty, 2018. – 184 s.
- [13] Adaeva N.A. Razvitie mekhanizma upravleniya inklyuzivnym obrazovaniem v Respublike Kazahstan: Dis. ...doktora PhD: Defektologiya. – Almaty, 2018. – 136 s.
- [14] Rymhanova A.R. Psihologo-pedagogicheskie osnovy podgotovki studentov pedagogieskih special'nostej k professional'noj deyatel'nosti v usloviyah inklyuzivnogo obrazovaniya: Dis. ...doktora PhD. – Almaty, 2019. – 163 s.
- [15] Aubakirova S.D. Formirovanie deontologicheskoy gotovnosti budushchih pedagogov k rabote v usloviyah inklyuzivnogo obrazovaniya: Dis. ... doktora PhD. – Almaty, 2017. – 152 s.
- [16] Magauova A.S., Makhambetova Zh.T. Inclusive education abroad: problems, experience and perspectives // Journal of Educational Sciences. – 2019. – № 1(58). – R.91-100. experience and perspectives // Journal of Educational Sciences. – 2019. - № 1(58). – R.91-100.

Вопросы подготовки специалистов инклюзивного образования

К. Мырзаханкызы

*Казахский национальный педагогический
университет имени Абая (Алматы, Казахстан)*

Аннотация

В данной статье авторы указывают на наиболее острую на сегодняшний день проблему детей с особыми потребностями обучения в инклюзивной среде. Сегодня это одна из мировых проблем. «Конвенция ООН о правах ребенка» 1989 года и «Саламанская декларация о принципах политики в сфере образования с особыми потребностями» (г. Саламанка, Испания) 1994 года являются правовой базой этого вопроса. В «Государственной программе развития образования в Республике Казахстан на 2011-2020 годы» сказано, что законодательством нашей страны предусмотрены равные права для детей с особыми потребностями обучения, а в предстоящий период количество детских садов и школ инклюзивного образования будет увеличиваться. В соответствии с мировыми процессами наша страна также расширяет инклюзивное образование. Общеизвестно, что есть потребность в специалистах обучающих детей с особыми потребностями. В связи с этим авторы раскрывают практику кафедры специального образования университета КазНПУ им. Абая по подготовке дефектологов. При этом, учитывая, что молодые люди сегодня плохо понимают дефектологию, автор указывает на важность вовлечения средств массовой информации в этот процесс, тем самым подчеркивая важность расширения понимания родителями, молодыми людьми и широкой общественности инклюзии.

Ключевые слова: инклюзия, дети с особыми потребностями обучения, коррекция социальной адаптации детей, адаптация к социальной среде, устранение барьеров для детей инвалидов, психолого-педагогическая поддержка.

Issues of training of specialists of inclusive education

K. Myrzakhankizi

Abai University (Almaty, Kazakhstan)

Abstract

In this article, the authors point to the most acute problem today of children with special learning needs in an inclusive environment. Today it is one of the world's problems. The 1989 UN Convention on the Rights of the Child and the Salamanca Declaration on Principles of Education Policy with Special Needs (Salamanca, Spain) of 1994 are the legal basis for this issue. The "State Program for the Development of Education in the Republic of Kazakhstan for 2011 - 2020" says that the legislation of our country provides equal rights to children with special learning needs, and in the coming period the number of kindergartens and schools with inclusive education will increase. In accordance with world processes, our country is also expanding inclusive education. It is well known that there is a need for specialists to educate children with special needs. In this regard, the authors disclose the practice of the department of special education Abay KazNPU for the training of speech pathologist. At the same time, given that young people today do not understand speech pathology well, the author points out the importance of involving the media in this process, thereby emphasizing the importance of expanding the understanding of inclusion, by parents, young people and the general public.

Keywords: inclusion, children with special learning needs, correction of children's social adaptation, adaptation to the social environment, removal of barriers for children with disabilities, psychological and pedagogical support.

Редакцияға 15.11.2019 қабылданды.

Білім берудің мәселелері мен келешегі Проблемы и перспективы образования Problems and prospects of education

МРНТИ 14.01.11

Ф.Т.САМЕТОВА

Академия педагогических наук (Алматы, Казахстан), 180710@mail.ru
<https://doi.org/10.51889/2020-2.2077-6861.12>

К ВОПРОСУ О ПОВЫШЕНИИ КАЧЕСТВА ШКОЛЬНОГО УЧЕБНИКА

Аннотация

В статье рассматриваются вопросы оценивания качества школьного учебника. Одним из средств повышения качества учебника являются строго структурированные требования, или критерии оценивания. В данной статье идет речь об этих требованиях.

Автор раскрывает сущность действующей системы критериев определения качества отечественных учебников, по которой экспертиза учебников осуществляется через оценку дидактического аппарата учебника и реализацию его функций.

Оценка качества дидактического аппарата определяется на основе оценки качества структуры учебника, содержания учебника, аппарата организации усвоения, аппарата восприятия, аппарата ориентирования, иллюстративного материала, электронного приложения учебника, соответствия оформления учебника эргономическим и эстетическим требованиям.

Оценка качества выполняемых учебником функций определяется на основе оценки координирующей, систематизирующей, информативной, мотивационной, развивающей, трансформационной, ценностно-ориентационной и воспитательной функций, функции самообразования и навигации, интегрирующей, контрольно-корректирующей функций учебника.

Ключевые слова: учебник; качество образования; оценивание учебника.

С момента появления школьной системы обучения человечество не придумало более удобного средства поэтапной передачи накопленных за свою долгую историю ценных знаний, опыта, совершенных научных открытий, культурно-духовных ценностей подрастающему поколению сообразно его возможностям и применимым приемам обучения, чем учебники. Даже в современном мире, где широко и повсеместно применяются компьютерные, аудиовизуальные и иные новые средства образования, роль учебников не ослабевает.

Учебник отличается от других изданий особенной структурой и выполняемыми функциями, соответствием необходимым требованиям к содержанию и тексту, своим предназначением к поколениям обучающихся. Поэтому в учебнике, не идет прямое изложение основ науки, а в соответствии с

психолого-педагогическими требованиями тщательно отбираются в соответствии с целями обучения теоретические и практические материалы, соблюдаются методическая форма и целостность изложения знаний [1].

В настоящее время в нашей стране проводится интенсивная работа по переводу системы среднего образования на новое содержание [2]. Подготовка современных учебников в соответствии с требованиями нового содержания предъявляет авторам учебников множество дополнительных требований [3]. По мнению ученых, проводивших фундаментальные исследования по теории учебников, для написания учебника недостаточно только глубоких научных знаний, автор должен быть человеком с широким кругозором, в совершенстве знать методические и дидактические требования к учебникам, понимать и учитывать возрастные и психологические

особенности обучающихся. Вместе с тем, он должен обладать писательским мастерством, быть способным донести научные доводы до учеников понятным языком [4].

Методы. Сегодня учебник – это учебная книга, отличающаяся системным подходом к использованию современных методологических, теоретико-педагогических и научно-методических оснований при конструировании содержания учебного материала и его методической концепции. Материал учебника должен стимулировать мышление, формировать внутреннее побуждение к активной творческой работе [5; 6; 7].

Современный учебник должен:

- учитывать возрастные особенности учащихся и эстетические нормы;
- отражать базовый минимум и соответствовать типовым программам;
- ориентироваться на современный уровень науки и отражать с достаточной полнотой предметную область;
- изложение материала должно быть системным;
- содержать разнообразный методический аппарат, позволяющий организовать дифференцированное обучение и самостоятельную работу учащихся;
- способствовать воспитанию высоких нравственных качеств, уважению к истории и культуре всех стран и народов, формированию оценочных суждений, критического мышления;
- содержать необходимый иллюстративный ряд;
- соответствовать санитарным нормам [8].

Результаты. В настоящее время действует система критериев определения качества отечественных учебников, разработанная Академией педагогических наук и Республиканским научно-практическим центром «Учебник» [9]. В Государственной программе развития образования на 2020-2025 гг. говорится о необходимости качественной экспертизы учебников [10].

При разработке критериев оценки качества учебников были учтены современные

образовательные стандарты, созданные в целях перевода среднего образования на новое содержание, а также требования перехода на новую образовательную парадигму, направленную на образование, ориентированное на результат и формирование компетенций обучающихся. Качество учебника определяется на основе оценки дидактического аппарата учебника и реализуемой им функций [11].

Оценка качества дидактического аппарата определяется соответствием основным требованиям нормативных документов, раскрывающих содержание образования, на основе оценки качества структуры учебника, содержания учебника, аппарата организации усвоения, аппарата восприятия, аппарата ориентирования, иллюстративного материала, электронного приложения учебника, соответствия оформления учебника эргономическим и эстетическим требованиям, т.е. по 9 позициям. Вкратце остановимся на каждой из этих позиций [12]. К учебникам предъявляются основные требования. Каждый учебник должен быть разработан на основе ГОСО и Типовой учебной программы.

Структура учебника. Материалы учебника размещаются в последовательном порядке в соответствии с дидактическими требованиями (текст, методический и ориентирующий аппарат, наглядность и т.д.) с разделением на части, главы, заголовки, параграфы. Каждая из частей должна быть взаимосвязана с другими как завершенная отдельная структура и должна быть построена на принципе повтора в зависимости от характера материала.

Учебник можно рассматривать как систему текстов и внетекстовых компонентов, исполняющих определенные дидактические функции. Качество учебника во многом зависит от качества текста. Текст условно проверяется и оценивается с содержательно-методической и лексико-синтаксической, стилистической точек зрения.

Видовое многообразие структурных компонентов и их баланс определяются методической концепцией учебной книги, многообразием видов информации и способами ее обработки и представления в учебнике.

Содержание учебника. Содержание учебника должно соответствовать общим целям и задачам, сформированным образовательным стандартом и программой, формировать компетенции учащихся с достижением указанных в программе результатов, обеспечить реализацию воспитательных вопросов, объективно показать связь науки и практики и т.д.

Необходим научный уровень подачи учебного материала учебника; изложение автором содержания знаний соразмерно этапу учебы и возрастным особенностям обучающихся, понятно и увлекательно; качественный отбор данных в каждом параграфе фактических материалов и их точность и наличие в необходимом объеме и т.д.

Аппарат организации усвоения. Структурная система размещения материалов в учебнике играет очень важную роль, поскольку именно посредством нее учитель руководит познавательной деятельностью обучающихся. Содержательная система, то есть аппарат организации усвоения учебного материала, должна быть выполнена на основе предъявляемых требований.

Предъявляются требования к написанию введения, глав, параграфов, заголовков, языку и стилю изложения материала, а также методическому аппарату учебника.

Аппарат восприятия. Учебники должны строго придерживаться норм литературного языка. Безукоризненное соблюдение правил, в том числе и пунктуационных, – одно из главных требований к учебнику, так как ошибки, недостатки, упущения не только затрудняют доступность текста, но также способствуют его неверному пониманию. Кроме того, орфографические ошибки в учебнике могут быть приняты учеником за норму.

При написании учебников следует придавать большое значение длине предложений, количеству слов в каждом предложении, видам и составу сложных предложений. Использование научной терминологии в школьных учебниках включает широкий спектр требований дидактического, методического и статистического характера.

Аппарат ориентирования. Аппарат ори-

ентирования является очень важной методико-технической особенностью учебника, отличающей его от других видов литературы. Он помогает как ученику, так и учителю свободно ориентироваться в структуре учебника, уделять внимание и запоминать основные и главные опорные понятия и знаки, быстро, без затруднений находить нужные сведения и информацию.

Иллюстративный материал. Наглядные материалы (иллюстративные материалы) для школьных учебников являются составной, обязательной частью учебника. Подобные материалы помогают точно и образно раскрыть содержание учебника, облегчают представление изучаемого объекта и понимание описательного текста. Невозможно объяснить принцип работы технических структур без наглядности.

Наглядные материалы должны правильно подбираться, предоставляться в оправданно необходимых размерах и объемах. Большинство авторов недостаточно ценят образовательно-познавательные возможности иллюстративных материалов и не учитывают научные принципы наглядности.

Электронное приложение учебника. В настоящее время все учебники имеют электронное приложение, которое содержит в себе различные задания: на аудирование, на ознакомление с образцами выразительного чтения, на контроль и анализ учебных результатов, самопроверку и т.д. Электронное приложение служит не только развитию информационной культуры обучающихся, но и взаимосвязано со структурой и содержанием учебника.

Эргономика учебника. Эстетическое оформление, соответствие эргономическим требованиям и полиграфическое исполнение учебника имеют свою специфику. Оформление учебника рассматривается с точки зрения методической целесообразности и пользы для обучающихся.

Оценка качества выполняемых учебником функций определяется на основе оценки координирующей, систематизирующей, информативной, мотивационной, развивающей, трансформационной, ценностно-ори-

ентационной и воспитательной функций, функции самообразования и навигации, интегрирующей, контрольно-корректирующей функций учебника, т.е. по 10 позициям. Также вкратце остановимся на каждой из этих функций [13].

Координирующая функция способствует привлечению в процессе работы над учебным материалом разнообразных средств обучения (справочников, практикумов, иллюстраций, электронных ресурсов и т.п.) в целях их эффективного функционального использования. Желательно, чтобы учебник и другие составляющие УМК одной линии были написаны одним авторским коллективом, благодаря чему будет сохранена единая концепция написания всех учебных материалов для всех классов. Это обеспечивает качественное освоение предмета обучающимися.

Систематизирующая функция реализует требование систематического и последовательного изложения материала в логике учебного предмета и четкость его изложения, способствует обучению школьников приемам и методам научной систематизации материала. Все термины, единицы измерения и аббревиатуры должны соответствовать международной системе единиц.

Информативная функция представляет учебник как носителя словесно и наглядно выраженного предметного содержания образования. Определяя обязательный объем освоенной во время изучения предмета информации, учебник должен формировать способность у учащихся применять в жизненных ситуациях знания, полученные во время изучения предмета. Эта функция направлена на достижение эффективности в образовании в процессе обучения и на достижение положительных изменений в развитии учеников.

Мотивационная функция стимулирует у обучающихся учебно-познавательную потребность в познании, желание и умение самостоятельного приобретения знаний, побуждает к достижению ожидаемых результатов. Формирует через содержание учебника научный интерес к углубленному изучению предмета, способствующему выбору профиля обучения.

Развивающая функция содействует развитию интеллектуальных способностей, личностных качеств, практических и коммуникационных навыков. Реализует научный и проблемный подходы в изложении учебного материала, представляет возможности применения стратегий и технологий критического мышления, активного и интерактивного обучения. Стимулирует учебные, творческие, практические, проектные, исследовательские навыки.

Трансформационная функция представляет педагогическую переработку научных знаний, подлежащих усвоению, адаптацию материала в соответствии с дидактическими принципами. Осуществляет систематизацию научно-теоретических, мировоззренческих, технико-технологических знаний на основе дидактических принципов и положений (с учетом возможностей учащихся).

Ценностно-ориентационная и воспитательная функция способствует развитию социально и личностно значимых качеств обучающихся на основе духовно-нравственных ценностей. Материалы учебника должны быть ориентированы на духовные ценности в освоении научных знаний и формировании мировоззрения, направлены на воспитание нравственных качеств, целостного гуманистического мировоззрения, формирования у обучающихся толерантности, способности к межнациональному и межконфессиональному диалогу.

Функция самообразования и навигации выражается в ориентировании в образовательном пространстве в целях освоения знаний, организации самостоятельной учебной деятельности. Учебник должен формировать у учеников желание и склонность к самообразованию, потребность к получению знаний, побуждение интереса на научные исследования. Он должен дать возможность для размышления и применения полученных знаний в жизненных ситуациях.

Интегрирующая функция помогает обучающимся в присоединении к изложенным в нем знаниям дополнительной информации из смежных наук.

В учебнике должны быть реализованы

внутрипредметные и межпредметные связи, предусмотрены возможности присоединения к изложенным в учебных материалах знаниям дополнительной информации из смежных наук. Предусмотрены задания, решаемые с использованием знаний из других отраслей наук, а также интегративные творческие задания.

Контрольно-корректирующая функция способствует закреплению материала и осуществлению самоконтроля. В учебнике должны быть тестовые, творческие, лабораторные и практические задания. Эти задания должны предоставлять возможность повторного изучения материала и способствовать самообразованию.

В настоящее время, для определения уровня качества образования проводятся такие международные исследования, как PISA, TIMSS, PIRLS и т.д. Их показатели опреде-

ляют уровень качества образования в странах и отражают их конкурентоспособность. Поэтому материалы учебника должны быть направлены на получение учащимися высоких результатов в этих международных исследованиях. Все функции учебника должны быть естественно организованы в учебнике и должны быть реализованы на требуемом уровне и в необходимом объеме.

Таким образом, на основе разработанной системы мониторинг качества учебника проводится по 19 позициям. Оценка каждой из этих позиций в отдельности дает возможность определить их сильные и слабые стороны, качество дидактического аппарата и функций учебника, что, несомненно, будет способствовать повышению их качества и повышению качества учебника в целом [14; 15].

Список литературы

1. Кусаинов А.К., Асыллов У.А. Актуальные проблемы учебников. – Алматы: Рауан, 2000г.
2. Кусаинов А.К. Кризис в системе среднего образования: пути выхода. – Алматы, 2016. – С. 63.
3. Құсайынов А.Қ. Оқулық сапасын көтеру жолдары //Aқиқат: Ұлттық қоғамдық-саяси журнал – 2019. – №11. – Б. 41-44.
4. Зуев Д.Д. Проблемы школьного учебника XX века.–М.: Просвещение, 2004. – 384с.
5. Требования к современному учебнику – Астана: РНПЦ «Учебник», 2016. – С.34. – [Электронный ресурс]: URL: http://www.okulyk-edu.kz/upload/logo/1555674103_DOC (дата обращения: 09.12.2019).
6. Об утверждении Правил организации работы по подготовке, экспертизе, апробации и проведению мониторинга, изданию учебников, учебно-методических комплексов и учебно-методических пособий //Приказ Министра образования и науки Республики Казахстан от 24 июля 2012 года №344.
7. Об утверждении гигиенических нормативов к учебным изданиям //Приказ Министра национальной экономики Республики Казахстан от 19 августа 2015 года №611.
8. Антонова С.Г. Учебник как проблема /С.Г. Антонова, Л.Г. Тюрина //Университетская книга. – 2001. – № 1. – С. 26-30.
9. Кусаинов А.К., Саметова Ф.Т., Дуйсебек А.Т., Михалев Р.К., Кобырова Ж.Б. Научно-педагогическая оценка качества учебников. – Алматы, 2020. – 14 с.
10. Об утверждении Государственной программы развития образования и науки Республики Казахстан на 2020-2025 годы: //Постановление Правительства Республики Казахстан от 27 декабря 2019 года №988.
11. Кусаинов А.К., Каримова Б.С., Дуйсебек А.Т., Михалев Р.К., Саметова Ф.Т., Рыскулбекова А.Д. Методические рекомендации по повышению качества учебной литературы. – Алматы: АПН, 2019. – 48 с.
12. Кусаинов А.К., Рыскулбекова А.Д., Мунарбаева А.О. Критерии оценки качества учебников: Методические указания. – Алматы, 2018. – 128 с.
13. Саметова Ф.Т., Орынханова Г.А. Критерии оценивания дидактических функций учебника //Инновации в образовании: ориентиры и тенденции: мат. XII межд. научн.-метод. конф. – Алматы: ПГА, 2019. – 195 б. – С.39-45.
14. Құсайынов А.Қ. Білім сапасын көтеру – басты мақсат //Білімді ел. – №1-2 (206-207). – 14 қаңтар 2020 жыл. – Б.13.
15. Кусаинов А.К. Хороший учебник поднимет среднего учителя до уровня хорошего //Білімді ел. – №34 (191). – 14 сентября 2019 года. – С.8.

References

1. Kusainov A.K., Asylov U.A. Aktual'nye problemy uchebnikov. – Almaty: Rauan, 2000g.
2. Kusainov A.K. Krizis v sisteme srednego obrazovaniya: puti vyhoda. – Almaty, 2016. – S. 63.
3. Kusainov A.K. Okulyk sapasyn koteru zholdary //Aqiqat: Ul'tytk kogamdyk-sayasi zhurnal – 2019. – №11. – B. 41-44.
4. Zuev D.D. Problemy shkol'nogo uchebnika HH veka. – M.: Prosveshchenie, 2004. – 384 s.
5. Trebovaniya k sovremennomu uchebniku – Astana: RNPC «Uchebnik», 2016. – S.34. – [E'lektronnyi resurs]: URL: http://www.okulyk-edu.kz/upload/logo/1555674103_DOC (data obrashcheniya: 09.12.2019).
6. Ob utverzhdenii Pravil organizatsii raboty po podgotovke, e'kspertize, aprobatsii i provedeniyu monitoringa, izdaniyu uchebnikov, uchebno-metodicheskikh kompleksov i uchebno-metodicheskikh posobii //Prikaz Ministra obrazovaniya i nauki Respubliki Kazahstan ot 24 iyulya 2012 goda №344.
7. Ob utverzhdenii gigienicheskikh normativov k uchebnym izdaniyam //Prikaz Ministra nacional'noj e'konomiki Respubliki Kazahstan ot 19 avgusta 2015 goda №611.
8. Antonova S.G. Uchebnik kak problema /S.G. Antonova, L.G. Tyurina //Universitetskaya kniga. – 2001. – № 1. – S. 26-30.
9. Kusainov A.K., Sametova F.T., Dujsebek A.T., Mihalev R.K., Konyrova ZH.B. Nauchno-pedagogicheskaya oценка kachestva uchebnikov. – Almaty, 2020. – 14 s.
10. Ob utverzhdenii Gosudarstvennoj programmy razvitiya obrazovaniya i nauki Respubliki Kazahstan na 2020-2025 gody: //Postanovlenie Pravitel'stva Respubliki Kazahstan ot 27 dekabrya 2019 goda №988.
11. Kusainov A.K., Karimova B.S., Dujsebek A.T., Mihalev R.K., Sametova F.T., Ryskulbekova A.D. Metodicheskie rekomendatsii po povysheniyu kachestva uchebnoj literatury. – Almaty: APN, 2019. – 48 s.
12. Kusainov A.K., Ryskulbekova A.D., Munarbaeva A.O. Kriterii ocenki kachestva uchebnikov: Metodicheskie ukazaniya. – Almaty, 2018. – 128 s.
13. Sametova F.T., Orynhanova G.A. Kriterii ocenivaniya didakticheskikh funktsii uchebnika //Innovatsii v obrazovanii: orientiry i tendentsii: mat. XII mezhd. nauchn.-metod. konf. – Almaty: PFA, 2019. – 195 b. – S.39-45.
14. Kusainov A.K. Bilim sapasyn koteru – basty maksat //Bilimdi el. – №1-2 (206-207). – 14 kantar 2020 zh. – B.13.
15. Kusainov A.K. Horoshii uchebnik podnimet srednego uchitelya do urovnya horoshego //Bilimdi el. – №34 (191). – 14 sentyabrya 2019 goda. – S.8.

Мектеп оқулығының сапасын арттыру мәселесі

Саметова Ф.Т.

*Педагогикалық ғылымдар академиясы
(Алматы, Қазақстан)*

Аңдатпа

Мақалада мектеп оқулығының сапасын бағалау мәселелері қарастырылады. Оқулықтың сапасын арттыру құралдарының бірі қатаң талаптар немесе бағалау критерийлері болып табылады. Бұл мақалада бұл талаптар туралы сөз қозғалады. Автор отандық оқулықтарға сараптама жасауда оқулықтың дидактикалық аппараты мен функцияларының қызметін бағалау арқылы сапасын анықтайтын критерийлердің қолданысқа енген жаңа жүйесінің маңызын қарастырады.

Дидактикалық аппараттың сапасын бағалау оқулық құрылымы, оқулық мазмұны, меңгеру аппаратын ұйымдастыру, қабылдау аппараты, бағдарлау аппараты, иллюстративті материалдар, оқулықтың электрондық қосымшасы, оқулықтың эргономикалық және эстетикалық талаптарға сай рәсімделуі негізінде анықталады. Оқулық функциялары үйлестіруші, жүйелеу, ақпараттық, ынталандырушы, дамытушы, трансформациялаушы, құндылық-бағдарлаушы және тәрбиелік функциялары, оқулықтың өздігінен білім алу және навигациялық функциялары, интеграциялық, бақылау-түзетуші функцияларының орындалуының сапасы арқылы анықталады.

Түйін сөздер: оқулық, білім сапасы, оқулықты бағалау.

On the issue of improving the quality of the school textbook

F.T. Sametova

*Academy of pedagogical Sciences
(Almaty, Kazakhstan)*

Abstract

The article discusses the issues of assessing the quality of a school textbook, reveals the essence of the new system of criteria for determining the quality of domestic textbooks, according to which the textbooks are examined through the assessment of the didactic apparatus of the textbook and the implementation of its functions. The assessment of the quality of the didactic apparatus is determined on the basis of an assessment of the quality of the textbook structure, the content of the textbook, the learning organization apparatus, the perception apparatus, the orientation apparatus, illustrative material, the electronic textbook application, and the compliance of the textbook design with ergonomic and esthetic requirements.

The quality assessment of the functions performed by the textbook is determined on the basis of the assessment of the coordinating, systematizing, informative, motivational, developing, transformational, value-orientation and educational functions, self-education and navigation functions, integrating, controlling and correcting functions of the textbook.

Key words: textbook, quality of education, textbook evaluation.

Поступила в редакцию 10.03.2020

МРНТИ 14.35.09

Н.Т. КУЛДАНОВ¹, С.Т. БАЛАГАЗОВА¹

*¹Казахский национальный педагогический университет имени Абая
(Алматы, Казахстан), naurizartvokal@mail.ru balagazova1963@mail.ru
<https://doi.org/10.51889/2020-2.2077-6861.13>*

К ПРОБЛЕМЕ РАЗВИТИЯ КРЕАТИВНОСТИ БАКАЛАВРОВ МУЗЫКАЛЬНО-ПЕДАГОГИЧЕСКОГО ОБРАЗОВАНИЯ (аспект вокального обучения)

Аннотация

Значимость и практическая актуальность проблемы развития креативности бакалавров музыкального образования в условиях вокального обучения диктует необходимость научной разработки. Проведенная работа позволила определить общие тенденции развития и функционирования психологического знания феномена «креативность» и «певческая креативность» с их проявлениями, выраженными на основе различных видов активности личности. современного общества. Креативность как качество личности бакалавра музыкального образования характеризуется внутренней свободой, гармоничностью, выразительностью, стремлением к поиску новых способов овладения вокально-исполнительского мастерства. Процесс развития у бакалавров вокального опыта креативности заключается в целенаправленном взаимодействии музыкального искусства, творчества педагога и обучающегося в адекватных условиях, с применением необходимых механизмов, форм и методов организации для реализации творческих преобразований.

Ключевые слова: креативность; направленность личности; виды активности; музыкально-педагогическое образование; бакалавр; вокал; вокальное обучение; певческая креативность.

«Креативность» как качество личности в научном описании отождествляют с понятием «творчество» и его производных (предпосылки к творчеству, способности общие и специальные, потенциал и др.). Чаще всего под креативностью (от англ. creativity - креативность, творческие способности) понимают уровень творческой одаренности, способности к творчеству, составляющий относительно устойчивую характеристику личности обучающегося; способность к конструктивным, нестандартным решениям и поведению, а также осознанию и развитию им своего опыта. Креативность позволяет адаптироваться к изменяющимся условиям жизни, находить новые способы поведения, оптимально использовать внутренние ресурсы личности, способствует ее социализации.

В отечественных и зарубежных исследованиях активно разрабатывается несколько подходов к интерпретации феномена креативности. С одной стороны, креативность подразумевает создание нового продукта или как результат творческого мышления (О.К. Тихомиров, Я.А. Пономарев и А.М.Матюшкин), с другой – творческий процесс и создание нового (П.М. Якобсон, А.В.Брушлинский, Б.М. Теплова, Б.В. Беляева, П.В. Симонова, В.Пушкина и др.). Р.Ш. Садыкова рассматривает культуру и искусство как «творческая и созидательная деятельность по преобразованию природы и общества, где отражается и характеризуется степень креативности в меру развития и саморазвития индивида, прежде всего в нравственной, интеллектуальной, художественно-эстетической сфере личности» [16, С.144]. Наиболее значительными и основополагающими являются научные исследования ученых С. Медника, К. Тейлора, Дж. Гилфорда, Е. Торренса, А. Маслоу и др.

Так, американский психолог А.Маслоу выявил два типа креативности – это первичная и вторичная, где первичная определяется как наследие, общее и уникальное достояние, имеющееся у каждого человека. Она обнаруживается у всех здоровых детей, хотя большинство людей, вырастая, теряют ее [11, С.432]. Речь идет о фундаментальной,

изначально присущей человеческой природе характеристике, потенциальной возможности, которая дана всему человечеству от рождения. Но в процессе жизни она утрачивается или подавляется в силу социальной действительности. Первичная креативность находит место у особо творческих людей, выявляясь из бессознательного, как источник новых открытий, реальной новизны идей и др. Наряду с этим, ученый выделяет и вторичную креативность, считая, что науку можно определить как метод, благодаря которому нетворческие люди могут творить и совершать открытия, работая со многими людьми, будучи внимательными, педантичными и др. Отсюда следует, что в процессе становления личности, дальнейшего его совершенствования и создания роста необходимо сохранять и развивать первичную, во взаимосвязи с формированием вторичной креативности.

В подготовке бакалавров музыкального образования очень важным качеством связанное с творческой деятельностью, является креативность, которая включает быстроту мыслительных процессов в художественной действительности, умение найти новое решение с определением характера музыки, способностью к оригинальным способам выражения музыкальных образов и исполнительских интерпретаций. Музыкальное искусство по своей сути имеет колоссальные возможности, обладая творческой направленностью, где в различных видах музыкальной деятельности происходит реализация творческих возможностей.

Различие понятий «креативность» и «творческая направленность» заключается в том, что первое связано с интеллектуальным развитием, а второе основано на практических видах, в нашем случае рассматривается в вокально-исполнительской деятельности, обеспечивающая развитие «певческой» креативности.

Обращаясь к проблеме направленности личности, многие исследователи-педагоги выявляли механизмы её действия. Так, при рассмотрении понятия «направленность» мнения расходились в определениях – «как

расплывчатая потребность в проявлении», «доминантное отношение к миру», «как необходимость», «как свойство личности и мотив» (К.К. Платонов, В.Н. Мясищев, Б.Г.Ананьев, А.Г. Асмолов, А.Н. Леонтьев). Наиболее близким к нашему пониманию взаимосвязи креативности и направленности является определение С.Л. Рубинштейна [14], который рассматривает направленность как динамическую тенденцию, как стержень личности, как активную жизненную позицию. Причем творческая направленность, по А.А. Ухтомскому [17], представляет собой динамическую тенденцию «к осознанию и реализации замысла, то есть напрямую выходит на креативность».

С позиции К.К. Платонова по своей сущностной характеристике «направленность» имеет врожденные задатки (свойства личности) и индивидуально отраженное общественное сознание (качество личности), то есть личность «организует» начало действия, которое определяет ее поступки, взгляды и креативный способ деятельности. [13, С.80-81].

В этом аспекте интересно исследование, где авторами выявлены функциональные особенности творческой направленности и креативности:

- содержание – направленность связана с предметом деятельности, а креативность – с мыслительным принятием решения;
- активность, при которой возникает направленность на себя и креативность – на мыслительные процессы;
- способ взаимодействия личности с окружающим миром.

Возникшее в результате самовыражение становится способом проявления творческой направленности и способом креативного осознания этого самовыражения. Самовыражение возможно лишь при условии наличия креативности как качества личности [9; 18].

В работах А.Ф. Лосева процесс самовыражения определяет как *активную направленность* внутреннего (креативность) во внешних проявлениях (творческая направленность на окружающий мир) [10].

Далее следует обратить внимание на различные виды активности, которые классифицируются на разных основаниях:

- как эволюционный процесс – генетическая, биологическая, физическая;
- как свойство (природная активность) и качество личности (социальная активность);
- как вид деятельности – игровая, учебная, трудовая;
- как уровень проявления осознанности – соматическая (бессознание), психическая (подсознание), ментальная (сознание), духовная (сверхсознание) [20, С. 258].

Важно отметить, что эмоциональное отношение и эмоциональная вовлеченность в творческий педагогический процесс зависит от стимулирования эмоций в процессе креативной деятельности, что приводит обучающегося в состояние приятного возбуждения, радости, воодушевления, поглощения творческой активностью [12, С.8].

Рассмотрим некоторые виды активности, которые тесно связаны с творческим процессом.

1. Соматическая активность креативной личности проявляется в мышечной реакции во время мыслительных процессов. Н.А. Бернштейн считал [3], что сознание представляет собой «модель потребностного будущего» как результата, к достижению которого стремится организм. В основе активного поведения человека, по Н.А. Бернштейну, лежит не реакция на внешнее воздействие, а реакция на преодоление внешних и внутренних препятствий в процессе решения по своей сути творческой задачи. Л.С. Выготский же выделял особую группу внутренних движений, как речедвигательных, состоящих из сложных элементов дыхательных, мускульных, вибрационных и звуковых реакций, которые образуют основу культуры человека, «систему внутренней или немой речи» [7]. Речедвигательная реакция у музыканта-певца тесно взаимосвязана с певческо-двигательной, включающая внутреннюю систему человека (дыхательную, мускульную, звуковую) и «аккумулирующую» его деятельность. То есть, рассматри-

вая певческий процесс, она проявляется как природный источник творческой активности. Соматическая активность музыканта, бесспорно, связана с бессознательными процессами, как интуиция, в чем и проявляется креативность.

2. **Психическая активность** управляемая подсознательными процессами и тесно связанная с соматической активностью. В психологии нередко понятие «активность» применяется для обозначения следующих явлений:

- конкретной деятельности индивида;
- готовности к деятельности;
- состояния, противоположного пассивности;
- высокого уровня бодрствования;
- инициативности, то есть действия, основанного на внутренних импульсах.

К особенностям психической активности следует относить динамичность, мобильность, энергичность, а также легкость ее пробуждения, напряженность, длительность сохранения, интенсивность. Все это подтверждает идею о генетической взаимосвязи активности с направленностью и креативностью.

3. Следует также выделить **интеллектуальную активность**, составляющие которой являются такие свойства как:

- *репродуктивность* – (пассивность, инертность), когда личность владеет одними и теми же освоенными способами действия и не изменно их применяет;
- *эвристичность* – готовность искать новые способы решения;
- *креативность* – проявление инициативы, в стремлении находить ассоциативные связи.

Интеллектуальная активность, осознанная через интеллектуальную инициативу, характеризует направленность, поступательность мышления и противопоставляется личностным факторам как воля, внешняя мотивация и др. Интеллектуальная активность не только не сводится к волевому умственному напряжению, но и не коррелирует

с ним в какой-либо степени. Результативность познавательного процесса не зависит непосредственно от уровня интеллектуальной активности. Эффективность и результативность процесса (быстрота и легкость решения, его форма, логическая завершенность и т.д.) зависят от способностей и уровня обученности, в частности, от сформированности интеллектуальной активности. И наоборот – последняя определяет динамику познавательной деятельности, а не ее успешность.

4. Особая значимость в образовательном процессе придается **креативной активности**, как свойству личности, проявляющееся в деятельности и общении – оригинальность, созидательность, новизна, устойчивое свойство личности, при помощи которого человек способен что-либо преобразовывать.

Впервые термин «*креативная активность*» был предложен исследователем Д.Б.Богоявленской, «как определенная психическая структура, присущая креативному типу личности». В анализе касательно творчества, ею был обоснован характер феномена, как «ситуативно нестимулированная активность, проявляющаяся в стремлении выйти за пределы заданной проблемы».

Между тем, А.В. Хуторской развивая мысль о предназначении креативной активности, выдвигает свои положения, определяя как «...комплексные возможности обучающихся в совершении деятельности и действий, направленных на созидание им новых образовательных продуктов» [18, С.32]. В исследованиях В.С. Безруковой творческая активность трактуется как свойство личности, проявляющееся в деятельности и общении, как оригинальность, созидательность, новизна» [4, С.340]. Иная точка зрения выдвигается А.И. Савенковой, которая считает, что не всякая деятельность есть креативность, но всякое творчество есть деятельность. Креативность всегда индивидуальна, своеобразна и шире понятия «*деятельность*». Креативность реализуется и осуществляется посредством деятельности, а сама деятельность является компонентом креативности» [15, С.220]. И

наконец, М.А. Бондарь определяет креативную активность как «свойство личности или же сложное интегративное образование личности», которая «предполагает взаимодействие субъекта и объекта для приобретения адекватной информации об объекте и выработку эмоционально-оценочного отношения к процессу и результату творческой деятельности» [6, С.167]. По мнению Б.М. Бекмухамедова в формировании творческой (креативной) активности студентов, в процессе их профессиональной подготовки важную роль играет два момента:

- 1) содержание изучаемого материала;
- 2) процесс учебной деятельности, в ходе которой обнаруживается познавательный интерес к тому и другому [5, С.90].

Из вышеизложенного следует, что понятие «креативная активность» необходимо понимать как процесс по созданию чего-либо качественного нового и для более глубокого понимания его стоит обратиться к этапам творческого процесса предложенный английским ученым-педагогом Грэхэмом Уолласом, который выделяет четыре фазы:

- подготовительная;
- созревание идеи;
- озарение;
- проверка.

Раскрывая сущность творческого процесса Р.Р. Джердималиевой характеризуется как художественное явление с диалектическим взаимодействием двух различных моментов: с одной стороны, создание музыкального произведения как индивидуальный процесс, обусловленный спецификой творческой работы, а с другой, психология художественного творчества, подчиняя действию объективные факторы, отражает деятельность художника, который находит свое выражение в закономерной стадийности творческого акта [8, С.6].

Практика показывает, что вокальное обучение бакалавров музыкально-педагогического образования в контексте креативности непосредственно формируется на теоретико-методологической основе в практико-

ориентированном направлении, где происходит развитие их отношения к творчеству, в частности к вокальному исполнению, приобретению собственного стиля и интерпретационного мышления, совершенствования личностных приоритетных музыкальных качеств. Студенты впервые демонстрируя свои исполнительские достижения, где выбор музыкальных композиций осуществляется на основе сложившегося мировоззрения и музыкальных предпочтений, проявляют креативные настроения и собственные взгляды.

Впервые в области вокальной педагогики у исследователя Р.Юссона появляется понятие «**певческая креативность**», которое трактуется «как цельно выраженный в «вокальной телесности» содержания певческого «Я» лик студента как потенциального субъекта творчества» [19, С.262]. И.Ю. Алиев в своей диссертационной работе выдвигает полное обоснование, разрабатывая методологию об осмыслении содержания индивидуального певческого «Я», являющаяся художественным потенциалом певческой креативности студента и творческой организацией адекватной системы музыкально-педагогического процесса. По мнению ученого, познание объективно значимых основ профессионального становления проходит в процессе выявления, развития и цельного проявления его художественно-творческого потенциала. *«Невозможно развивать ничему не уча, равно как и творчески бессмысленно обучать не развивая. В пении мало знать; необходимо, прежде всего, уметь – эти старые и весьма «расхожие» художественно-педагогические аксиомы справедливо было бы ввести в ранг методологических оснований теории, методики и практики творческой организации системы вокального обучения»* [1, С.307].

Анализ исследовательских работ показывает, что в процессе вокального обучения педагог должен не только погружать профессионально-значимую информацию, но и в творческой организации учебного процесса создавать систему музыкально-педагогических условий выявления, развития «певческой креативности» студента. В

содержании индивидуального певческого «Я» студента И.Ю. Алиев подразумевает процесс исполнительского интонирования, через овладение вокального звучания, посредством навыков вокально-технического и художественного исполнения. Изменения, связанные с динамикой постепенного певческого развития студента он характеризует как «профессионально-оформляющими» изменениями первого уровня. Следовательно, автор выдвигает и изменения второго уровня, где основанием считает «тождественно-различное единство вокально-телесного и художественно-энергетического начал. Всё это достигает гармонии объединения в профессиональном умении, позволяющем студенту оформлять цельность образно-смыслового контекста существа музыкально-интонируемой эстетической идеи в вокально-интонируемом образе исполнительской интерпретации, демонстрировать в оформлении цельности вокального образа эстетически стройное художественно-осмысленное вокально-исполнительское интонирование». Естественным образом проявляется и уровень «неизменность», в содержании певческого «Я» – «доминантно» определяя цельно выраженный субъект как талант с художе-

ственно-природным потенциалом [2, С.213].

На основе научных трудов можно констатировать о сложившейся традиции понимания креативности как способности индивидов создавать оригинальные подходы, принимать нестандартные решения, выходить за рамки обычного, с другой стороны как интегрального свойства личности, воплощающего ее творческие возможности.

Таким образом, развитие креативности бакалавров музыкального образования в аспекте вокального обучения становится наиболее актуальной, поскольку происходящие в образовательной и творческой деятельности изменения требуют такие качества, которые позволят адекватно и продуктивно подходить к любым педагогическим и музыкально-исполнительским решениям. Современная практика вокального обучения должна базироваться на инновационных методах, обеспечивающая решение задач постановки и развития креативности в музыкально-педагогической действительности, для обеспечения не только вопросов связанных с профессиональными способностями бакалавров музыки, но и с совершенствованием вокально-исполнительского мастерства.

Список использованных источников

- [1] Алиев И.Ю. Теоретико-методологические основы профессиональной деятельности педагога-вокалиста: Дис. ...д-ра пед. наук : 13.00.08. – Москва, 2003. – 307 с.
- [2] Алиев И.Ю. Основы вокальной педагогики: Монография. – Москва: Педагогика, 2001. – 213 с.
- [3] Бернштейн Н. А. Физиология движений и активности. – М.: Наука, 1990.
- [4] Безрукова В.С. Педагогика: Учебник. – Екатеринбург: СИПИ, 1994. – 340 с.
- [5] Бекмухамедов Б.М. Научно-методические основы творческого развития учителя музыки: Монография. – Алматы: Полиграфия-сервис и К, 2011. – 90 с.
- [6] Бондарь М.А. Творческая активность школьников в детской общественной организации /Научные ведомости Белгородского государственного университета. Серия «Гуманитарные науки», Вып.31.– 2016. – №21(242). – С.167.
- [7] Выготский Л. С. Психология искусства. – М.: Педагогика, 1987.
- [8] Джердималиева Р.Р. Музыкально-творческий процесс как область научного исследования /Педагогика и психология.– 2016. – №1(26). – С.6.
- [9] Дмитриев В.А. Яфальян А.Ф. Развитие креативной личности педагога-музыканта //Педагогическое образование в России. – 2016. – №9. – С.32.
- [10] Лосев А. Ф. Хаос и структура. – М.: Мысль, 1997.
- [11] Маслоу А.Г. Дальние пределы человеческой психики /Пер. с англ. А.М.Татлыбаевой. – СПб., 2019. – 432 с.

- [12] Мирошникова Д.В. Развитие креативности будущего учителя в процессе педагогической практики // Интернет-журнал «Мир науки». – 2018. – №2. – С.8.
- [13] Платонов К. К. О системе психологии. – М.: Мысль, 1972. – 80-81 с.
- [14] Рубинштейн С.Л. Человек и мир. Т. 2. – М.: Наука, 1997.
- [15] Савенков А.И. Детская одаренность: развитие средствами искусства. – М.: Педагогическое общество России, 2017. – 220 с.
- [16] Сыдыкова Р.Ш. Развитие креативной личности педагога музыканта: теория и практика: Монография. – Шымкент: Нұрлы Бейне, 2008. – 144 с.
- [17] Ухтомский А.А. Доминанта. – М.-Л.: Наука, 1966.
- [18] Хуторская А.В. Современная дидактика: Учебник для вузов. – СПб.: Питер, 2001. – С.32.
- [19] Юссон Р. Певческий голос. Исследование основных физиологических и акустических явлений певческого голоса. Пер с фр. – М.: Музыка. 1974. – 262 с.
- [20] Яфальян А.Ф. Теория и методика музыкального воспитания в начальной школе. – Ростов н/Д.: Феникс, 2008. – 258 с.

References

- [1] Aliev I.Yu. Teoretiko-metodologicheskie osnovy professional'noj deyatel'nosti pedagoga-vokalista : Dis. ...d-ra ped. nauk : 13.00.08. – Moskva, 2003. – 307 с.
- [2] Aliev I.Yu. Osnovy vokal'noj pedagogiki: Monografiya. – Moskva: Pedagogika, 2001. – 213 s.
- [3] Bernshtejn N. A. Fiziologiya dvizhenii i aktivnosti. – М.: Nauka, 1990.
- [4] Bezrukova V.S. Pedagogika: Uchebnik. – Ekaterinburg: SIPI, 1994. – 340 s.
- [5] Bekmuhamedov B.M. Nauchno-metodicheskie osnovy tvorcheskogo razvitiya uchitelya muzyki: Monografiya. – Almaty: Poligrafiya-servis i K, 2011. – 90 s.
- [6] Bondar' M.A. Tvorcheskaya aktivnost' shkol'nikov v detskoj obshchestvennoj organizacii /Nauchnye vedomosti Belgorodskogo gosudarstvennogo universiteta. Seriya «Gumanitarnye nauki», Vyp.31– 2016. – №21 (242). – S.167.
- [7] Vygotskii L.S. Psihologiya iskusstva. – М.: Pedagogika, 1987.
- [8] Dzherdimalieva R.R. Muzykal'no-tvorcheskii process kak oblast' nauchnogo issledovaniya /Pedagogika i psihologiya.– 2016. – №1(26). – S. 6.
- [9] Dmitriev V.A. Yafal'yan A.F. Razvitie kreativnoj lichnosti pedagoga-muzykanta //Pedagogicheskoe obrazovanie v Rossii. – 2016. – №9. – S.32
- [10] Losev A. F. Haos i struktura. – М.: Mysl', 1997.
- [11] Maslou A.G. Dal'nie predely chelovecheskoj psihiki /Per. s angl. A.M.Tatlybaevoj. – SPb., 2019. – 432 s.
- [12] Miroshnikova D.V. Razvitie kreativnosti budushchego uchitelya v processe pedagogicheskoy praktiki // Internet-zhurnal «Mir nauki». – 2018. – №2. – S.8.
- [13] Platonov K. K. O sisteme psihologii. – М.: Mysl', 1972. – 80-81 s.
- [14] Rubinshtejn S.L. Chelovek i mir. T. 2. – М.: Nauka, 1997.
- [15] Savenkov A.I. Detskaya odarennost': razvitie sredstvami iskusstva. – М.: Pedagogicheskoe obshchestvo Rossii, 2017. – 220 s.
- [16] Sydykova R.Sh. Razvitie kreativnoj lichnosti pedagoga muzykanta: teoriya i praktika: Monografiya. – Shymkent: Nurly Bejne, 2008. – 144 s.
- [17] Uhtomskii A.A. Dominanta. – М.-Л.: Nauka, 1966.
- [18] Hutorskaya A.V. Sovremennaya didaktika: Uchebnik dlya vuzov. – SPb.: Piter, 2001. – S.32.
- [19] Yussou R. Pevcheskii golos. Issledovanie osnovnyh fiziologicheskikh i akusticheskikh yavlenii pevcheskogo golosa. Per s fr. – М.: Muzyka. 1974. – 262 с.
- [20]. Yafal'yan A.F. Teoriya i metodika muzykal'nogo vospitaniya v nachal'noj shkole. – Rostov n/D.: Feniks, 2008. – 258 s.

**Музыкалық-педагогикалық білім бакалаврларының креативтілігін дамыту мәселесі
(вокалдық оқыту аспекті)**

Н.Т.Құлданов¹, С.Т. Балагазова¹

¹Абай атындағы Қазақ ұлттық педагогикалық университеті

(Алматы, Қазақстан)

Аңдатпа

Бұл мақалада авторлар вокалдық оқыту үдерісінде бакалаврлардың креативтілігін дамыту мәселесі бойынша психологиялық-педагогикалық зерттеулерге талдау жасалынған. Өткізілген жұмыс «креативтілік» және «әншілік креативтілік» феноменінің психологиялық білімдегі дамуы мен қызмет етуінің жалпы үрдістерін анықтауға мүмкіндік берді. Музыкалық-педагогикалық білім берудегі вокалдық оқытудағы қазіргі қоғам жағдайында креативтілікті дамыту проблемасының маңыздылығы және практикалық өзектілігі ғылыми тұрғыдан әзірлеу қажеттілігін талап етеді. Вокалдық оқытуд тәжірибесіндегі бакалаврлардың креативтілігін дамыту процесі шығармашылық өзгерістерді жүзеге асыру үшін қажетті механизмдерді, ұйымдастыру әдістері мен формаларын қолдана отырып, педагог пен білім алушының шығармашылық әрекеттестігіне, музыкалық өнердегі шығармашылығына негізделген.

Музыкалық-педагогикалық білім бакалаврының жеке тұлға ретіндегі креативтілігі еркіндікпен, үйлесімділікпен, мәнерлілікпен және вокалдық-орындаушылық шеберлікті меңгерудің жаңа тәсілдерін іздеуге ұмтылуымен сипатталады.

Түйін сөздер: креативтілік, музыкалық білім, тұлғаның бағыттылығы, музыкалық-педагогикалық білім, бакалавр, вокал, вокалдық оқыту, әншілік креативтілік.

**On the problem of development of creativity of bachelors of music pedagogical education
(aspect of vocal training)**

N. Kuldанov¹, S. Balagazova¹

¹Abai University (Almaty, Kazakhstan)

Abstract

In this article, the authors analyzed psychological and pedagogical research on the development of creativity of bachelors in the process of vocal training. This work allowed us to determine the General trends in the development and functioning of psychological knowledge of the phenomenon of «creativity» and «singing creativity» with their manifestations expressed on the basis of various types of personal activity. The significance and practical relevance to the problem of vocal training of music and pedagogical education dictates the need for scientific development of the problem of creativity development in modern society. The process of developing the bachelor's vocal experience of creativity consists in purposeful interaction, musical art, co-creation of the teacher and the student in adequate conditions with the use of the necessary mechanisms, forms and methods of organization for the implementation of creative transformations.

Creativity as a personality quality of a bachelor of music and pedagogical education is characterized by inner freedom, harmony, expressiveness, and a desire to find new ways to master vocal and performing skills.

Key words: creativity, music education, personality orientation, music and pedagogical education, bachelor's degree, vocal training, vocal creativity.

Поступила в редакцию 19.12.2019

МРНТИ 18.31.41

Б.Т.НАЙМАНОВ¹, Б.Е.ОСПАНОВ¹

¹Абай атындағы Қазақ ұлттық педагогикалық университеті
(Алматы Қазақстан), baukalai@mail.ru ospaov_1954@mail.ru
<https://doi.org/10.51889/2020-2.2077-6861.14>

ГРАВИЮРА ӨНЕРІНЕ ҮЙРЕТУ

Аңдатпа

Мақалада бейнелеу өнерінің графика саласындағы гравюра жасау өнері туралы және осы өнер түрін зерттеп үйреніп, бейнелеу өнерінің осы саласының қырларын меңгеруге өздерінің шығармашылықтарын арнаған суретшілер туралы және суретшілер шығармаларындағы көркем өнерді танып-түсінуге және өнер саласына айналғандығы айтылады. Графикалық өнерді тереңірек түсініп тану үшін көрнекі-көрсетілімдік материалдар да жеткілікті. Бейнелеу өнерінің графика саласындағы гравюра жасау өнері –бейнелеу өнерінде аса маңызды орынға ие. График суретшілердің ішіндегі гравюра шеберлігінің асқаралы биігіне жету, көркем өнерді көре біліп меңгеру, дамыту және көргендерін өз шығармаларында бере білу нақ осы қарапайым ақ және қара түстердің көмегімен орындалған графикалық суреттерден басталады. Гравюра жасау өнері өнімді іс-әрекет түрлерінің бірі ретінде өзіне тән ерекшеліктерге ие болғандығы, шығармашылық әрекет етудің ерекше әдіс-тәсілі туралы жазылды.

Түйін сөздер: гравюра; графика; түпнұсқа; кескіндеме; фотомеханика; иллюстрация; натюрморт; пейзаж; ксилография; литография; линогравюра.

Графика саласындағы суретшілер гравюра жасау іс-әрекетінің өте кең және сан алуан шеңберін қамтиды, оның кескіндемеден ерекшелігі, ол күнделікті өмірде барлық жерде кездеседі. Кітаптағы иллюстрациялар, газет бетіндегі суреттемелер мен кестелер, көшедегі хабарландыру – осының бәрі график-суретшілердің туындылары. Суреттер үшін тақырыпты өмірдің өзі, тарихи кезеңдер немесе фантазиялық ойлар айтып отырады. Графикалық өнер тарихына көз салсақ, ақ және қара түстерен орындалған сурет көркемдік шығарманың түрі болып ондаған мың жылдар бұрын пайда болған. Бейнелеу өнерінің жаңа түрлері – кескіндеме, мүсін, сәулет және қолданбалы өнерлер пайда болғаннан бері сурет көмекші рөлді атқара бастады. Ал, бейнелеу өнердің қай саласында болса да жұмыс істейтін суретші, шығармашылық ойын сурет арқылы шешеді. Сондықтан, бейнеленген сурет сәндік бұйымдарда, ұлттық шығармашылық заттарда, графикалық өнер саласы бойынша адамның айналасындағы барлық бұйым-заттарда кездеседі. Бірақ суреттің графикалық бейнелеу өнері түрі ретіндегі

гравюра жасау шығармашылығы туралы айтылатын өз бетінше үлкен мағынасы бар. Графика өнері бейнелеу өнерінің басқа түрлерімен тығыз байланыста болғандықтан оны басқаларынан бөліп қарауға болмайды. Офорт, ксилография, литография және линогравюра дегендеріміздің барлығы осы графика саласына жататын гравюра техникаларында орындалады [1, Б.87].

Гравюра. Қарапайым сурет салу барысын қарап отырып соңында қандай көріністе көрінетіні бәріне белгілі. Гравюраның не екенін бәрі бірдей біле бермейді. Сонымен қатар сурет және гравюра бейнелеу өнерінің «графика» деп аталатын бөліміне жатады. «Графика» сөзі латынның «grafos» сөзінен шыққан. бұл «жазамын, сурет саламын» дегенді білдіреді. Шынында да, суретші қағазға сурет салады және көбінесе қаламмен немесе қарындашпен орындауы мүмкін. Оның үстіне, графиканың негізгі мәнерлілік құралы – бұл түстің бейнелі байлығы емес, ақ қара дақтар мен сызықтар болып табылады [2, Б.107].

График әрқашан қағаз парағының жазықтығын сезінеді. Графикада сызықтар-

дың және өрнектеу тәсілінің қайталанбас ерекшелігі туралы жиі айтатыны бекер емес. Гравюраның қарапайым орындалған суретпен көп ортақ жері бар. Ол сондай-ақ штрихпен және сызықпен жұмыс істейді, ал түс әрдайым тек көмекші рөл атқарады. Алайда гравюра мен сурет салудың басты айырмашылығы мынада: гравюра тікелей қағазға орындалмайды, ол үшін суретші алдымен кескінді қатты материалға бетіне көшіріп алып сол тақта бетінде гравюра жасайды да содан кейін одан нақты басылымды қағазға түсіріп алады.

Бірақ гравюраның мағынасы неде? Неліктен график суретшілер ағаштан, металдан немесе тастан күрделі және көп еңбекті етуді қажет ететін кескіш құралдардың көмегімен гравюра орындап, содан кейін одан қағаз бетіне басылымын алады және неге барлық жұмыс бірден қағазға жасалмайды?

Салынған сурет бір ғана көшірмеде жасалуы мүмкін. Сіз оны қайталай алмайсыз, ал қайталанған көшірме әрқашан түпнұсқадан нашар болады. Гравюрамен жағдай басқаша. Оның басты сапасы – бір орындалған тақтадан көптеген басылымды шығару мүмкіндігі болатынында. Автор әрбір түпнұсқа гравюрадан алынған басылым парақтарына өз қолтаңбасын қоя алады. Өйткені ол барлық алынған басылымды өз қолымен өңделген тақтадан басып шығарады.

Кескіндеме техникасында орындалған суретшілердің шығармашылық жұмыстарының репродукцияларын қабырғаға іліп қою әдеті кескіндеменің қымбаттығына негізделген. Арзан репродукциялар әрдайым алынып тасталуы және басқасымен ауыстырылуы мүмкін. Алайда фотомеханикалық көбейту – бұл нақты өнер туындысы емес. Репродукцияланған жұмыстардың, түсі бұрмаланып, мөлшері өзгеріп, түпнұсқаның нақтылығы жоғалғандықтан бағаланбайды деуге келмейді. Бұл жерде айтылатыны шынайы өнер туындысы суретші автордың тікелей қатысуымен орындалатындығы. Репродукция өнер туындысының нақты

бейнесін жасай алмайды – бұл оны еске түсіру ретінде ғана қызмет етеді.

Гравюра жасау – бұл ерекше өнер туындысы. Әрбір авторлық басылым ол майлы бояумен орындалған туындылар сияқты бірдей деңгейде саналатын түпнұсқа болады. График суретшісі материалдың және оны орындайтын барлық технологиялық ерекшеліктерін ескере отырып, өз өнерінің тілінде сөйлейді. Онда суретшінің жаны тұрады, оның қолының жұмыс орындау барысындағы ішкі жан сезім толқуы сезіледі [3, Б.64].

Гравюраның мүмкіндіктері өте кең, оның көркем тілі бай және сан алуан. Жан-жақты, икемді гравирлеу өнері көптеген көрнекті суретшілердің назарын өзіне аударды.

Гравюраның ұлы шеберлері болған суретшілер ішінде А. Дюрер «Меланхолия», Х. Рембрандт «Доктор Фустус», Ф. Гойяны «Сон разума рождает чудовищ» айтуға болады. Орыс суретшілерінің ішінен О.А. Кипренский «Портрет Жуковського», И.И. Шишкин «Лес», В.А. Серов «Петр I» көптеген гравюралар жасаған. Ұлы украин ақыны Т.Г. Шевченко гравюраны дамыту үшін көп жұмыс жасады. Қазақстанда В. Антощенко-Оленев «Қорқыт», Е. Сидоркин «Алпамыс батыр», М. Кисамединов «Махамбет Утемисов», И. Исабаев «Абай» сияқты суретшілер гравюрамен айналысқан [4, Б.12].

Гравюра жасау сурет салуға қосымша жұмыс болады деп ойламау керек. Бұл мүлдем тәуелсіз өнер түрі. Өз жұмыстарын тек гравюраға арнаған бірқатар суретшілер бар мысалы О. Домье, А.П. Остроумова-Лебедева, В.А. Фаворский сияқты атақты суретшілердің есімдері көпшілікке танымал. Олардың жұмысында шындық толығымен және тереңдікте, барлық күрделілік пен байлықта көрінеді [5, Б.45-49].

Бұл суретшілердің барлығы гравюрада оның тиражын ғана емес, сонымен қатар экспрессивті мүмкіндіктерін де бағалады. Тұрақтылық пен нақтылық, тікелей білдірумен, лаконизммен, нақтылықтың берілуінің анықтығымен және дәлдігімен, материалдың өзіне тән шеберлігімен үйлеседі – гравюраның осы барлық белгілері

суретшілер үшін кең қызмет саласын ашты.

Қазіргі кезеңде гравюра өзінің дамуын тоқтатқан жоқ, керісінше, әдемілік пен экспрессивтіліктен кем түспейтін осы техникада көбірек жаңа туындылар пайда бола бастады. Өкінішке орай, бүгінде графикалық өнер көпшілік арасында бұрынғыдай танымал бола бермейді, өйткені барлығына дерлік қол жетімді болатын нағыз өнердің «алмастырғыштары» пайда болды. Бірақ, тіпті ең жақсы фотосурет немесе бейне нақты суретті, нағыз өнер мен рухани шығармашылықтың орнын баса алмайды. Менің ойымша осындай ойлар туралы жазу, бұл қазіргі заманғы суретшілер мен өнер танушылардың міндеті. Адамның рухани, моральдық және физикалық тұрғыдан толығымен кедейленуіне жол бермеу үшін өнердің шынайы, кемелді сұлулығын қабылдау қажеттілігі керек.

Гравюралар қазіргі кездегі өте сирек кездесетін өнер нарығында емес. Графика өнерін одан әрі дамыту іске асыру, жақсарту – біз қол жеткізуге тиіс мақсаттар.

Гравюра жасау өнері – бұл бейнелеу өнерінің өте бір кең ауқымды түрі деп айтуға болады. Гравюра жасау өнерінде шығармашылық негіздерімен орындау техникасына байланысты, жұмыс жасау барысында аса мұқият зерделеумен қатар, кітаптармен, бейнелеу өнері тарихындағы ең жақсы шығармалармен танысып, содан кейін көрген-білгені бойынша байыпты және ойлы жұмыс жасауға болады. Көптеген график суретшілер әдеби шығармаларға көркем иллюстрация жасаумен айналысқан. Кітаптағы иллюстрация бойынша жұмыс жасау кітаптың түпкі мағынасын түсінуге, оның даналығын байқауға, талдауға мүмкіндік береді. Н.А. Рубакиннің пікірінше, «жоғары өнер туындысы оқырманды өмір туралы ойлауға, адамдарға ғана емес, сонымен қатар өмірдің негізгі мәселелеріне, оның мақсатына, мағынасына, ақиқат пен жалғандыққа және басқаларға қатысты бағалау әдістерін көрсетуге мәжбүр етеді» [6, Б.392]. Әдебиет дүниетанымды, дүниені түсінуді қалыптастырады, ал өнер әлемді бейнелейді және оған деген көзқарасын

көрсетеді. Сурет арқылы адам алғашқы әсемділікті қабылдайтын әсер алады. Мысалы, ертегілер желісі бойынша орындалған жұмыстардан сурет пен мәтінді бірлікте қабылдау адамның табиғаты екенін көреміз. Сурет әдебиетті түсінуге, оны көруге, мәтінді көркейтуге, және үнсіз жазуға көмектеседі. Натюрморт, пейзаж жанрларындағы орындалған шығармалар табиғатта шынымен бар заттар мен оқиғаларды ғана емес, суретшінің ішкі әлемі мен көңіл-күйін, әсерін, көңіл-күйін, қалауы мен талғамын көрсетеді. Графика тілі арқылы суретшілер өздерінің ішкі жан дүниесін, өз дәуірінің қуаныштары мен қайғыларын, өз халқының мәдениеті мен салт-дәстүрін, ізгіліктің, сұлулық пен өнердің жалпыға бірдей гуманистік ұстанымдарын қозғайтын алаңдатарлық сұрақтарды жеткізе алды. Философ И. Кант: «Өнер тілі жалпыға бірдей. Мұны бәрі түсінеді» [7, Б.197]. Гравюраның тарихы ежелгі дәуірден басталған. Бұл жерде ең алғашқы ағашқа бетін гравирлеу, мысқа ою-өрнек салудан басталған болған болса кейіннен күрделі техникада орындалған шығармашылық гравюралар жасау туралы әңгіме айтуға болады.

Гравюра өнері туралы алғашқы жазбалар VI ғасырда кездеседі. Графика Қытай бейнелеу өнерінің тарихында будда храмдарындағы мөрлер және түрлі-түсті маталарға арналған трафареттер түрінде болған.

Алғашқы ағаш тақта бетіндегі гравюра Германияда 1423 жылы жасалды [8, Б.3]. Францияда, Италияда және басқа елдерде ол біраз уақыттан кейін пайда болды. Өздеріңіз білетіндей, ғылымдардың дамуы гравюраның дербес өнер түрі ретінде дамуына серпін берді. Мәдениет және білім, сонымен бірге қандай да бір жетістіктерді насихаттау қажеттілігі туындады, бұл баспахана өнертабысы мен полиграфияның дамуына негіз болды.

Кітаптармен және діни мазмұндағы гравюралармен қатар, географиялық карталар, техникалық суреттер басылып шықты. Ағаш кесумен қатар мыс ою және ою салу дамыды және де бұл жерде гравюралар

қару-жарақтар мен металл ыдыстардағы ою-өрнектер түрінде, қабір тастарындағы көркемдік шрифттер түрінде қолданбалы өнер ретінде өмір сүрді. Металға гравюраның пайда болуының нақты күні жоқ, бірақ оны XV ғасырдың ортасына жатқызуға болады.

Гравюраның дамуы үшін алдымен гравюраны басып шығаруға болатын қолайлы және оңай қол жетімді материал пайда болуы керек. Тарихта гравюра пергаментте, атласта, жібекте, кенепте басылған жағдайлар кездеседі, бірақ бұл материалдардың бәрі басып шығаруға жарамсыз немесе қымбат. Тек қана қағаздың кең таралымымен гравюра өзінің технологиясының негізін тапты, әртүрлі суреттерді, арзан материалдарды оңай басып шығару мүмкіндігі пайда болды.

Гравюраның ерекше қасиеті бар, ол оны бейнелеу өнерінің барлық басқа түрлерінен ерекшелендіреді. Арнайы өңделген ағаштан, металдан немесе тас тақтадан жасалып, басылымын алғын сурет әрқашан бірнеше, көбінесе көптеген көшірмелерде болады. Жиі қойылатын сұрақтардың бірі: бұл гравюраны өзіндік ерекшелігінен айырады ма, немесе оны бейнелеу өнерінің негізгі түрлерінің қатарына қосуға мүмкіндік береді ме, сонымен қатар оның көбею деңгейіне дейін төмендете ме?

Ең алдымен, гравюра жасалған тақта бетінен алынған қағаздағы басылым – бұл гравердің бүкіл шығармашылық процесінің мақсаты екенін, гравюр тақтасында орындалған жұмыс барысы мен ондағы қолданылған материалдар кескіндемеде орындау үшін қажетті қолданылатын материалдар мен құралдармен бірдей деңгейдегі салыстырмалы рөл атқаратындығын атап өткен жөн. Гравюра өзінің пайда болған сәтінен бастап арнайы түрде өз тілінде сөйлеп, оны сурет пен кескіндемеден күрт айыратын нақты құралдарды қолдана бастады. Тіпті кейбір дәуірлерде, гравюра басқа суретшінің бейнелік композициясын көбейтетін жағдайларда да жиі кездеседі, ол жерде туындыны қайта шығарып қана қоймайды және де түс пен қылқалам қолданысынсыз сызықтарымен және нүктелерімен өзгеше тілге аударылатын сияқты. Сонымен

қатар, өнердің басқа түрлеріндегі шығарма әрдайым бір дана бола бермейді.

Репродукцияланған көркемдік форманың пайда болуы үлкен мәдени мәнге ие болды. Гравюралар дүниеге келмес бұрын, адамдарда құбылысты, кез-келген зат немесе құрылғы туралы, аймақтың ерекше көрінісі немесе табиғаты туралы хабарлаудың, ауызша сипаттаманың бұлыңғырдығына қарамастан, бәрін сөзбен сипаттаудан басқа жолы болмады. Гравюра жасау арқылы визуалды кескінді көбейтіп қолдануға мүмкіндік берді және оны көбейте алуға мүмкін болатын қасиеті осындай кескінді кеңінен таратуға мүмкіндік берді. XV ғасырдың екінші жартысында кітаптар бетінде түрлі қажетті құралдарды немесе күн жүйесінің құрылымын, белгілі өсімдіктердің ерекшеліктерін және қалалардың түрлерін суреттеумен бірге пайда болады. Нақты білім, әлем туралы түсінік адамзатқа гравюра арқылы берілді. Бұл XIX ғасырдың ортасында, фотография мен фотомеханика пайда болған кезде, осы мағынада гравюраны алмастырғанға дейін жалғасты.

Бұл құбылыстың мүмкін нақты, бірақ өте маңызды реңктері бар деп айтуға болады. XX ғасырдың басында, сурет өнерінің өзіндік жеке даралығы, суретшінің жеке қолжазбасы және стильдің ерекше сипаты өнерде ерекше бағалана бастаған кезден бастап суретшінің түпнұсқа шығармашылығын нақты көлемде қайталайтын нұсқадағы репродукцияларға құрметпен қарау дәстүрге айналды. Қоғамдық толқулар мен таптық толқулар, діни толқулар мен саяси төңкерістер кезінде насихаттау рөлін алған да гравюра болды. Жүздеген және мыңдаған парақшаларға, үндеулерге, нақышталып орындалған сурет осындай қоғамдағы болып жатқан қозғалыстардың көрсету фрагменттерінің бір түрі болды. Осы жерде Германиядағы шаруалар соғысы басталған кезден бастап немесе XVII-ші ғасырдағы ағылшын буржуазиялық революциясы дәуіріндегі гравюраларды немесе XVIII-ші ғасырдағы Ұлы Француз революциясы дәуірінің, Отан соғысы жылдарындағы орыс халық суреттерін атауға жеткілікті [9, Б.18].

Бірақ біз тек көркемдік гравюра дегенімізде, әрбір шығарманың бірнеше данада болатындығы және оны әлемнің әр түкпіріндегі адамдар бір уақытта көре алатындығы осы өнер түріне артықшылықтар қосады. Сонымен қатар бұл гравюраның бір тақтадан шыққан барлық басылымның дәлме дәл сәйкестігінен көрінеді. Гравюра – бейнелеу өнерінің ерекше түрі дейтініміз және оның басқа түрлерінен ерекшеленетін өзіндік мәнерлілік тілі, эстетикасы, мүмкіндіктері бар. Гравюраның өзіндік ерекшелігі оның технологиялық жағынан көрініп тұрады [10, Б.1].

Гравюрада көптеген технология түрлері кездеседі. Олар белгілі бір дәуірлерде туады, көбінесе бірнеше ондаған жылдардан қайта құрылып, басқа сипатта болады. Барлық уақыттағы гравюра осы әртүрлілік нақыштаудың экспрессивті мүмкіндіктерін кеңейтуге, оның тілін байытуға арналған.

Өнер туындылары арқылы суретшілер әр заманда халықтың тұрмыс тіршілігіндегі өмірін салт дәстүрін бейнелеген, шығармашылықтарымен сол халықтың рухани мәдениетін байытқан, ішкі толғанысыңтарын өздерінің туындыларында бере білген. Сондықтанда өнерді халық қастерлейді, әр үйдің төрінен орын алатын ең асыл байлығы болып есептеледі. Өнерді, оның қоғамдық-тәрбиелік мәнін жан-жақты түсіну үшін әсемдік, әдемілік заңдарын жақсы білу шарт. Бұл, әсіресе, ең алдымен студенттердің шығармашылық қабілеттерін дамытуға, сондай-ақ бейнелеу білігі мен дағдыларын қалыптастыруға тиіс мектептегі бейнелеу өнерінің мұғалімдері үшін аса маңызды [11, Б.23].

Қазіргі жаһандану уақытында елімізде болып жатқан елеулі саяси-қоғамдық, рухани-мәдени өзгерістер Елбасының «Болашаққа бағдар: рухани жаңғыру» мақаласында көрсетілген әлеуметтік, тарихи-мәдени құбылыстармен тығыз байланысты дамып жатыр [12, Б.10].

Өнерінің бір саласы гравюра жасау өнерінде басты шешім ақ пен қара түстердің қатынасынан табылады. Қазақтың өлең-жырлары ұлттық бейнелеу өнерінде тамаша суреттемелермен, түрлі қолданыстағы түстер мен алуан реңктер көмегімен гравюра жасау арқылы беріле білген. Графика саласында жұмыс жасайтын суретшілер *текемет, алаша, шым-ши, аяққап, кілемше, құрақ көрпе және ұлттық киімдерді, натюрморт, пейзаж* және басқадай жанрларда шектеулі түс палитрасымен немесе ақ және қара түстер көмегімен шебер түрде бояу үндестігін үйлестіре білген. Бірінші бағытта, қоршаған орта дүниесін қабылдаудағы жеке тұлғаның психологиялық қасиеттері мен іс-әрекеттері қамтылады. Білімгер – өмірді бақылып, таниды. Түрлі құбылыстарды, өмірді, тұрмысты, табиғат мәнін игереді [13, Б.94].

Қорыта айтқанда, бейнелеу өнерінде гравюра жасау арқылы халқының тарихи дәстүрін, салт-санасын, әдет ғұрпын, өмір сүру салттарын, алғыр ақыл-ойын, ерлік, батырлық бейнесін, өмірге деген құштарлығын, еңбек сүйгіштігін, яғни жан сұлулықтарын тәрбиелей бейнелеуге және танып білуге, алда қойылар ұлы мақсат осы болмақ. Сондықтан да халық өнерінен бастау алып ұлттық өнеріміздің рухани байлығының қайнар бұлағынан сусындай берейік.

Пайдаланылған әдебиеттер тізімі

[1] Галерея Доре. 250 лучших гравюр. – Москва: Арт-родник, 2012 – 87 б.

[2] Гулий Н.А. Графика. Подробный практический курс. – Москва: Мир книги. – 2012 – 107 б.

[3] Турова В.В. Что такое гравюра. – Москва: Советский художник, 1963 – 64 б.

[4] Ярослав Г. Гойя Гравер //Журнал RFI. Париж, Франция. – 2008. – №247. – 12 б.

[5] Суздалев П. Виды и жанры живописи //Творчество. – 2004. – №№2; 3. – Б.45-49.

[6] Рубакин Н. Библиопсихология. – Москва: Академический проект, 2006 – 392 б.

[7] Кант И. Критика чистого разума. – М.: Искусство, 1994 – 197 б.

[8] Кислых Г.С. Появление и развитие гравюры в Германии в XV веке //Немецкая гравюра. – Москва, 2008

- [9] Беликова Д.В.Шевнина О.Е.. Буржуазные революции XVII-XVIII вв.: сравнительная характеристика // Вестник Пензенского государственного университета. – 2015. – №2(10) – 18 б.
- [10] Гравюра. Виды и техники //Искусствовед.ру – Онер және мәдениет туралы желілік ресурс: [сайт] (Көру күні 14.02.2020).
- [11] Кожағұлов Т.М. Кескіндемені оқытудың теориялық және практикалық негіздері //Педагогика және психология. – 2017. – №3 (36) – 23 б.
- [12] Джанаев М.Б. Білімгерлердің композициялық қабілеттерін дамыту //Педагогика және психология. – 2017. – №2 (35) – 94 б.
- [13] Назарбаев Н.Ә. Болашаққа бағдар: рухани жаңғыру //Егемен Қазақстан. 26.04.2017, №80 – 10 б.

References

- [1] Galereya Dore. 250 luchshih gravyr. – Moskva: Art-rodnik, 2012 – 87 b.
- [2] Gulij N.A. Grafika. Podrobnyj prakticheskiy kurs. – Moskva: Mir knigi.–2012 – 107b.
- [3] Turova V.V. Chto takoe gravюра. – Moskva: Sovetskij hudozhnik, 1963 – 64 b.
- [4] Yaroslav G. Gojya Graver //Zhurnal RFI. Parizh, Franciya. – 2008. – №247. – 12 b.
- [5] Suzdalev P. Vidy i zhanry zhivopisi //Tvorchestvo. – 2004. – №№2; 3. – B.45-49.
- [6] Rubakin N. Bibliopsihologiya. – Moskva: Akademicheskij proekt, 2006 – 392 b.
- [7] Kant I. Kritika chistogo razuma. – M.: Iskustvo, 1994 – 197 b.
- [8] Kislyh G.S. Poyavlenie i razvitie gravюры v Germanii v XV veke //Nemeckaya gravюра. – Moskva, 2008 – 3 b.
- [9] Belikova D.V.Shevнина O.E.. Burzhuaznye revolyucii XVII-XVIII vv.: sravnitel'naya harakteristika //Vestnik Penzenskogo gosudarstvennogo universiteta. – 2015. – №2(10) – 18 b.
- [10] Gravyura. Vidy i tekhniki //Iskusstvoed.ru – Oner zhane madeniet turaly zhelilik resurs: [sajt] (Koru kuni 14.02.2020).
- [11] Kozhagulov T.M. Keskindemeni okytudyn teoriyalyk zhane praktikalыk negizderi //Pedagogika zhane psihologiya. – 2017. – №3(36) – 23 b.
- [12] Dzhanayev M.B. Bilimgerlerdin kompoziciyalyk kabiletterin damytu //Pedagogika zhane psihologiya. – 2017. – №2 (35) – 94 b.
- [13] Nazarbayev N.A. Bolashakka bagdar: ruhani zhangyru //Egemen Kazakstan. 26.04.2017, №80 – 10 b.

Обучение искусству гравюра

Б.Т. Найманов¹, Б.Е.Оспанов¹

¹Казахский национальный педагогический университет имени Абая
(Алматы Казахстан)

Аннотация

В статье рассказывается об искусстве гравюры, которая является частью искусства графики, а также о художниках, которые посвятили себя изучению этого вида искусства и изучению аспектов этой области изобразительного искусства, а также изучению искусства в произведениях этих художников. Для более глубокого понимания графического искусства необходим наглядно-визуальный материал. Гравюра в области графики занимает одно из главных позиций в изобразительном искусстве. С помощью этой простой черно-белой графики художники достигают мастерства изображая и выражая то, что они видели в жизни в своих работах, этим же они развивают изобразительно искусство. В статье также говорится, что гравюра имеет специфические особенности как один из видов производственной деятельности, уникальный способ творческой деятельности.

Ключевые слова: Гравюра, графика, подлинник, живопись, фотомеханика, иллюстрация, натюрморт, пейзаж, ксилография, литография, линогравюра

Educating gravure art**B. T. Naimanov¹, B. E. Ospanov¹**¹ Abai University (Almaty, Kazakhstan)*Abstract*

The article tells about the art of gravure, which is a part of the art of graphic, as well as about artists who have devoted themselves to the study of this type of art and the study of aspects of this area of fine art, as well as the study of art in the works of these artists. For a deeper understanding of graphic arts, visual material is needed. Gravure in the field of graphics occupies one of the main positions in the visual arts. With the help of this simple black-and-white graphic, artists achieve mastery by depicting and expressing what they saw in life in their works, and in doing so they develop fine arts. The article also says that gravure has specific features as one of the types of production activity, a unique way of creative activity.

Key words: Gravure, graphic arts, original version, painting, photo mechanics, illustration, still life, landscape, xylography, lithography, lino gravure.

Редакцияға 13.02.2020. қабылданды.

FTAXP 14.25.05

A. КУСПАНОВА¹, E. СЕЙСЕНБЕКОВ², B. ЕЛШИЕВ¹, Б. ЮСУПАЛИЕВ¹, М. АНДАҚҰЛ³¹Аймақтық әлеуметтік инновациялық университеті (Шымкент, Қазақстан),²Абай атындағы Қазақ ұлттық педагогикалық университеті (Алматы, Қазақстан),³Мардан Сапарбаев институты (Шымкент, Қазақстан),

kulalbek@mail.ru, Yerlan_fks@mail.ru, kulalbek@mail.ru,

<https://doi.org/10.51889/2020-2.2077-6861.15>**МЕКТЕПТЕГІ ДЕНЕ ШЫНЫҚТЫРУ ЖҰМЫСТАРЫНЫҢ ПЕДАГОГИКАЛЫҚ НЕГІЗДЕРІ***Аңдатпа*

Мектептердегі оқушылардың дене тәрбиесі туралы ережелері әр мектептің өзіндік жағдайлары, құрал-жабдықтары, спортзалдары мен спорт аялдары басқа да ғимараттарға байланысты ерекшеліктерімен белгіленіп, бекітіледі. Ережеде мектеп оқушыларының дене шынықтыру сабақтарында өзін-өзі алып жүру, мұғалімнің берілген тапсырмаларын орындауға, ауызша айтылған бұйрықтарын орындауға күш салу керектігі айтылады. Әр оқушы өзінің жеке гигиенасымен қатар, жалпы гигиенаны ұстануы тиіс. Берілген мектеп бағдарламасын орындау үшін, оқушы өзінің дене қуаты қасиеттерін, күшін жұмылдыра білу керек. Оқушылардың сабақтан басқа спорттық, дене шынықтыру-спорттық іс-шараларға қатысуын қамтамасыз еткен жөн. Жалпы алғанда, мектептегі әрбір оқушы салауатты өмір салтын ұстануы үшін, дене шынықтыру мұғалімдері мектепте өтілетін іс-шараларды өткізуге арналған оқу жылы бойы орындалатын кешендік бағдарлама жасақтауы керек. Ол бағдарлама оқушылардың жас ерекшеліктерін ескере, бастауыш сыныптарынан бастап, жоғары сыныптарына дейін қатысатындай етіп жасақталады.

Түйін сөздер: дене шынықтыру сабақтары; білімдік; тәрбиелік; сауықтыру міндеттері; өткізу әдістері.

Мектептегі дене шынықтыру жұмыстарын пән мұғалімі үйлесімді ұйымдастырған жағдайда оқушылардың тәрбиесінің мәні жоғарылайды, одан әрмен халықтың денсаулығы мен еңбекке қабілеттілігін арттыратын маңызды іс екенін өткен өмірлік тәжірибеден дәлелдеуге болады.

Мектеп оқушыларының дене тәрбиесі негізгі 3 шартқа тәуелді: а) оқу бағдарламасының күрделене түсуіне байланысты еңбектің қиындауы; ә) бос уақыттағы әр түрлі шаралар: сыныптағы ойындар, мәдени-шығармашылық үйірмелер; б) тұрмыстағы жаһандану. Осы шарттар

оқушылардың аз қозғалысы мен отырықшы тұрғыдағы өмір салтын туғызады. Ал, дене тәрбиесі денсаулыққа оң әсер етіп, ағзаның жалпы дамуына, бұлшық еттер дамуына, тірек қимыл жүйесінің дамуына жағдай жасайды [20].

Спорт пен дене тәрбиесінің мектеп оқушыларының болашақтағы өмірі мен денсаулығына жағдай жасайды. Сонымен қатар, мектептен тыс әр түрлі спорттық үйірмелердің, мекемелердің (әртүрлі типтегі спорттық мектептер) де әсері мол [10]. Олар оқушылардың бос уақытын пайдалы жұмсауға, денсаулық сақтауға, зиянды қылықтар мен әдеттердің алдын алады, қоғамдық, эстетикалық, моральдік тәрбие береді.

Мақсаты: мектептегі дене шынықтыру жұмыстары – денсаулықты жақсартуды одан әрі жетілдіру үшін, дене шынықтыру пәні мұғалімінің жыл бойы сабақ өткізумен қатар, сыныптан және мектептен тыс іс-шараларды шығармашылық ынтамен үйлестіре алуы. Ол үшін алға қойылған міндеттерді орындауда, мысалы, оқушы өзінің дене мүсінін одан әрі жетілдіргісі келіп, жаттығудың түрлерін көбейтіп, дене шынықтыру сабақтарынан тыс қосымша айналысса немесе мектептегі спорт үйірмелеріне қатысып, өзінің денсаулығын одан әрі шынықтырса – мұғалімнің еңбегінің жанғаны. Әрине, ол мектеп аясында өтілетін іс-шараларды түрлендіріп, қызықты етіп өткізуге өте ынталы болуы керек. Оқушылардың дене тәрбиесі осымен ғана шектелмейді, оған оқушының өзі қызығушылық танытып, әрі қарай жетілдіруге талпынуы тиіс, сонда ғана ол өзінің жемісін көре алады [11].

Сабақтардың түрлерінің барлығы кейбір жалпы заңдылықтар негізінде құралады. Оларды білу ұстазға әрбір нақтылы жағдайда білім беру және тәрбие міндеттерін дұрыс және тиімді шешуге мүмкіндік береді [9].

Ұстаздық тұрғыдан алғанда, жаттығулармен айналысу – сабақтардың мазмұны мен түрлерінің өзара диалектикалық байланыс сипатын айқын түсінудің маңызы зор. Оның ерекше мазмұны белсенді сарамандық қызмет болып табылады,

оның өзі бірқатар дербес элементтерден тұрады: дене қимылы жаттығуларының өзі, оларды орындауға даярлық, белсенді демалыс т.б. мазмұн элементтерін белгілі дәрежеде тұрақты біріктіру әдісі жаттығу сабақтарының түрлерін құрайды. Бұған мыналар жатады: сабақ бөлімдерінің ара қатынасы, жаттығуларды орындау тәртібі, шұғылданушылардың өзара қатынасының сипаты, олардың қызметтерін ұйымдастыру әдістері т.б.

Зерттеу әдістері мен оны ұйымдастыру: мектептегі дене шынықтыру жұмыстарын түсініп алу үшін, оның міндеттерін талдап алған жөн. Дене тәрбиесі әр түрлі себептерге байланысты, екі жақты қарастырылады: арнайы және арнайы емес. Біріншісіне сауықтыру жаттығулары жатса, екіншісіне тәрбиелік, білім беру мәселелері жатады. Осыған сәйкес, дене тәрбиесінің міндеттері келесі топтарға жіктеледі [8]:

Сауықтыру: а) денсаулықты дамыту, арқаны тік ұстау, бұлшық еттерді, тірек қимыл және жүйке жүйесін дамыту, зат алмасуды реттеу;

ә) оқушылардың өздерінің жастары мен жынысына сай, спорттық деңгейін қалыптастыру, спорттық еңбекке қабілеттілігін арттыру;

б) денені шынықтыру, сауықтыру үрдістерін білу, сыртқы факторға төтеп бере алу қабілетін көтеру [18].

Білім беру: а) өмірлік маңызы зор іс-әрекеттерге баулу: жүріс, жүгіру, шаңғымен жүру, еліміздің аймақтық ерекшеліктеріне байланысты әрекет ету, тұрмыста және еңбекте қолданылатын қозғалыстарға біліктілікті арттыру; ә) жаттығу техникасы мен параметрлерін білу; б) дененің шымыр болып, кез келген жағдайда жаттығулар орындауға қабілеттілікті арттыру; в) біріншіден, жалпы дене тәрбиесіне, екіншіден, дене тәрбиесінің түрлері бойынша икемделуін қамтамасыз ету [7].

Тәрбие: дене тәрбиесі арқылы мектеп оқушыларының әділдік, адамдық қасиеттерін дамыту, моральдік тәрбие мен эстетикалық

білім беру, ер баланы халқымызға тән ержүректілікке, намыстылыққа, батырлыққа, қыз баланы ибалыққа, сыпайылық пен әсемдікке баулу [5].

Оқушылардың дене тәрбиесі жас мөлшеріне байланысты және жалпы білім бағдарламасына сай жүргізіледі. Дене тәрбиесінің үнемі түрдегі сәтті нәтижесі педагогикалық ұжым мен қосымша спорт үйірмелерінің қызметкерлері, сондай-ақ, ата-аналар тарапынан көңіл бөлу нәтижесінде ғана қол жетімді болып табылады. Онда орындалатын іс-шаралар түрлерін дене шынықтыру мұғалімі ұйымдастырады [4].

Дене тәрбиесінің мектептегі бөлімдері болады. Әрбір бөлімдерге өзіндік ерекшеліктері бар міндеттері қойылады:

- аптасына 2 немесе 3 рет өткізілетін дене тәрбиесі сабақтары;

- денені шынықтыруға арналған іс-шаралар жүйесі, қоңырау кезінде және үзілістердегі дене шынықтыру мезеттері, жаттығу жұмыстары;

- қосымша дене тәрбиесі сабақтары;

- сабақтан тыс қосымша үйірмелер, топтық жарыстар, туристік серуендер; айта кетерлік жәйт: аталмыш іс-шаралар мектептен тыс *спорт мектептері мен мекемелерінде* де қарастырылған;

- арнайы спорт мектептері, қосымша үйірмелер, мектептер, спорттық қоғамдар, жаздық шатыржайлар, ұйымдастырылған жарыстар;

- топтық сауықтыру шаралары (таңғы гимнастика, суда жүзу, ойындар, туристік саяхаттар, т.б.), арнайы қарастырылған жаздық және қыстық шатыржайлар мен басқа да іс-шаралар;

- мәдени саябақтар мен туристік базалар ұйымдастыратын топтық ойындар, жарыстар, экскурсиялар, саяхаттар;

- отбасындағы дене тәрбиесіне: күн тәртібіндегі жаттығулар (таңғы гимнастикалар, шынығу үдерістері);

- спорт түрлеріне байланысты арнайы жаттығулар, дене тәрбиесінен үй тапсырмаларын орындау;

- өз бетінше жүзеге асырылатын ойындар, серуендер, жанұя мүшелерімен бірге

саяхаттар, демалыс күндеріндегі туристік саяхаттар;

- тұрғылықты жерде өткізіліп тұратын жанұялық жарыстар кіреді.

Дене тәрбиесімен шұғылдану екі түрде болады: міндетті және ерікті. Міндетті түрдегі дене тәрбиесіне мектептегі жоспарлы дене тәрбиесі сабағы жатады. Бұл түрлер ұйымдастырылуы жағынан мерзімді және мерзімсіз болады. Мерзімді дене тәрбиесіне мектептегі сабақтарға, біліктілігі бар ұстаздар өткізетін және өз уақыты бар арнайы үйірмелер жатады. Олардың ерекшелігі сондай, бұл сабақтар қадағаланады және бағаланады, осының арқасында сабақ әсерлі және тиімді сипат алады. Мерзімсіз дене тәрбиесі мерзімді дене тәрбиесінен уақытқа шек қойылмауы және қатысушы құрамның өзгеріп отыруына байланысты ерекшеленеді. Оған мектептегі дене шынықтыру мұғалімі мен ұжым ұйымдастырған түрлі ойындар т.б. жатады.

Мектептегі «дене тәрбиесі» пәні міндетті түрде бағдарламаға сай, мақсаты мен міндеттері және күтілетін нәтижелері айқындалған ретте болуы шарт. Сондай-ақ, жаттығуды топтық өткізгенімен, әр оқушыға жеке назар аударып, денсаулығына, жеке мінез-құлқына көңіл бөлінуі тиіс. Бағдарлама дәлелденген ғылыми стандартқа сай жүргізілуі керек. Мектептен тыс мекемелер осыған қосымша дене тәрбиесіне баулып, тәрбие көзіне айнала алуы қажет [2].

Дене шынықтыру жұмыстарын жоспарлауда оның бағдарламасының тиімділігін кешендігін, жүйелілігін негіздеген дұрыс. Әдістемесі, қызметтері тәрбие беруге және сауықтыруға, денені шынықтыруға бағытталуы керек.

Бағдарлама құруда көптеген мәселелер ескеріліп, оқушылардың жасына және контингентіне сай жаттығулар, нормативтік құжаттар бекітілген болуы қажет. Құжаттарда өткізілетін сабақтар әдістемесі анық белгіленіп, нәтижесі мен мақсаты айқындалады [3].

Мектептегі дене тәрбиесінің мақсаттары мен міндеттері, күтілетін нәтижелері, күн тәртібі, ұйымдастырылуы, сауықтыруға бағытталған іс-шаралары сияқты барлық мәселелер «Жалпы орта білім беру мектептерінің I-XI сыныптарға арналған кешенді бағдарламасында» қарастырылады. Онда педагогтар оқушылардың жеке тұлға болып қалыптасуына дене тәрбиесі арқылы әсерін анықтап, оқушылардың дене тәрбиесімен шұғылдануына жасалатын жағдайларды, гигиеналық жағдайларды ойластырады [12].

Бағдарламамен дене тәрбиесі мұғалімі танысуы міндетті. Сол арқылы ол оқушыларға өткізілетін жаттығулар мен іс-шаралардың мақсат-міндеттерін біледі, арнайы ерекше жағдайларды қарастырады, жоспарлаумен, оқушылар үлгерімін бағалаумен танысады.

Кешенді бағдарлама 5 бөлімнен тұрады. Онда мектептегі міндетті сабақтан басқа, спорттық үйірмелер, арнайы топтар жаттығулары мен бағдарламалары қарастырылады [13].

«Сауықтыруға бағытталған дене тәрбиесінің іс-шаралары», деп аталатын I-ші бөлімі 3 топқа сәйкес жасалған: I-IV, V-VIII, IX-XI сыныптар. *«Оқу гимнастикасы» мен «Ұзақ үзілістерде орындалатын жаттығулар»* 3 топтың барлығына сәйкес бола береді. *«Дене шынықтыру үзілістері» және «Ұзартылған күнге арналған жаттығулар»* 1, 2 топтарға арналған.

«Дене тәрбиесі сабақтары», деп аталатын 2-ші бөлімінде 11 жылдық мектептің әр сыныбына сай жасалған бағдарлама сарамандық және теориялық түрде қарастырылған [14].

«Кәсіби-қолданбалы дене тәрбиесі» (3-бөлім) IX-XI сыныптарға сәйкес келеді және ол болашақ спорт мамандарына арналып немесе спорттың белгілі түріне байланысты, тереңдетілген білім беруге бағытталған. Сонымен қатар, осы бөлім келешек мамандыққа сай еңбек ауқымын белгілеп, соған сәйкес даярлық жүргізе алады (кұрылысшылар, радио аппаратура жасаушылар, ауыл шаруашылық мамандары, т.б.).

«Сыныптан тыс дене тәрбиесі және спортпен шұғылдану» деп аталатын 4-бөлімінде әр түрлі спорт түрлеріне спортшыларды даярлауға бағытталған (гимнастика, жеңіл атлетика, конькимен сырғанау, шаңғы, жүзу, спорттық ойындар, күрес (IX-XI сыныптар), т.б.). Бұл бөлімде әрбір спорт түріне жеке тоқталып, әрқайсысына жеке жаттығулар қарастырылған [15].

«Жалпымектептік топтық дене тәрбиесі мен іс-шаралар» атты 5-бөлімде туристік саяхаттар, серуендер, ойындар, жарыстар, спорт мерекелері, слеттер сипатталып, жалпымектептік және аудандық жарыстардың күнтізбелері қарастырылады [16].

Бағдарлама мектеп оқушыларының спортқа қатысуы мен дене тәрбиесімен айналысуына жағдай жасауға бағытталған:

- дене тәрбиесін тұрмыстың бір бөлшегіне айналдыру;
- оқушылардың тақырыптық білімін жоғарылату;
- сыныбы мен жасына сай жаттығулар қарастыру;
- бестік бағаның сипаттамасы, себебі, ол стандарттарға сай келуі тиіс;
- дифференциаланған талаптар.

«Дене шынықтыру» пәнінен бағдарлама. Бұл мемлекеттік бағдарлама мектептегі бекітілген дене тәрбиесінің барлық нормаларын қарастыратын құжат болып табылады. Бағдарлама XI сыныптың өзіне сай бағдарламасын қамтиды және әр тақырыпқа сай жазылған теориялық және сарамандық бөлімдерден тұрады [17].

Алынған нәтижелер мен қорытынды: мектептегі дене шынықтырудың түсінігі – әрбір сыныпта аптасына 2, кейінгі жағдайларда – 3 рет дене шынықтыру сабақтарының өтілуінің тиістігі. Жас ерекшеліктеріне қарай, әр сыныптарда спорт түрлерінен құралған бөлімдерде – аптасына екі сағаттық сабақтар болған жағдайда – оқу жылына 68 сағат, ал аптасына үш сағаттық сабақтар болған кездерде – оқу жылына 102 сағат бөлінеді.

Сабақтардың тақырыптары спорт

бөлімдеріне, жас ерекшеліктеріне, мектептің құрал-жабдықтарына байланысты жасайды. Дене шынықтыру сабақтарында жаттығуларды үйрену, спорт ойындары түрлерінің ережелерін біліп, екі жақты ойнай білу, дене мәдениетінің әліппесін білу болып саналады [6].

Жаттығулармен айналысу сабақтарының құрылымы белгілі дәрежеде шұғылданушылардың жұмыс қабілетінің типтік өзгерістерімен анықталады. Сабақты құру кезінде – оның үш бөлігі: даярлық, негізгі және қорытынды бөлімдері міндетті түрде көрсетілуі тиіс.

Шұғылданудың сабақтық түрлерін анықтайтын басты белгі мұнда оқу-тәрбие үдерісінің нәтижелері үшін, мемлекет пен қоғам алдында жауап беретін маман-оқытушы жетекші рөл атқарады. Сабақтар белгілі тәртіпке келтірілген кесте бойынша жүргізіледі. Сабақтық түрге шұғылданушылар құрамының және олардың жас біркелкілігінің тұрақтылығы тән [19].

Жаттығу сабақтары жалпы ұстаздық қағидаларға сай жүргізіледі. Олар сабаққа орай мына талаптармен нақтыланып, толықтырылады: сабақтың әсері жан-жақты: білімділік, тәрбиелік, сауықтыру міндеттеріне сай болады, оқыту мен тәрбиелеу бүкіл сабақ бойына жүзеге асырылады. Сабақтарда әдістік жасанды болмауы керек, оқу ісіне барлық шұғылданушыларды, сонымен қатар, олардың жеке ерекшеліктерін ескерген жөн. Сабақтарда тек сонда ғана шешілуге тиіс нақтылы міндеттерді алға қою қажет. Сол кезде берілген білім мен үйретілген жаттығу сапалы болады.

Бағдарлама өзімен бірге оқушылардың дене қимылы дайындығы мен дене қимылы білімдерінің деңгейін, дене мәдениеті сабақтарында дене тәрбиесін ұйымдастырып, мазмұнының нормативтік талаптар жүйесін анықтайтын мемлекеттік құжат ретінде белгіленеді [1].

Бағдарлама бөлек-бөлек, өз алдына құралған, бірақ бірі-біріне мазмұны, нормативтік талаптары байланысты он бір сыныптың әрқайсысына жасалған,

оқушылардың жас, жыныс ерекшеліктерін ескере дайындалған бөлімдерден, тараулардан тұрады. Әр сыныптың бағдарламасында дене шынықтыру сабақтарын өтуге арналған оқу материалдары жасалған.

Теориялық материал деп, сабақ барысындағы теориялық мағлұматтарды айтады. Мысалы, әр сыныптың жас ерекшелігіне сай, теориялық мағлұматтардың да спорт бөлімдеріне байланысты өз қойылар талаптары әртүрлі болады. Мәселен, 1-2-3 сыныптар үшін теориялық мағлұматтарға – пайдалы жаттығуларды дұрыс орындау, гигиенасын сақтау, өтіліп жатқан тақырыптардың мәнін түсіну, жаттығуларды ажырата білу т.б. секілді болса, орта буын – 5-9 сыныптар үшін дене жаттығуларының пайдалылығы, спорт бөлімдері түрлерін жіктей білу, дене бұлшық еттерінің пайдалы өсуі, жеке бас тазалығын сақтау, темекі, наша, арақ-шараптардың денсаулыққа зияндылығы т.б. туралы әр сабақта түсіндіру керек. Жоғары буын: 10-11 сыныптар үшін, теориялық мағлұматтардың маңызы кем емес. Онда жаттығулардың дұрыс орындалу техникасына, педагогикалық міндет-мақсаттарды орындауға арналған тәрбиелік жұмыстарын өткізуге т.б. қажетті мағлұматтар жасөспірімдердің дүниетанымының кеңейтіп, көптеген жаңалықтарды білуге көмектеседі.

Сарамандық материалдар әр сыныптарда жеке бөлімдерден тұрады. Онда дене қасиеттерінің дамуы, дағдылар, үйренушілік жаттығуларынан, спорт бөлімдерінен тұратын жаттығулар кешені болады. Міндетті бөлімдер ретінде жылына берілген 68 (102) сағатты шамамен, жас ерекшеліктеріне қарай бөледі. Мысалы: гимнастика – 28 (38) сағат, қозғалмалы ойындар – 24 (38) сағат, шаңғы немесе дала жарысы – 16 (26) сағат. Бұл мысал ретінде 1-3 сыныптарға арналған шамалас бөлу. 4 – сыныптан бастап 10 сағат – жеңіл атлетика бөлімі қозғалмалы ойындар немесе гимнастика бөлімі есебінен қосылады. 5 сыныптан спорттық ойындар бөлімі қосылады. Оған қозғалмалы ойындар қосымша ретінде

7 сыныпты қоса, өтіле береді де, одан кейін шамамен гимнастика – 16 (20) сағат, жеңіл атлетика – 20 (28) сағат, спорттық ойындар: футбол, волейбол, баскетбол, гандбол – 16 (34) сағат, шаңғы немесе дала жарысы – 16 (20) сағат болып бөлінеді.

Егер де мектепте дене шынықтыру мұғалімдерінің ішінде көркем гимнастика, күрес, бокс, шығыс жекпе-жек түрлерінен мамандар болатын болса, онда 10-11 сыныптарда гимнастика, дала жарысы сабақтары есебінен ұлдарға бөлек жекпе-жек түрлері, ал қыздарға бөлек көркем гимнастика спорт бөлімдерін қосуға болады. Қанша дегенмен ауыл мектептерінде спорт залдарының, алаңдарының жоқтығы қасы. Міне, сондай жерлерде өте алмайтын спорт бөлімдерін балаларды қинамай, қолда бар құрал-жабдықтармен басқа да өзгермелі спорт бөлімдерін өткізуге бола береді. Осыған байланысты, мектептерде дене шынықтыру сабақтарында жылына берілген 68 немесе 102 сағаттар санының 30% өзгермелі бөлімдермен ауыстыруға болады. Ол де-

ген: гимнастикадан арнайы керекті құрал-жабдықтардың жоқтығынан (гимнастикалық ағаш ат, белтемір, қоссырық, гимнастикалық шығыршықтар, гимнастикалық төсеніштер т.б.) гимнастика және жеңіл атлетика (ұзындыққа және биіктікке секіру, табакша, ядро, гранат, доп, найза лақтыру) спорт бөлімдерін қысқартуға болады. Оның есесіне, спорттық және қозғалмалы ойындары, жекпе-жек түрлері бөлімдерін көбейтуге болады. 10-11 сынып оқушылары арасында міндетті түрде ұлдарға және қыздарға дене шынықтыру сабақтарын бөлек өткізуі тиіс.

Дене шынықтыру сабақтарында спорт бөлімдерін үйреніп, ойнағаннан басқа жалпы дене қимылы дайындығы, дене қуаты қасиеттерін дамытатын, спорт бөлімдері түрлерін үйренуге арналған жаттығулар кешенін үйреніп, жетілдірген жөн. Осы талаптарды сапалы, тыңғылықты орындаған жағдайда оқушылардың дене дамуының жан-жақты және әсерлі болуына, жалпы дене қимылы дамуына, денсаулық негізін қалауына көп септігін тигізеді.

Пайдаланылған әдебиеттер тізімі:

- [1] 1-4, 1-11 сыныптарға арналған дене тәрбиесінің бағдарламалары. – Алматы. 1993. – С.4-17.
- [2] 1-11 сыныптарға арналған жалпы білім беретін мектептердегі дене тәрбиесінен кешендік бағдарламасы. – М.: Просвещение. 1985. – С.5-13.
- [3] Dill D. The economy of muscular exercise //Physiol. Rev. – 1936. – Vol.16. –p. 263-291.
- [4] Досқараев Б.М. Қазақстандағы Олимпиадалық білім және спорт тарихының очерктері /Б.М.Досқараев, Е.К.Сейсенбеков, Е.Т.Алтынбек. – Алматы, 2019. – С.400.
- [5] Қаражанов Б. Қазақ дене тәрбиесі институты. – Алматы. 1991. – С.26-43.
- [6] Қуаныш Т.Ш. Дене тәрбиесінің теориялық және әдістемелік негіздері. – Алматы, 1997. – С.297.
- [7] Maslow A.H. Motivation and Personality /A.H.Maslow. – New York. 1954. – P.65-86.
- [8] Miyaznita M., Ssuadomoto T. The current problems of physical fitness in japanase children /Journal of sports medicine. 1987. – p.40-45.
- [9] McClelland, D.C. The Achievement Motivation /D.C. McClelland, J.W. Atkinson. – New York, 1953. – P.11-27.
- [10] Olympic School Project. – Melbourn, 1989. – P.44.
- [11] Сапарбаев М.Б. Подготовка учителей физкультуры. – Алматы, 1992. – С.286.
- [12] Сейсенбеков Е.К. Казахские национальные игры в учебном процессе учреждений образования и его роль в воспитании детей школьного возраста //Спорт и наука: Национальная Спортная Академия «Васил Левски» Болгария, София. – 2014. – №3 – С.152-158.
- [13] Сейсенбеков Е.К. Дене шынықтыру және спорт теориясы мен әдістемесі. – Астана: ЕҰУ баспасы, 2011. – С.431.
- [14] Сейсенбеков Е.К. Оқушылардың дене тәрбиесі жүйесін жүзеге асырудағы педагогикалық әдістер / Педагогика және психология. – 2019. – №1 (38). – С. 205-213
- [15] Сейсенбеков Е.К. Дене шынықтыру және спорт тарихы. – Шымкент: Нұрлы бейне, 2009. – С.144.

- [16] Seisenbekov Yer.K., Daulenbaev M.T., Tugelbaev E.N.. Scientific and methodical substantiation forms of physical education in the educational process of educational institutions //Вестник Академии педагогических наук. – 2016. – №3 (71). – С.85-90.
- [17] Тәнікеев М. Қазақстандағы дене шынықтыру мен спорт тарихы. – Алматы, 2002. – С. 254.
- [18] Тәнікеев М. Қазақтың ұлттық спорт ойындары: ҚазДТИ ғылыми еңбектері жинағы, 1956. – Б.26-45.
- [19] Тойлыбаев Б. Бастауыш мектеп оқушыларына дене тәрбиесін беруде халықтық педагогика элементтерін пайдалану: Дис. ...пед.ғыл. канд. – Алматы, 1994. – С.28.
- [20] Федякин А.А., Кортова Ж.В., Михайлова С.Л. Динамика функциональной подготовленности школьников в условиях проведения занятий по физической культуре в залах с малой площадью /Физическое воспитание и спортивная тренировка. – 2018. – №3(25). – С.60-67.

References

- [1] 1-4, 1-11 synyptarға арналған дене тәрбиесінің бағдарламалары. – Алматы. 1993. – С.4-17.
- [2] 1-11 synyptarға арналған zhalpy bilim беретін мектептердегі дене тарбиесінен keshendik bagdarlamasy. – М.: Prosveshchenie. 1985. – С.5-13.
- [3] Dill D. The economy of muscular exercise //Physiol. Rev. – 1936. – Vol.16. – p.263-291.
- [4] Doskaraev B.M. Kazakstandagy Olimpiadalyk bilim zhane sport tarihyryn ocherkteri /B.M.Doskaraev, E.K.Seisenbekov, E.T.Altynbek. – Алматы, 2019. – С.400.
- [5] Karazhanov B. Kazak dene tarbiesi instituty. – Алматы, 1991. – С.26-43.
- [6] Kuanysh T.Sh. Dene tarbiesinin teoriyalyk zhane adistemelik negizderi. – Алматы, 1997. – С.297.
- [7] Maslow A.H. Motivation and Personality /A.H.Maslow. – New York. 1954. – P.65-86.
- [8] Miyaznita M., Ssuadomoto T. The current problems of physical fitness in japanese children /Journal of sports medicine. 1987. – p.40-45.
- [9] McClelland, D.C. The Achievement Motivation /D.C. McClelland, J.W. Atkinson. – New York, 1953. – P.11-27.
- [10] Olympic School Project. – Melbourn, 1989. – P.44.
- [11] Saparbaev M.B. Podgotovka uchitelej fizkul'tury. – Алматы, 1992. – С. 286.
- [12] Seisenbekov E.K. Kazahskie nacional'nye igry v uchebnom processe uchrezhdenii obrazovaniya i ego rol' v vospitanii detej shkol'nogo vozrasta //Sport i nauka: Nacionalnata Sportna Akademiya «Vasil Levski» Bolgariya, Sofiya. – 2014. – №3 – С.152-158.
- [13] Seisenbekov E.K. Dene shynykytyru zhane sport teoriyasy men adistemesi. – Astana: EEU baspasy, 2011. – С.431.
- [14] Seisenbekov E.K. Okushylardyn dene tarbiesi zhujesin zhuzege asyrudagy pedagogikalyk adister /Pedagogika zhane psihologiya. – 2019. – №1 (38). – С. 205-213
- [15] Seisenbekov E.K. Dene shynykytyru zhane sport tarihy. – Shymkent: Nurly bejne, 2009. – С.144.
- [16] Seisenbekov Yer.K., Daulenbaev M.T., Tugelbaev E.N.. Scientific and methodical substantiation forms of physical education in the educational process of educational institutions //Vestnik Akademii pedagogicheskikh nauk. – 2016. – №3 (71). – С.85-90.
- [17] Tanikeev M. Kazakstandagy dene shynykytyru men sport tarihy. – Алматы, 2002. – С.254.
- [18] Tanikeev M. Kazaktyн ul'tyк sport ойындары: KazDTI ғылыми еңбектері жинағы, 1956. – Б.26-45.
- [19] Tojlybaev B. Bastauysh mектеп оқушыларына дене тарбиесін беруде halyктык педагогика элементтерін пайдалану: Дис. ...ped.ғыл. канд. – Алматы, 1994. – С.28.
- [20] Fedyakin A.A., Kortava Zh.V., Mihajlova S.L. Dinamika funktsional'noj podgotovlennosti shkol'nikov v usloviyah provedeniya zanyatii po fizicheskoy kul'ture v zalah s maloj ploshchad'yu /Fizicheskoe vospitanie i sportivnaya trenirovka. – 2018. – №3 (25). – С.60-67.

Педагогические основы физкультурной работы в школе

А. Куспанова¹, Е. Сейсенбеков², Б. Елшиев¹, Б. Юсупалиев¹, М. Андакул³

¹Региональный социально-инновационный университет (Шымкент, Казахстан)

²Казахский национальный педагогический университет имени Абая (Алматы, Казахстан)

³Институт Мардана Сапарбаева (Шымкент, Казахстан)

Аннотация

Правила по физическому воспитанию в школах обозначаются и утверждаются в соответствии со своими условиями, наличием инвентаря, оборудования, спортивных залов, игровых площадок и других сооружений каждой школы. В правилах указаны порядок занятий, приложение усилий для выполнения устных и других заданий учителя, поведение, добросовестное отношение к приказам во время занятий физической культурой. Каждый учащийся должен строго соблюдать правила личной и общественной гигиены. Для выполнения задач школьной программы учащиеся должны приложить максимум усилий по развитию двигательных качеств. Целесообразно обеспечить участие школьников на все внеклассные и внешкольные физкультурно-спортивные мероприятия. В общем, для поддержания здорового образа жизни каждого школьника, учителя обязаны разработать комплексную программу по проведению различных мероприятий, проводимых в школе, на весь учебный год. Комплексная программа разрабатывается с учетом возрастных особенностей школьников, начиная от начальных классов до учащихся старших классов.

Ключевые слова: уроки по физической культуре, образовательные, воспитательные, оздоровительные задачи, методы проведения.

The pedagogical basis of physical education at school

A. Kuspanova¹, Y. Seisenbekov², B. Elshiev¹, B. Usupaliev¹, M. Andakul³

¹Regional Social Innovation University (Shymkent, Kazakhstan),

²Abai Kazakh National Pedagogical University (Almaty, Kazakhstan)

³Institute of Mardan Saparbayev (Shymkent, Kazakhstan)

Abstract

The rules for physical education in schools are designated and approved in accordance with the specific conditions, the availability of equipment, equipment, gyms, playgrounds and other facilities of each school. The rules indicate the order of classes, the application of efforts to perform oral and other tasks of the teacher, behavior, a conscientious attitude to orders during physical education classes. Each student must strictly observe the rules of personal and public hygiene. To fulfill the objectives of the school curriculum, students must make every effort to develop motor qualities. It is advisable to ensure the participation of students in all extracurricular and extracurricular physical education and sports events. In general, in order to maintain a healthy lifestyle for each student, teachers are required to develop a comprehensive program to conduct various activities held at the school for the entire academic year. A comprehensive program is developed taking into account the age characteristics of schoolchildren, ranging from primary school to high school students.

Key words: physical education lessons, educational, recreational tasks, methods of conduct.

Редакцияға 29.10.2019 қабылданды.

МРНТИ 15.41.39

Ж.К. РЫСБЕКОВА¹, О.Л. БАРОЯН¹

¹Казахский национальный университет имени аль-Фараби (Алматы, Казахстан),
zhanar_eurasian@mail.ru oxana@baroyan.com
<https://doi.org/10.51889/2020-2.2077-6861.16>

КОРПОРАТИВНАЯ КОММУНИКАТИВНАЯ КОМПЕТЕНТНОСТЬ И АСПЕКТЫ ЕЕ ФОРМИРОВАНИЯ

Аннотация

Коммуникативная компетентность является одним из самых сложных и многогранным феноменов, который формируется под воздействием таких факторов, как культурно-исторические условия, социокультурная среда, а также индивидуальный опыт личности. Компетентность отражает подготовленность человека к выполнению определенной деятельности и включает не только когнитивные (навыки, знания), но и некогнитивные (мотивацию, ценностные ориентации, этические установки и т.д.) компоненты. Также компетентность способна обеспечить успешность деятельности в современных быстро меняющихся условиях.

В статье рассматривается понятие коммуникативной компетентности с позиции разных перспектив, также рассмотрены различные психотехнологии общения, используемые для формирования коммуникативной компетентности, а также для развития профессиональных знаний, навыков и умений. Также отображается важность развития коммуникативной компетентности у сотрудников крупных компаний.

Ключевые слова: коммуникация; компетентность; формирование; профессиональная; деятельность; навыки; личность; деловое общение; организация.

В современном мире практически невозможно вообразить бизнес-процесс, который бы не включал в себя коммуникации. С коммуникаций начинается зарождение любой организации, на коммуникациях базируется её развитие, коммуникациями пронизаны все стадии жизненного цикла каждой организации, заканчивая прекращением её деятельности. По мнению Лукашенко М.А. по своей сути коммуникации берут на себя роль корпоративного ресурса, и от грамотности работы с данным ресурсом, в большей степени зависит прибыльность и конкурентоспособность бизнеса [1].

Как утверждают В.А. Потапчук и Шилина М.Г. корпорация в XXI веке становится основным фактором не только в экономической, но и в политической, социальной, культурной сферах деятельности. Включаясь в общественные процессы, корпорации становятся доминирующими социальными институтами нашего времени [2, С. 4.].

По мнению А.В. Горбуновой, В.З. Бугай жизнеспособность предприятия – это его способность к функционированию и разви-

тию, адаптивности к внешним нестабильным условиям хозяйствования. Исследования свидетельствуют, что жизнеспособность предприятия может быть обеспечена в условиях стабильного развития в долгосрочном периоде на инновационной основе, базирующейся на знаниях. При этом важным моментом является то, что предприятия требуют обеспечения жизнеспособности, то есть создания перспективных моделей развития не только в кризисных условиях, но и в условиях быстрых изменений внешней среды и нестабильности условий предпринимательства, усложнения управленческих функций. При современных условиях жизненно важным является умение ориентироваться в актуальных рыночных принципах, адекватно оценить экономический потенциал компании, перспективы дальнейшего развития и финансовые ресурсы, но и существующих конкурентов, партнеров по бизнесу, обеспечить надежное и эффективное функционирование предприятия в целом [3].

Наряду с перечисленными организационными факторами функционирования и

развития, овладение сотрудниками навыков грамотной и эффективной коммуникации является также приоритетным направлением развития в современных компаниях.

Деловое общение имеет свою особенность, которая заключается в направленности достижения цели деятельности и предполагает применение определенных коммуникативных инструментов. Получить более полное понимание о том, какое место отведено деловому общению в разнообразии разновидностей общения можно рассмотрев модель уровней общения.

И.С. Криштофик утверждает, что среди большого количества компетенций, которые необходимы человеку, живущему в современном обществе, коммуникативную компетентность можно выделить в качестве основной. Она включает в себя умения, которые связаны с необходимостью для современного человека уметь контактировать с любым собеседником вне зависимости от таких параметров, как социальный статус, возраст, степень близости, учитывая при этом и другие личностные особенности собеседника; поддерживать установленный в процессе общения контакт, владеть монологической и диалогической речью, уметь эффективно соблюдать все предписанные этикетом нормы и правила [4].

Л.Ф. Низаева придерживается такого мнения, что в любой сфере коммуникации, включая деловое общение, главную роль играет социальная компетенция, которая отображается в способности личности ориентироваться в ситуации коммуникации и выстраивать высказывания в соответствии с коммуникативными намерениями говорящего и самой ситуацией общения [5].

С целью характеристики коммуникативных компетенций, Ю.Б. Рубин, М.В. Леднев и Д.П. Можжухин подчеркивают, что, основываясь на мнении известных экспертов в предпринимательской среде и в сфере конкуренции, компетенции в области бизнес-коммуникаций с окружающей средой можно отнести к предпринимательским и они способны существенно повлиять на базу обучающих программ по предпринимательству,

поэтому изучению коммуникаций в бизнес отводится такое большое значение [6].

С.Н. Тидор изображает уровни общения в виде лестницы, заключающей в себе два измерения: 1) *ориентирование на личностную составляющую собеседника* (присутствует или нет) и 2) «диалог» (или культура достоинства) – «монолог» (или культура выгоды) [7].

Ориентация на личность собеседника предопределяет учет индивидуальных особенностей в процессе коммуникации, его запросов, аспектов мотивов и личных интересов. Понимание собеседника в процессе коммуникации, его восприятия ситуации общения, называется децентрацией. Противоположным значением обладает эгоцентризм и означает, что один из участников коммуникации способен представлять ситуацию общения лишь с собственной перспективы и не пытается учесть интересы партнера по общению.

В психологии понятия «диалог» и «монолог» используются для обозначения граней коммуникации с вариацией коммуникативных ролей или без таковой. Традиционное понимание диалога как «*субъект-субъектного*» общения, а именно общения, в котором учитываются личностные особенности другого человека, и монолога как «*субъект-объектного*» общения, которое предполагает учет только собственных интересов, начали описываться в трудах Ухтомского и Бахтина и получили свое развитие в работах А.У.Хараша [8]. Диалог подразумевает в себе истинный духовный контакт двух личностей в процессе коммуникации, тогда как во время монолога партнер по общению воспринимается только в качестве инструмента или препятствия для достижения своей цели. На базе описанных параметров образуется схема уровней общения (Рисунок 1).

1. *Элементарный уровень*. На данном уровне общения собеседник является либо средством, либо помехой. Такое общение является абсолютно дегуманизированным общением, в процессе которого элементарные правила и реакции являются базой в отношении к другим людям. Руководитель, который

использует данный вид общения, является «самодуром», и видит своих подчиненных лишь как послушных и безликих существ.

2. *Манипулятивный уровень* – это уровень общения, направленный на использование собеседника для достижения личных целей. Личностные качества собеседника, его мотивы и желания при этом не берутся во

внимание или используются только те особенности личности партнера, которые могут пригодиться для достижения цели. Этот уровень представляет более сложный способ общения, чем предыдущий, так как здесь используются разнообразные техники для манипуляции человеком.



Рисунок 1. Уровни общения [9]

3. *«Контакт масок»* – «общение нулевого уровня»: партнер по ощущению не воспринимается в качестве личности, коммуникация осуществляется на ролевом уровне. Так, например, можно привести общение контролера в общественном транспорте и пассажира: контролер действует исходя из его роли, пассажир им не воспринимается как личность. Хотя в случае если контроллер пожалеет безбилетного студента и не станет его штрафовать – это уже будет считаться выходом из ролевого общения в другую реалию, реалию личностной коммуникации.

4. *Стандартизированный уровень* – это буферный уровень между общением, основанным на личностной и безличной коммуникации. Данный уровень выражает дежурную вежливую форму общения при ситуативных коммуникациях. По какой причине люди всегда произносят

«здравствуйте» при контакте с знакомым человеком? Эта фраза не значит, что в данный момент человек действительно беспокоится за состояние здоровья партнера. Фразы вежливости – это маркеры того, что вы воспринимаете собеседника как значимое лицо, также это признак подтверждения, что он существует для вас. В тоже время ориентация на личностные качества собеседника практически отсутствует, нет попытки вникнуть в суть разговора. Это хорошо отображается, когда партнер по общению декодирует ситуацию по-другому и начинает общение на ином уровне – например, в ответ на стандартный вопрос «Как дела?» старается в деталях описать свои проблемы.

5. *Деловой уровень* – на данном уровне коммуникации отношение к человеку формируется на основе его деловых качеств, которые соответствуют требованиям

совместного вида деятельности. Абсолютно личностные составляющие начинают обретать интерес и значительность в рамках результативности общего дела. Тем не менее, отпечатываются в установках на восприятие и понимание между собеседниками, когда присутствует доброжелательность и признании заслуг каждого члена организации.

6. *Духовный уровень* предполагает личность в качестве самоцели общения. На данном уровне абсолютно гармонизированных взаимоотношений начинается психологическая близость партнеров по коммуникации. Можно сказать, что главной отличительной чертой делового общения здесь является его нацеленность на достижение целей общей деятельности. Коммуникация в данном случае является средством достижения общих целей организации.

Одной из разновидностей делового общения можно считать управленческое общение. Это общение между собеседниками, которые находятся на социальных позициях соподчиненности или зависимости, которые обладают разным должностным статусом. Главная цель управленческого общения – регулирование поведения подчиненных с целью побуждения их к исполнению организационных целей.

Существует три функции управленческого общения: 1) *распорядительная функция* (приказы, указы, рекомендации, распоряжения и т.д.); 2) *контрольная функция* (обратная связь о ходе реализации целей деятельности); 3) *функция оценки* (оглашение оценочной информации об итогах реализации поручений).

Контент делового общения можно определить по той деятельности, которую он обеспечивает, и зависит от целей общения коммуникатора и предполагаемого им результата. Люди в основном не задумываются о том, что любое сказанное слово или даже любая жестикация расценивается как действие, а именно имеет конкретную цель, и необходимо, чтобы цель общения совпадала с целью деятельности, а также обеспечивала ее эффективность.

Каждая профессиональная цель должна состоять из определенного содержания коммуникации, которая позволит добиться наилучших результатов. При этом необходимо учитывать контекст ситуации, особенности партнера и свои собственные особенности. В совокупности эти навыки составляют коммуникативную компетентность специалиста, которая является частью его общей профессиональной компетентности.

Помимо содержания общения, важным является формат подачи информации. Часто именно этот аспект составляет неудачу коммуникации. Одинаковый контент может быть воспринят неоднозначно, в том случае если он преподносится в нейтральной виде или в образе претензии.

Формальные характеристики сообщения включают в себя:

- оценочные или безоценочные высказывания: информация, подаваемая в оценочной форме, вызывает наиболее эмоциональную реакцию и в некоторых случаях – отторжение; безоценочное высказывание предоставляет больше шансов быть принятым к сведению;

- агрессивные или доброжелательные высказывания: агрессивно представленная информация (в форме обвинений, претензий, унижения личности собеседника) провоцирует отторжение и ответную реакцию;

- позиция в общении: позиция «сверху», показывает доминирование и превосходство участника коммуникации, часто становится причиной отторжения у респондента и вызывает ответные агрессивные действия.

Необходимо помнить, что данные формальные параметры обычно передаются по невербальным каналам: жестами, мимикой, интонацией (язвительной, ироничной, поучительной и т.п.). Поэтому коммуникативная компетентность включает в себя также отслеживание личных невербальных реакций.

По мнению Л.А. Петровской *коммуникативная компетентность* – это умение установить и поддержать необходимые контакты с людьми. Коммуникативная

компетентность предполагает: достижение взаимопонимания между участниками коммуникации, понимание сути ситуации и предмета общения. Коммуникативная компетентность – это организованная система навыков и умений профессионала, которая обеспечивает конструирование успешной коммуникации в заданном русле обстоятельства межличностной коммуникации [10].

Элементы коммуникативной компетентности:

- 1) знание о своих личных качествах и особенностях, умение эффективно управлять ими;
- 2) проявление понимания партнера по общению, хорошая социально-психологическая рефлексия;
- 3) понимание контекста общения.

Руководитель с высоким уровнем коммуникативной компетентности умеет выбирать и использовать такие параметры общения как:

- установка диалогического или монологического характера;
- открытое и закрытое общение;
- ролевое и личностное общение;
- учет результатов и методов социальной перцепции, умение использовать их в зависимости от конкретной ситуации;
- выбор подходящих ситуации вида и уровня общения.

Тактика общения – это реализация в конкретном, определенном контексте стратегии коммуникации, базирующейся на знании техник и правил общения. Под техникой общения подразумевается комплекс определенных коммуникативных навыков говорить и умений слушать собеседника.

Деловое общение. Как утверждает До Кон Чунг в каждой сфере жизнедеятельности общества, которая называется «сферой общения» есть свой особый тип взаимоотношений между людьми. Сфера деятельности оказывает огромное влияние на характер этого общения, а также определяет ее формы и виды. В зависимости от того, в какой области происходит общение, и какие существуют цели и задачи общения,

обусловлено значение соответствующей сферы деятельности, и в зависимости от этого подбираются подходящие средства коммуникации, которые образуют определенную структуру [11, С-11].

Бадаев А.А. рассматривает деловое общение в качестве особенной формы общения, которое направлено на организацию и оптимизацию сотрудничества людей в процессе трудовой деятельности. По его мнению, деловое общение обеспечивает проведение совещаний, переговоров и официальной переписки, а также публичных выступлений. Оно направлено на решение большого спектра вопросов взаимодействия между людьми, создания благоприятных условий для их продуктивного сотрудничества в достижении важных целей, способствованию успешности совместной деятельности. Вспомогательные функции в деловой коммуникации отображаются в установлении межличностных взаимоотношений между партнерами, создании соответствующего морального и психологического климата в компании, образовании профессионального и организационного имиджа субъектов. В деловой коммуникации, утверждает автор, стоит учесть и личные цели, которые реализуются участниками общения: стремление к личному благополучию, безопасности, карьерному росту; стремление к обретению власти, формированию позитивного имиджа, установлению неформальных отношений, повышения собственной значимости и репутационных составляющих и др. [12].

По утверждению В.В. Усова, деятельность делового человека протекает в постоянных контактах с другими людьми – партнерами по бизнесу, специалистами, брокерами, производителями товаров, торговыми агентами. Разнообразие таких контактов может носить благоприятный и не очень благоприятный характер, однако в любой ситуации следует сохранять личное достоинство, думать о репутации компании, заниматься поиском наилучшего для всех участников выхода из положения.

Данные правила, акцентирует автор, формировались на протяжении долгого времени в процессе коммуникаций людей. Они являются неотъемлемой частью общей и предпринимательской культуры общения. Деловая репутация человека, его авторитет и успех в бизнесе зависят от того, насколько удалось усвоить правила и формы этикета. [13].

По мнению И.Г. Шириковой, деловое общение считается необходимой частью человеческой жизни, самым важным видом отношений между людьми. Постоянным и одним из самых главных регуляторов этих отношений являются этические нормы, в которых выражаются представления о добре и зле, правильности или неправильности, справедливости и несправедливости человеческих поступков. Каждый человек коммуницируя в деловом контексте со своими подчиненными, коллегами или начальником, сознательно или стихийно опирается на эти представления. В зависимости от того факта, как моральные нормы воспринимаются личностью, какое содержание в них вкладывается, в какой степени они учитываются в общении, облегчает само деловое общение, делает его более эффективным, помогает в решении поставленных задач и достижении намеченных целей, но в то же время может и затруднить общение, а иногда даже сделать его невозможным, утверждает автор [14, С.62].

Культурой делового общения Т.М. Данилова называет комплекс умений, которые обеспечивают эффективность в профессиональной деятельности, среди которых самым главным является навык межкультурного взаимодействия, проявление интереса к человеку, умение распознавать его эмоциональное состояние, умение правильно понять его намерение, способности, мысли, умения субъективно воспринимать и решать проблемные ситуации [15, С.13].

По мнению вышеупомянутых авторов, в деловом общении необходимо учитывать установленные закономерности, нормы и

правила деловой этики. Следует уважать делового партнера, если он представляет другую культуру. В понятие культуры входит соблюдение предписанных правил, обычаев, традиций и норм поведения.

Как утверждает Р.Н. Батавина, в настоящее время, как правило, используют следующие анонимные титулы: в Германии – «*Герр*», «*Фрау*», в Великобритании и остальных англоязычных странах – «*Мистер*», «*Миссис*», во Франции и франкоговорящих государствах – «*Месье*», «*Мадемуазель*», «*Мадам*». Все перечисленные титулы важно учитывать в межкультурной коммуникации [16].

Е.Н. Скаженик важную роль отводит *жестам, позам и мимике* в процессе общения. Она разделяет жесты на следующие группы, которые дают партнерам по бизнесу весьма разнообразную информацию. Примерами жестов уверенности можно считать: кисти рук, соединенные кончиками пальцев, ладони при этом не соприкасаются; кисти рук за спиной, при этом подбородок высоко поднят; во время сообщения информации локти не прижаты к туловищу; руки находятся в карманах; одна рука обхватывает вторую в области ладони. Жестами неуверенности и раздражения можно считать: прижатые к бокам локти; ёрзание в кресле; одной рукой человек может поправлять пуговицу или запонку, другой, браслет часов; человек двумя руками держит чашку с чаем, букет цветов. Следующие жесты показывают агрессивность: сплетенные пальцы рук, особенно когда руки на коленях; руки в карманах. К жестам несогласия относятся: боковой взгляд — жест недоверия; легкие касания носа — имеют место проявляться при наличии в дискуссии контраргументов; если ноги у сидящего собеседника направлены к выходу — это означает желание уйти; такое же желание проявляется, в случае если оппонент снимает очки и демонстративно кладет их в сторону [17].

По словам Б.З. Зельдович собеседники во время общения обычно смотрят в глаза друг другу не больше 10 секунд. С помощью взгляда существует возможность получить

очень точные сигналы, в связи с этим во время деловой коммуникации необходимо контролировать выражение глаз, встречаться взглядом с оппонентом нужно на протяжении 60-70 % времени коммуникации. Взгляд нужно направлять на вымышленный треугольник на лбу оппонента и не опускаться ниже его глаз. [18, С.3].

Рассмотрев некоторые правила, нормы и требования деловой этики, можно сделать вывод, что базой делового общения является конкретный круг закономерностей, которыми в идеале должен владеть специалист. В настоящее время деловые переговоры являются основополагающими в коммерческой и политической деятельности. По мнению З.А. Каппушевой наличие знаний об основных правилах деловой коммуникации благоприятно сказывается на установлении межличностных отношений внутри коллектива, между руководителями организаций, в процессе партнерских отношений и сотрудничестве [19].

А.Г. Череп, З.П. Урусова считают, что основными элементами организационного механизма являются: организация процессов деятельности предприятия, планирование, управление, контроль, обеспечение информацией и кадрами, соблюдение действующего законодательства, мотивация персонала. В свою очередь, экономический механизм также основывается на

использовании методов, рычагов относительно налаживания взаимодействия предприятия с внешним окружением с целью формирования прибыли, рационального использования ресурсов в соответствии с потребностями участников [20].

Р.С. Бумагина, З.У. Джубалиева утверждают, что организация эффективного менеджмента направлена на достижение целей посредством выбора соответствующих инструментов и рационального использования имеющихся ресурсов. Однако в современных условиях содержание направлений менеджмента постоянно развивается и изменяется [21].

Все перечисленные организационные механизмы основаны на эффективно выстроенных коммуникациях, которые и приводят к развитию компаний и повышению уровня экономической стабильности в целом. Рассмотрев аспекты делового общения в рамках коммуникативной компетентности специалиста можно сделать вывод о том, что профессиональная компетентность в большей степени базируется не на профессиональных навыках сотрудника, а на уровне коммуникативной компетентности и тех способах, которые используются для того, чтобы выстраивать эффективные и выгодные коммуникации в трудовой деятельности.

Список использованной литературы:

- [1] Лукашенко М.А. Корпоративные коммуникации: обучить нельзя регламентировать //Высшее образование в России. – 2018. – №2. URL: <https://cyberleninka.ru/article/n/korporativnye-kommunikatsii-obuchit-nelzya-reglamentirovat> (дата обращения: 13.04.2020).
- [2] Потапчук В.А., Шилина М.Г. Коммуникационная политика корпораций. Монография. – М.: МАБиУ, 2013. – 288 с.
- [3] Горбунова А.В., Бугай В.З. Ресурсная концепция стратегического управления как базис обеспечения жизнеспособности предприятия //Хабаршы/Вестник КазНПУ имени Абая. Серия «Экономическая». – Алматы:.. – 2019. – №2(60). – С.10-18.
- [4] Криштофик И.С. Развитие и оценка коммуникативной компетентности будущего педагога // Педагогические науки: Международный научно-исследовательский журнал. – 2017. – Вып. №5(59).
- [5] Низаева. Л.Ф. Коммуникативная компетенция: сущность и компонентный состав //Молодой ученый. – 2016. – №28(132). – С.933-935.
- [6] Рубин Ю.Б., Леднев М.В., Можжухин Д.П. Матрица компетенций как инструмент обучения предпринимательству в бакалавриате //Высшее образование в России. – 2017. – № 6(213). – С.16-28.
- [7] Тидор С.Н. Психология управления: от личности к команде. – Петрозаводск, 1997. – С.142.

- [8] Хараш А.У. Личность, сознание и общение: к обоснованию интерсубъективного подхода в исследовании коммуникативных воздействий // Психолого-педагогические проблемы общения / Под ред. А.А.Бодалева. – М.: НИИ ОПП АПН СССР, 1979. – С.17-35.
- [9] Тидор С.Н. Психология управления: от личности к команде. – Петрозаводск: Фолиум, 1996. – С. 224.
- [10] Петровская Л.А. Компетентность в общении. Социально-психологический тренинг. – М.: МГУ, 1989.
- [11] До Кон Чунг. Деловое общение в системе речевой подготовки иностранных студентов –будущих менеджеров в вузе: Дис... канд.пед.наук:13.00.02. – М, 2005. – С.11.
- [12] Бадаев А.А. Психология общения. Энциклопедический словарь // А.А.Бадаев. – М.: Кошто-Центр, 2011.
- [13] Усов В.В. Деловой этикет / В.В. Усов. – М.: Академия, 2007. – 400 с.
- [14] Ширикова, И.Г. Этика / И.Г. Ширикова. – М.: ПРИОР, 2000. – С.62.
- [15] Данилова Т.М. Педагогические условия формирования культуры делового общения у студентов-будущих менеджеров в вузе: Дис... канд.пед.наук:13.00.01. – Самара, 2008. – С.13.
- [16] Отавина Р.Н. Этика деловых отношений / Р.Н. Ботавина. – М.: Финансы и статистика, 2003.
- [17] Скаженик Е.Н. Деловое общение / Е.Н. Скаженик. – Таганрог: ТРТУ, 2006.
- [18] Зельдович Б.З. Деловое общение. – М.: Альфа-Пресс, 2007. – 456 с.
- [19] Каппушева З.А. Деловое общение как условие формирования профессиональной культуры менеджеров [Текст] // Педагогическое мастерство: Материалы III Междунар. науч. конф. – М.: Буки-Веди, 2013. – С. 149-150.
- [20] Череп А.Г., Урусова З.П. Обоснование целесообразности формирования экономического механизма инновационной деятельности предприятия // Хабаршы/Вестник. КазНПУ имени Абая. Серия «Экономическая». – 2019. – № 2 (60). – С. 18-23.
- [21] Бумагина Р.С., Джубалиева З.У. Стратегии развития компаний в современных условиях // Хабаршы/Вестник КазНПУ имени Абая. Серия «Экономическая». – 2018. – №2(56). – С. 68.

References

- [1] Lukashenko M.A. Korporativnye kommunikacii: obuchit' nel'zya reglamentirovat' // Vysshee obrazovanie v Rossii. – 2018. – №2. URL: <https://cyberleninka.ru/article/n/korporativnye-kommunikatsii-obuchit-nelzya-reglamentirovat> (data obrashcheniya: 13.04.2020).
- [2] Potapchuk V.A., Shilina M.G. Kommunikacionnaya politika korporacij. Monografiya. – М.: МАБИУ, 2013. – 288 с.
- [3] Gorbunova A.V., Bugaj V.Z. Resursnaya koncepciya strategicheskogo upravleniya kak bazis obespecheniya zhiznesposobnosti predpriyatiya // Habarshy/Vestnik KazNPU imeni Abaya. Seriya «Ekonomicheskaya». – Almaty.: – 2019. – №2(60). – S.10-18.
- [4] Krishtofik I.S. Razvitie i ocenka kommunikativnoj kompetentnosti budushchego pedagoga // Pedagogicheskie nauki: Mezhdunarodnyj nauchno-issledovatel'skij zhurnal. – 2017. – Vyp. №5(59).
- [5] Nizaeva. L.F. Kommunikativnaya kompetenciya: sushchnost' i komponentnyj sostav // Molodoj uchenyj. – 2016. – №28(132). – S.933-935.
- [6] Rubin Yu.B., Lednev M.V., Mozhzhuhin D.P. Matrica kompetencij kak instrument obucheniya predprinimatel'stvu v bakalavriate // Vysshee obrazovanie v Rossii. – 2017. – № 6(213). – S.16-28.
- [7] Tidor S.N. Psihologiya upravleniya: ot lichnosti k komande. – Petrozavodsk, 1997. – S.142.
- [8] Harash A.U. Lichnost', soznanie i obshchenie: k obosnovaniyu intersub'ektivnogo podhoda v issledovanii kommunikativnyh vozdeystvij // Psihologo-pedagogicheskie problemy obshcheniya / Pod red. A.A. Bodaleva. – М.: НИИ ОПП АПН СССР, 1979. – С.17-35.
- [9] Tidor S.N. Psihologiya upravleniya: ot lichnosti k komande. Petrozavodsk: Folium, 1996. – S. 224.
- [10] Petrovskaya L.A. Kompetentnost' v obshchenii. Social'no-psihologicheskij trening. М.: МГУ, 1989.
- [11] Do Kon Chung. Delovoe obshchenie v sisteme rechevoj podgotovki inostranny studentov –budushchih menedzherov v vuze: Dis... канд.пед.наук:13.00.02. – М, 2005. – С.11.
- [12] Badaev A.A. Psihologiya obshcheniya. Enciklopedicheskij slovar' // A.A.Badaev. – М.: Koshto-Centr, 2011.
- [13] Usov V.V. Delovoj etiket / V.V. Usov. – М.: Akademiya, 2007. – 400 s.
- [14] Shirikova, I.G. Etika / I.G. SHirikova. – М.: PRIOR, 2000. – S.62.
- [15] Danilova T.M. Pedagogicheskie usloviya formirovaniya kul'tury delovogo obshcheniya u studentov-buduyushchih menedzherov v vuze: Dis...kand.пед.наук:13.00.01. – Samara, 2008. – S.13.

- [16] Otavina R.N. Etika delovyyh otnoshenij /R.N. Botavina. – М.: Finansy i statistika, 2003.
[17] Skazhenik E.N. Delovoe obshchenie /E.N. Skazhenik. – Taganrog.:TRTU, 2006.
[18] Zel'dovich B.Z. Delovoe obshchenie. – М.: Al'fa-Press, 2007. – 456 s.
[19] Kappusheva Z.A. Delovoe obshchenie kak uslovie formirovaniya professional'noj kul'tury menedzherov [Tekst] //Pedagogicheskoe masterstvo: Materialy III Mezhdunar. nauch. konf. – М.: Buki-Vedi, 2013. – S. 149-150.
[20] Cherep A.G., Urusova Z.P. Obosnovanie celesoobraznosti formirovaniya ekonomicheskogo mekhanizma inovacionnoj deyatelnosti predpriyatiya //Habarshy/Vestnik. KazNPU imeni Abaya. Seriya «Ekonomicheskaya». – 2019. –№ 2 (60). – S. 18-23.
[21] Bumagina R.S., Dzhubalieva Z.U. Strategii razvitiya kompanij v sovremennykh usloviyah //Habarshy/Vestnik KazNPU imeni Abaya. Seriya «Ekonomicheskaya». – 2018. – №2(56). – S. 68.

Корпоративті коммуникативті құзыреттілік және оны қалыптастыру аспектілері

Ж.К. Рысбекова¹, О.Л. Бароян¹

¹Әл-Фараби атындағы Қазақ ұлттық университеті
(Алматы, Қазақстан)

Аңдатпа

Коммуникативті құзіреттілік – бұл мәдени және тарихи жағдайлар, әлеуметтік-мәдени орта, сондай-ақ жеке тұлғаның тәжірибесі сияқты факторлардың әсерінен қалыптасатын күрделі және көп қырлы құбылыс. Құзіреттілік адамның белгілі бір іс-әрекеттерді орындауға дайындығын көрсетеді және тек қана танымдық (дағдылар, білім) емес, сонымен қатар танымдық емес (мотивация, құндылық бағдарлары, этикалық көзқарастар және т.б.) компоненттерді де қамтиды. Құзіреттілік сонымен қатар қазіргі тез өзгеретін ортада сәттілікке кепілдік береді.

Мақалада коммуникативтік құзіреттілік тұжырымдамасы әр түрлі көзқарастар тұрғысынан қарастырылады, сонымен қатар коммуникативтік құзіреттілікті қалыптастыру, сонымен қатар кәсіби білім, дағдылар мен қабілеттерді дамыту үшін қолданылатын коммуникацияның әртүрлі психотехнологиялары қарастырылады. Ірі компаниялардың қызметкерлері арасында коммуникативтік құзіреттілікті дамытудың маңыздылығы көрсетілген.

Түйін сөздер: қарым-қатынас; құзіреттілік; қалыптасу; кәсіби; белсенділік; дағды; тұлға; іскерлік қатынас; ұйымдастыру.

Corporate communicative competence and aspects of its formation

J.K. Rysbekova¹, O.L. Baroyan¹

¹Al-Farabi Kazakh National University
(Almaty, Kazakhstan)

Abstract

Communicative competence is a complex and multifaceted phenomenon, which is formed under the influence of factors such as cultural and historical conditions, sociocultural environment, as well as individual personality experience. Competence reflects a person's preparedness to perform certain activities and includes not only cognitive (skills, knowledge), but also non-cognitive (motivation, value orientations, ethical attitudes, etc.) components. Competence also ensures success in nowadays rapidly changing environment.

The importance of developing communicative competence among employees of large companies is also displayed in the article. The article discusses the concept of communicative competence from a perspective of different perspectives, also discusses various psychotechnologies of communication used to form communicative competence, as well as to develop professional knowledge, skills and abilities.

Key words: communication; competence; formation; professional; activity; skills; personality; business communication; organization.

Поступила в редакцию 05.03.2020

Білім берудің заманауи әдістемелері мен технологиялары Современные методики и технологии обучения Modern methods and technologies of teaching

МРНТИ 14.35.07

Р.Т. КАСЫМОВА

Казахский национальный университет имени аль-Фараби
(Алматы, Казахстан), rashida-kas@mail.ru <https://doi.org/10.51889/2020-2.2077-6861.17>

ПОРТФОЛИО ОБУЧАЮЩЕГОСЯ В КОНТЕКСТЕ КОМПЕТЕНТНОСТНОГО ПОДХОДА

Аннотация

В статье обосновывается важность использования технологии портфолио как метода оценивания личностного роста, отражения реальных достижений будущих учителей. Для реализации компетентностного подхода в высшем образовании необходимо дополнить традиционную систему оценивания результатов обучения технологиями, которые позволяют проследить формирование профессиональной компетенции студентов. Рассматриваются возможности применения этой технологии в образовательном процессе для усвоения и закрепления учебного материала по методике преподавания русского языка, когда содержание портфолио будет постепенно наполняться к концу учебного курса. Приводятся примеры оформления отдельных рубрик портфолио студентов. Автор приходит к выводу о том, что рефлексивная технология позволяет развивать способность студентов к самоанализу и самообразованию, а также помогает реализовать профессиональные знания и умения во время прохождения педагогической практики в образовательной школе.

Ключевые слова: портфолио; технология; траектория профессионального роста; результат; оценивание; рефлексия.

Педагогическая практика по русскому языку и литературе в Казахском национальном университете имени аль-Фараби является важной частью общей профессиональной подготовки студентов к преподаванию русского языка в V-XI классах школ с русским языком обучения. Учебный курс «Методика преподавания русского языка в школе» предусматривает подготовку учителей словесности, хорошо владеющих русским литературным языком, знающих содержание программного материала, учебников, методических пособий, умеющих сочетать обучение русскому языку с задачами воспитания и развития, способных применять эффективные методы и приемы обучения.

Сквозной идеей планетарных ориентиров образования является то, что «общество будущего будет обучающимся обществом» [3, С.4]. Поэтому не случайно для преобразова-

ния существующей системы в первую очередь необходимо «... системное изменение методов обучения и оценки учебных результатов» [9, С.11]. Ученые обращают внимание на неизбежность трансформации сферы образования соответственно современным вызовам и на новое понимание реформ в высшем образовании, которое требует от обучающегося осознания ответов на вопросы: зачем, чему и как, т.е. не только знать, но и четко понимать способы освоения знаний. При переходе к новой модели образования «... учащиеся смогут перемещаться между образовательными пространствами «бесшовным» образом, на протяжении всей жизни развивая свои «портфолио достижений» и «профили компетенций», фиксируя знания, навыки, результаты проектов, истории успехов и рекомендации» [15, С.80].

Одной из современных образовательных технологий является технология портфолио, в основе которой лежит рефлексия, которая «...занимает гораздо более важное место в мыслительной и коммуникативной деятельности, чем это принято считать. Кроме того, она позволяет выделять метакогнитивные состояния и процессы, противопоставлять их собственно когнитивным и устанавливать их роль в речемыслительной и коммуникативной деятельности» [8, С.180].

Одни исследователи считают, что в развитии метакогнитивных знаний студентов большую роль играют электронные портфолио, которые могут быть эффективным средством отражения как личных достижений, так и индивидуальных образовательных траекторий обучения [16, С.4]; по мнению других, они способствуют повышению мотивации студентов [20]; третьи придерживаются взгляда, что сам процесс разработки портфолио включает в себя сбор, отбор, рефлексию, проекцию/направление и презентацию [12]. В наиболее общем понимании портфолио представляет собой форму и процесс организации учебных достижений студента за учебный семестр. Это и коллекция работ, и отбор информации из внешних источников, и анализ наиболее важных тем по изучаемой дисциплине.

Если обратиться к опыту ученых по вопросам профессиональной подготовки студентов, то можно заметить, что проводится большая дидактическая работа по творческому и критическому анализу использования образовательных технологий [14; 5], по раскрытию путей использования портфолио (профессионального, образовательного, языкового) как одного из эффективных оценочных инструментов [11; 13; 18; 19; 4;]. Как отмечает К.Грейс, портфолио позволяет проследить, как обучаемый выучил и как он учится; как он думает, как задает вопросы, анализирует, синтезирует, производит, создает, а также, как происходит интеллектуальное, эмоциональное и социальное взаимодействие с другими [17]. В статье нами был использован метод оценивания уровня сформированности профессиональной ком-

петентности обучающихся через оценочный портфолио.

Разделяя позицию большинства исследователей [1, С.11-13; 2; 6; 7; 10] в том, что использование инновационных технологий в сфере современного образования для профессиональной адаптации будущих учителей является неотъемлемой частью образовательного процесса», способствует повышению конкурентоспособности будущих специалистов, мы считаем, что применение технологии портфолио позволяет студенту осмыслить свой образовательный уровень, выявить степень освоения им содержания изучаемой дисциплины, определить «точки роста» профессионального самосовершенствования, что является важным элементом практико-ориентированного подхода к образованию. Обычно выделяют следующие этапы при работе над созданием портфолио:

1. *Ориентировочно-мотивационный этап* – формирование мотивации и целеполагания студента по созданию портфолио.

2. *Исполнительно-операционный этап* – определение и разработка рубрик портфолио, сбор, оформление и подготовка к его защите; разработка критериев оценивания содержания (отобранного материала) портфолио.

3. *Рефлексивно-оценочный этап* – сбор и оформление материалов портфолио, его презентация и оценивание.

Сначала студенты узнают о том, что входит в понятие «портфолио», для чего он нужен, какие возможности дает портфолио самому студенту, из каких рубрик он может состоять, как можно видеть свое продвижение в данной области знаний. Технология «Портфолио» направлена на вовлечение самого студента в оценочную деятельность собственных успехов, на его рефлексию, когда он размышляет над тем, что он усвоил, чего он достиг, что еще ему предстоит изучить, понять, уметь применить на практике в будущем. Студентам предлагаются возможные рубрики портфолио:

– Визитная карточка (фамилия, имя,

отчество студента, биография, контактные данные.

– Размышление на тему (эссе «Честь имею представиться»).

– Афоризмы, крылатые выражения об обучении.

– Теория, или Путь к успеху начинается с теории. В этот раздел студенты вносят те методические термины, знание которых позволяет им лучше подготовиться к будущей профессии, овладеть секретами педагогического мастерства (виды нестандартных заданий, основные формы нетрадиционных уроков).

– Практика (методические стратегии и приемы; инновационные технологии, интерактивные методы и приемы обучения русскому языку в школе («мозговой штурм», ментальные карты, таксономия Блума, фишбоун, ярмарка гипотез, метод пометок и др.). Методический глоссарий.

– Творческий отчет (собственные разработки уроков, технологические карты урока, нестандартные задания, лингвистические сказки, творческие работы, схемы, алгоритмы).

– Мои открытия, или Чему я научился (-лась).

Вот как было представлено общее содержание одного портфолио:

П – поддержка самостоятельности

О – оценка достижений

Р – работа над собой

Т – технология самоконтроля

Ф – фиксирование результатов

О – образование в течение всей жизни

Л – линия развития

И – импульс к активности

О – объективный взгляд на себя

В другом портфолио, например, студентка А.К. начинает с рубрики «Пояснительная записка», в которой приводит определения портфолио из разных интернет-источников:

«Портфолио (итал. portfolio – «портфель, папка для документов») – собрание образцов работ, фотографий, дающих представление о предлагаемых услугах организации (фирмы)

или специалиста (модель, фотограф, дизайнер, архитектор и т.д.). Этот термин встречается в разных областях:

– фотография (портфолио как подборка фотографий, сделанных с расчётом на сценический образ артиста и показывающих именно сходство или различие), характер и колорит;

– дизайн, в том числе и веб-дизайн. Например, Веб-портфолио – собрание работ веб-дизайнера;

– образование (портфолио как подборка сертифицированных достижений, наиболее значимых работ и отзывов на них)» (Википедия).

«Портфолио – новая форма контроля и оценки достижений учащихся, его характеристика, доказательство прогресса в обучении по результатам, приложенным усилиям, по материализованным продуктам учебно-познавательной деятельности, включая самооценку» (Педагогический терминологический словарь).

Можно привести в качестве аутентичной самооценки выполненный студенткой К.А. словесный автопортрет в жанре эссе:

«В английском языке есть очень хорошее выражение: «Don't wait for the perfect moment. Take the moment and make it perfect!», дословно переводится как: «Не жди совершенного момента. Бери момент и сделай его совершенным». Это выражение стало своеобразным мотиватором для меня. Жизнь соткана из самых обычных моментов – так, кажется ровно до тех пор, пока ты не взглянешь на нее другими глазами, пока не поймешь, что все моменты твоей жизни идеальны, хотя бы потому, что они больше никогда не повторятся. Поэтому не стоит ждать чего-то сверхграндиозного от жизни, нужно просто каждую секунду воспринимать как чудо... Ни на что не похожее, встречающееся лишь однажды чудо. Например, можно просто идти по тротуару домой, размышляя о том, сколько еще нужно сделать дел, чувствовать усталость на плечах, но ведь можно посмотреть на мир вокруг и улыбнуться, потому что сегодня новый день для всего мира,

что-то новое открывается рядом с тобой, и рядом с чем-то неприятным всегда найдется хоть капелька радости. И это все только в твоих руках.

То же самое говорил Кириллов из знаменитого романа «Бесы»: «Человек несчастлив потому, что не знает, что он счастлив; только потому. Это все, все! Кто узнает, тотчас сейчас станет счастлив, сию минуту». Так, порой для осознания счастья нам нужно лишь понять, что ты счастлив. Понять, что именно в этот момент ты действительно счастлив. Поэтому о себе я могу сказать единственно то, что я бесконечно счастливый человек».

В папку своих методических достижений студентами были включены разработанные планы-конспекты нестандартных уроков с использованием стратегий «Бортовой журнал», «Таблица толстых и тонких вопросов», «Кластер», «Дерево предсказаний», «Ромашка Блума», «Верные и неверные утверждения», «Корзина идей», «Синквейн», «Зигзаг» (метод Жигсо, или метод распиливания) и др.

Так, студентка П.У. в рубрике «Я попробовала себя в роли учителя» приводит описание проведенного урока-путешествия на планету «Глагол» в 6 классе; а студентка К.А. – разработку поурочного плана-конспекта на тему: «Имя прилагательное как часть речи» в 5 классе, в котором нашли отражение в целях урока такие мыслительные операции, как анализ, сравнение, сопоставление, абстрагирование, синтеза: активизировать работу учащихся на уроке путем создания проблемной ситуации; развивать умения учащихся: самостоятельно определять свои знания-незнания по изучаемой теме; сравнивать, анализировать, формулировать вопросы, делать вставки; систематизировать изученный материал в виде кластера. Сформулирована задача: постараться максимально приблизить учащихся к процессу самостоятельного получения новой информации по изучаемой теме, «прочувствовать» и «прожить» ее. В структурных компонентах плана-конспекта урока студентом С. описаны все три стадии технологии развития критического мышле-

ния через чтение и письмо: стадия вызова – целеполагание; стадия осмысления – наблюдения над языковым материалом; стадия рефлексии, или переосмысление собственных знаний; составление кластера (графического образа).

Для демонстрации уровня освоения дисциплины и уровня сформированности методической компетенции студенты включают творческие работы: эссе, лингвистические сказки, синквейн к основным методическим терминам. Приведем пример лингвистической сказки, созданной самими студентами:

Сказка о Причастии

Давным-давно в прекрасной стране Частей речи жили король Глагол и королева Прилагательное. Они были самой красивой парой во всем королевстве, самыми справедливыми и милосердными правителями и, конечно, самыми красноречивыми из всех жителей страны.

Король Глагол любил охотиться, читать, слушать красивую музыку, танцевать со своей Королевой. Прекрасная Королева Прилагательное была добрая, смелая, веселая, нежная и, как все Королевы, очень красивая. Она становилась красивее и красивее с каждым днем, многие считали ее наикрасивейшим созданием на всем белом свете.

Король и королева были очень гостеприимны. Часто в их дворце шумела музыка, веселые разговоры. Король любил принимать гостей и часто устраивал балы и праздники. У них бывали такие почетные гости как Существительное, Местоимение, Наречие, иногда забегали Предлоги и Союзы, помогая гостям соединиться и сочетаться друг с другом.

Жили Король и Королева очень счастливо. Однако, со временем, в их счастливые добрые сердца закрадывалась грусть... У Короля с Королевой не было детей...

Но вот однажды, когда Глагол и Прилагательное совсем потеряли надежду, у них вдруг родилась девочка. Как были рады Король с Королевой! Назвав девочку Причастием, они тут же послали гонцов во все концы света, приглашая на бал в честь дня рождения их маленькой прелести.

Можете себе представить, что за праздник устроили в честь ее рождения! В гости к маленькой принцессе позвали всех жителей города, всех прекрасных Фей. Гости дарили подарки и говорили свои пожелания счастливой семье. Все гости с замиранием ждали, что же подарят Принцессе родители...

Король Глагол подарил своей дочери все самые прекрасные свои качества. Постоянные: вид, возвратность, переходность, спряжение, и непостоянные: наклонение, время, число, лицо и род. А Королева Прилагательное отдала Принцессе род, число, падеж, степени сравнения, роль в предложении.

Праздник был в самом разгаре, как вдруг распахнулась дверь и в зал медленно вошла старая фея, которую забыли позвать на бал. А забыли ее позвать потому, что больше пятидесяти лет она не выходила из своей башни и все думали, что она умерла. Король приказал встретить фею и подать ей приборы... Но фея была уже обижена на Короля и со злостью отодвинула их.

Старая фея подошла к кровати, в которой тихо спала Причастие и сказала, что никогда не видела столь прекрасного создания, но за проявленное неуважение забирает часть свойств у ребенка. Оставив Причастию вид, время, переходность и возвратность, она забрала все остальные качества Глагола. И от качеств прилагательного оставила род, число и падеж.

Огорчились Король и Королева, поняв, что их доченька ослабела. Но добрые феи решили утешить родителей. Они подарили Причастию суффиксы. Действительные феи подарили суффиксы *-ащ, -ящ, -ущ, -ющ*, а страдательные феи подарили *-ви, -ш, -ем, -ом, -им*. Так же феи сказали, что причастие сможет выступать в предложении в роли определения и иметь полную и краткую форму, как её мама.

Маленькая девочка росла и крепла, научилась пользоваться всеми своими качествами и стала одной из самых прекрасных принцесс на свете. Она живет и правит до сих пор и все радуются, глядя на цветущую, поющую, улыбающуюся принцессу.

Для демонстрации уровня освоения дисциплины и уровня сформированности методической компетенции студенты включают творческие работы: эссе, лингвистические сказки, синквейн к основным методическим терминам. В рубрике «Методическая копилка» студенты помещают интересные статьи ученых-методистов по актуальным вопросам преподавания русского языка в школе из научно-методических журналов («Русский язык в школе», «Мир русского слова», «Русская словесность», «Молодой ученый» и др.), сайта «Первое сентября» (www.rus.1september.ru) и др.

Для оценки рефлексивных компетенций, оценивания личностного роста студентам предлагаются такие задания, как написание методического эссе, разработка технологических карт уроков, анализ и самоанализ проведенного урока. Вместе с тем развитием навыка саморефлексии поможет и заполнение ими таблицы «Мои достижения», в которой он отмечает, что он узнал, понял, научился для будущей профессиональной деятельности; что он делал для этого (прочитал, участвовал); с какими трудностями столкнулся при создании портфолио; а также формулирует задачи, необходимые для усвоения новых требований, предъявляемых к современному учителю-словеснику.

По итогам педагогической практики в школе в своих отчетах студентами проводится самоанализ и переосмысление своего педагогического опыта, приведем отдельные выдержки из их отчетов:

(1) «Университетская жизнь научила выделять два способа жизни... Первый – это «хочу», второй – «должна». В дальнейшем я постараюсь держать эти две стороны моего сердца в равновесии. В данный момент начала думать на русском. Хочу читать, писать, для меня есть всегда что-то высказать. Это радует» (Б.Г.);

(2) «Практика открыла для меня мир художественной литературы глазами школьников» (В.Э.);

(3) «Для меня было интересным отметить, что подготовка к уроку занимает большое количество времени, то есть мож-

но потратить два дня, чтобы подготовиться к сорокаминутному «выступлению». В этом, конечно, есть и плюсы: пока готовишься к занятию, не только развиваешься сама, повторяешь какие-то давно забытые моменты, но и открываешь что-то новое для себя, например, я совершенно по-другому посмотрела на давно знакомый роман. Одно дело, когда ты читаешь что-то для собственного удовольствия, и совсем другое, когда тебе нужно объяснить его другим людям» (К.А.).

Результаты работы над методическим портфолио можно увидеть к концу учебного семестра, когда студент выступает с защитой своего портфолио, тем самым демонстрируя, что он усвоил, чему уже он научился, насколько он готов к прохождению

активной педагогической практики в школе, демонстрируя уровень готовности к решению методических задач, уровень сформированности профессиональной компетенции будущего учителя-словесника. Следовательно, методическая ценность данной технологии заключается в том, что это переход от оценки преподавателем уровня подготовленности студента к образовательной и профессиональной деятельности к самооценке. Таким образом, совершенно очевидно, что работа над портфолио позволяет студенту по-новому взглянуть на статус учителя, помочь утвердиться в выбранной профессии, оценить свои образовательные возможности, осмыслить, ЧТО я знал, ЧЕМУ научился и НАД ЧЕМ мне еще нужно работать.

Список использованных источников

- [1] Амерханова З.Ш., Амерханова Г.Ш. Инновационные технологии в образовании //Иновации в науке: научный журнал. – № 2(90). – Новосибирск: СибАК, 2019. – С.11-13.
- [2] Ильина Н.Ф., Логинова Н.Ф. Исследование становления психолого-педагогической компетентности молодых педагогов //Вопросы образования /Educational Studies Moscow. – 2019. – № 4. – С.202-230.
- [3] Джурицкий А.Н., Сравнительное образование. Вызовы XXI века /Джурицкий А.Н. – М.: Прометей, 2014. – 328 с. ISBN 978-5-7042-2519-5 – Текст: электронный //ЭБС «Консультант студента»: [сайт]. – URL: <http://www.studentlibrary.ru/book/ISBN9785704225195.html> (дата обращения: 19.02.2020).
- [4] Зеер Э.Ф., Степанова Л.Н. Портфолио как инструментальное средство самооценивания учебно-профессиональных достижений студентов //Образование и наука. 2018. – Т.20. – №6. – С.139-157. DOI: 10.17853/1994-5639-2018-6-139-157.
- [5] Исаева Н.А. Стратегии решения методических проблем в высшем филологическом образовании (На основе идей проф. А.Д. Дейкиной). Русский язык в школе. – 2019. – Том 80. – №1. – С. 95-100. <https://doi.org/10.30515/0131-6141-2019-80-1-95-100> (дата обращения: 17.02.2020).
- [6] Касимова И.Д., Юревич С.Н. Технология портфолио как средство представления педагогического опыта //Международный студенческий научный вестник. – 2017. – № 4-6.; URL: <http://www.eduherald.ru/ru/article/view?id=17567> (дата обращения: 17.02.2020).
- [7] Козырев Н.А., Козырева О.А. Портфолио обучающегося в модели современного образования и культуры //Современные научные исследования и инновации. 2017. № 4 [Электронный ресурс]. URL: <http://web.snauka.ru/issues/2017/04/80411> (дата обращения: 26.02.2020).
- [8] Рябцева Н.К. Метакогнитивная рефлексия и коммуникация //Лингвистика и методика преподавания иностранных языков. Выпуск 10. – Москва, 2018. – С.179-201. (Институт языкознания РАН).
- [9] Фрумин И.Д., Добрякова М.С., Баранников К.А., Реморенко И.М. Универсальные компетентности и новая грамотность: чему учить сегодня для успеха завтра. Предварительные выводы международного доклада о тенденциях трансформации школьного образования /Современная аналитика образования. №2(19). – М.: ВШЭ. 2018. – 28 с.
- [10] Чумаков С.Н., Новикова И.Н. Актуальность разработки электронного портфолио аспиранта //Гуманитарные научные исследования. – 2015. – №6. – Ч.1 [Электронный ресурс]. URL: <http://human.snauka.ru/2015/06/11943> (дата обращения: 26.02.2020).
- [11] Barton, J., Collins, A. Portfolios in Teacher Education. Journal of teacher education. 44(3), 200-210, 1993. American Journal of Educational Research. (дата обращения: 25.10.2019).

- [12] Barrett Helen. Electronic Teaching Portfolios: Multimedia Skills + Portfolio Development = Powerful Professional Development. January 2000. <http://electronicportfolios.com/portfolios/site2000.html> (дата обращения: 01.02.2020).
- [13] Birgin O., Baki A. The Use of Portfolio to Assess Student's Performance //+ Volume 4, Issue 2, September 2007. <http://www.tused.org> (дата обращения: 25.01.2019).
- [14] Cole D.J., Ryan C. W., Kick F. Portfolios across the curriculum and beyond //Thousand Oaks, CA: Corwin Press, 1995. portfoliosacross0000cole_v5t9 (дата обращения: 04.11.2019).
- [15] Global Education Futures (2018) Образование для сложного мира: зачем, чему и как. Доклад о форуме Global Education Leaders' Partnership (Москва, 2018). https://futuref.org/educationfutures_ru. (дата обращения: 25.01.2020).
- [16] Godwin-Jones R. Emerging technologies autonomous language learning //Language Learning & Technology. October 2011, Volume 15, Number 3. pp. 4-11. Virginia Commonwealth University. <http://ilt.msu.edu/issues/october2011/emerging.pdf>. (дата обращения: 18.01.2020).
- [17] Grace C. The Portfolio and its use: Developmentally Appropriate Assessment of Young Children. ERIC Digest, ERIC Clearinghouse on Elementary and Early Childhood Education Urbana IL. 1992. ERIC Document Reproduction Service. (дата обращения: 17.01.2020).
- [18] Sewell M., Marczak M., Horn M. The use of portfolio assessment in evaluation. <http://ag.arizona.edu/fcs/cyfernet/cyfar/Portfo~3.htm> (дата обращения: 08.10.2019).
- [19] Thomas, C., Blackbourn, R., Blackbourn, J., Papson, B., Tyler, L., Britt, P. & Williams, F. (2005). Portfolio Assessment: A Guide for Teachers and Administrators. National Forum of Educational Administration and Supervision Journal-Electronic, 23 (4), 1-8. (<http://www.nationalforum.com/Journals>) (дата обращения: 11.11.2019).
- [20] Wankel A. Laura A. Increasing Student Engagement and Retention Using Social Technologies: Facebook, E-Portfolios and Other Social Networking Services Vol: 6, Part B. 2012. – 250 pages (дата обращения: 18.02.2020).

References

- [1] Amerhanova Z.SH., Amerhanova G.SH. Innovacionnye tekhnologii v obrazovanii //Innovacii v nauke: nauchnyj zhurnal. – № 2(90). – Novosibirsk: SibAK, 2019. – S.11-13.
- [2] Il'ina N.F., Loginova N.F. Issledovanie stanovleniya psihologo-pedagogicheskoy kompetentnosti molodykh pedagogov //Voprosy obrazovaniya /Educational Studies Moscow. – 2019. – № 4. – S.202-230.
- [3] Dzhurinskij A.N., Sravnitel'noe obrazovanie. Vyzovy XXI veka /Dzhurinskij A.N. – M.: Prometej, 2014. – 328 s. ISBN 978-5-7042-2519-5 – Tekst: elektronnyj //EBS «Konsul'tant studenta»: [sajt]. – URL: <http://www.studentlibrary.ru/book/ISBN9785704225195.html> (дата obrashcheniya: 19.02.2020).
- [4] Zeer E.F., Stepanova L.N. Portfolio kak instrumental'noe sredstvo samoocenivaniya uchebno-professional'nyh dostizhenij studentov //Obrazovanie i nauka. 2018. – T.20. – №6. – S.139-157. DOI: 10.17853/1994-5639-2018-6-139-157.
- [5] Isaeva N.A. Strategii resheniya metodicheskikh problem v vysshem filologicheskom obrazovanii (Na osnove idej prof. A.D. Dejkinoj). Russkij yazyk v shkole. – 2019. – Tom 80. – №1. – S. 95-100. <https://doi.org/10.30515/0131-6141-2019-80-1-95-100> (дата obrashcheniya: 17.02.2020).
- [6] Kasimova I.D., YUrevich S.N. Tekhnologiya portfolio kak sredstvo predstavleniya pedagogicheskogo opyta //Mezhdunarodnyj studencheskij nauchnyj vestnik. – 2017. – № 4-6.; URL: <http://www.eduherald.ru/ru/article/view?id=17567> (дата obrashcheniya: 17.02.2020).
- [7] Kozyrev N.A., Kozyreva O.A. Portfolio obuchayushchegosya v modeli sovremennogo obrazovaniya i kul'tury //Sovremennye nauchnye issledovaniya i innovacii. 2017. № 4 [Elektronnyj resurs]. URL: <http://web.snauka.ru/issues/2017/04/80411> (дата obrashcheniya: 26.02.2020).
- [8] Ryabceva N.K. Metakognitivnaya refleksiya i kommunikaciya //Lingvistika i metodika prepodavaniya inostrannyh yazykov. Vypusk 10. – Moskva, 2018. – S.179-201. (Institut yazykoznaniya RAN).
- [9] Frumin I.D., Dobryakova M.S., Barannikov K.A., Remorenko I.M. Universal'nye kompetentnosti i novaya gramotnost': chemu uchit' segodnya dlya uspekha zavtra. Predvaritel'nye vyvody mezhdunarodnogo doklada o tendenciayah transformacii shkol'nogo obrazovaniya /Sovremennaya analitika obrazovaniya. №2(19). – M.: VSHE. 2018. – 28 s.

- [10] CHumakov S.N., Novikova I.N. Aktual'nost' razrabotki elektronogo portfolio aspiranta //Gumanitarnye nauchnye issledovaniya. – 2015. – №6. – CH.1 [Elektronnyj resurs]. URL: <http://human.snauka.ru/2015/06/11943> (data obrashcheniya: 26.02.2020).
- [11] Barton, J., Collins, A. Portfolios in Teacher Education. Journal of teacher education. 44(3), 200-210, 1993. American Journal of Educational Research. (data obrashcheniya: 25.10.2019).
- [12] Barrett Helen. Electronic Teaching Portfolios: Multimedia Skills + Portfolio Development = Powerful Professional Development. January 2000. <http://electronicportfolios.com/portfolios/site2000.html> (data obrashcheniya: 01.02.2020).
- [13] Birgin O., Baki A. The Use of Portfolio to Assess Student's Performance //+ Volume 4, Issue 2, September 2007. <http://www.tused.org> (data obrashcheniya: 25.01.2019).
- [14] Cole D.J., Ryan C. W., Kick F. Portfolios across the curriculum and beyond //Thousand Oaks, CA: Corwin Press, 1995. portfoliosacross0000cole_v5t9 (data obrashcheniya: 04.11.2019).
- [15] Global Education Futures (2018) Obrazovanie dlya slozhnogo mira: zachem, chemu i kak. Doklad o forume Global Education Leaders' Partnership (Moskva, 2018). https://futuref.org/educationfutures_ru. (data obrashcheniya: 25.01.2020).
- [16] Godwin-Jones R. Emerging technologies autonomous language learning //Language Learning & Technology. October 2011, Volume 15, Number 3. pp. 4-11. Virginia Commonwealth University. <http://l1t.msu.edu/issues/october2011/emerging.pdf>. (data obrashcheniya: 18.01.2020).
- [17] Grace C. The Portfolio and its use: Developmentally Appropriate Assessment of Young Children. ERIC Digest, ERIC Clearinghouse on Elementary and Early Childhood Education Urbana IL. 1992. ERIC Document Reproduction Service. (data obrashcheniya: 17.01.2020).
- [18] Sewell M., Marczak M., Horn M. The use of portfolio assessment in evaluation. <http://ag.arizona.edu/fcs/cyfernet/cyfar/Portfo~3.htm> (data obrashcheniya: 08.10.2019).
- [19] Thomas, C., Blackbourn, R., Blackbourn, J., Papson, B., Tyler, L., Britt, P. & Wiliams, F. (2005). Portfolio Assessment: A Guide for Teachers and Administrators. National Forum of Educational Administration and Supervision Journal-Electronic, 23 (4), 1-8. (<http://www.nationalforum.com/Journals>) (data obrashcheniya: 11.11.2019).
- [20] Wankel A. Laura A. Increasing Student Engagement and Retention Using Social Technologies: Facebook, E-Portfolios and Other Social Networking Services Vol: 6, Part B. 2012. – 250 pages (data obrashcheniya: 18.02.2020).

Білім алушының портфолио тұрғысында құзыретті тәсілді

Р.Т. Қасымова

*Әл-Фараби атындағы Қазақ ұлттық университеті
(Алматы, Қазақстан)*

Аңдатпа

Мақалада болашақ мұғалімдердің нақты жетістіктерін көрсететін жеке өсуді бағалау әдісі ретінде портфолио технологиясын қолдану маңыздылығы негізделеді. Жоғары білім берудегі құзіреттілікке негізделген тәсілді енгізу үшін студенттердің кәсіби құзіреттілігін қалыптастыруға мүмкіндік беретін технологиямен білім беру нәтижелерін бағалаудың дәстүрлі жүйесін толықтыру қажет. Орыс тілін оқыту әдістемесі бойынша оқу материалын жинақтау үшін оқу үрдісінде осы технологияны қолдану мүмкіндіктері қарастырылады, бұл кезде оқу курсының соңында портфолио мазмұны біртіндеп толтырылады. Студенттер портфолиосының жеке бөлімдерін жобалау мысалдары келтірілген. Автор рефлекторлық технология оқушылардың интроспекция және өзін-өзі тәрбиелеу қабілетін дамытуға мүмкіндік береді, сонымен қатар білім беру мектебінде сабақ беру кезінде кәсіби білім мен дағдыларды жүзеге асыруға көмектеседі деген қорытындыға келеді.

Түйін сөздер: портфолио; технология; траектория кәсіби өсуі; нәтиже; бағалау; рефлексия.

Student's portfolio in context competence approach

R. T. Kassymova

Al-Farabi University (Almaty, Kazakhstan)

Abstract

The article substantiates the importance of using portfolio technology as a method of evaluating personal growth and reflecting the real achievements of future teachers. To implement the competence approach in higher education, it is necessary to Supplement the traditional system of evaluating learning outcomes with technologies that allow us to track the formation of professional competence of students. The article considers the possibilities of using this technology in the educational process for mastering and consolidating the educational material on the method of teaching the Russian language, when the content of the portfolio will be gradually filled by the end of the training course. Examples of design of separate categories of students ' portfolios are given. The author comes to the conclusion that reflexive technology allows students to develop their ability to self-analysis and self-education, and also helps to implement professional knowledge and skills during the course of pedagogical practice in an educational school.

Keywords: portfolio; technology; professional growth trajectory; result; evaluation; reflection.

Поступила в редакцию 25.02.2020

МРНТИ 14.25.07

Г.Г. ЖУСУПБЕКОВА¹, Г.У. ИБРАГИМОВА¹

*¹Ш. Уәлиханов атындағы Көкшетау мемлекеттік университеті
(Көкшетау, Қазақстан), uk.gulsara74@mail.ru gulmaralibragimova7@gmail.com
<https://doi.org/10.51889/2020-2.2077-6861.18>*

**ПІКІРТАЛАС-ОЙЫН ТЕХНОЛОГИЯСЫН ЖҮЗЕГЕ АСЫРУ ҮДЕРІСІНДЕ
БАСТАУЫШ СЫНЫП ОҚУШЫЛАРЫНЫҢ КОММУНИКАТИВТІК
ДАҒДЫЛАРЫН ҚАЛЫПТАСТЫРУ**

Аңдатпа

Мақалада бастауыш сынып оқушыларының пікірталас-ойын технологиясын енгізу үдерісінде коммуникативтік дағдыларын қалыптастыру туралы айтылады. Оқу процесінде пікірталас-ойын технологиясын қолдану оқушылардың пәнді оқуға деген қызығушылығын арттыруға мүмкіндік береді, қарым-қатынас дағдыларын дамытуға, өзіндік жұмысын ұйымдастыруға ықпал етеді.

Автор, оқу үрдісі кезінде пікірталас-ойын технологиясын қолдану оқушылардың қарым-қатынас дағдыларын дамыту ғана емес, белгілі бір тақырыпты терең игеру арқылы оқушылардың танымдық, іс-әрекеттерінің барлық функционалдық аспектілеріне, талқыланатын тақырыпты тұжырымдау мен түсінуге, сонымен қоса көзқарастары дәлелдеуге, пікірлерін ашық айтуға, қарама-қарсы пікірге толеранттықпен қарау ықпал етеді деп санайды. Мақалада сонымен қатар, оқушылардың коммуникативті дағдыларын қалыптастырудың функционалдық сипаттамалары және пікірталас-ойын технологиясын ж.ргізу барысында Б.Блум таксономиясы бойынша күтілетін нәтижелер берілген.

Түйін сөздер: пікірталас-ойын технологиясы; коммуникативтік дағдылар; білім беру.

Білім берудің мазмұнында бастау- білім алушы тұлғасын қалыптастыру. Соның
ыш білім берудің мақсаты: кең ауқымды ішінде, коммуникативті дағдыларын дамыту
дағдылар негіздерін, коммуникацияның түрлі болып табылады. Коммуникативті дағдылар
тәсілдерін, тілдік дағдыларды меңгерген – оқушылардың сөйлеу қабілеттерін жетілуі,

тілдік қорының болуы, өздігінен жұмыс істей алуы. Әлемдік тәжірибе бойынша тілді тиімді меңгерту төрт дағды арқылы жүзеге асырылады. Оқылым, тыңдалым, жазылым, және айтылым дағдылары коммуникативтік дағдылар болып табылады. Аталған дағдылардың әрқайсысының өзіне тән ішкі дағдылары мен оны үйрету жолдары, яғни ерекшеліктері бар. Сабақты аталған дағдылар ерекшелігін ескеріп құру, тілді тиімді меңгертуге септігін тигізеді.

Оқушылардың коммуникативтік дағдыларын арттыруда тиімді әртүрлі оқытудың әдіс-тәсілдерін үнемі жетілдіріп отыру, жаңа педагогикалық технологияларды қолдану өте тиімді. Оның маңыздылығы Қазақстан Республикасы «Білім туралы» Заңының 8-бабында «Білім беру жүйесінің басты міндеті – оқытудың жаңа технологияларын енгізу, білім беруді ақпараттандыру, халықаралық коммуникациялық желілерге шығу» деп атап көрсетілген [1].

Осыған сәйкес жоғарыда аталған дағдылары дамыту үшін, пікірталас-ойын технологиясы арқылы оқушының коммуникативтік дағдыларын дамыта аламыз, яғни оқушыны сөздіктің белгілі бір сөз тіркестерімен байыту, ойды сауатты жеткізе алуы, мәтін мазмұнын баяндауы, ақпаратты меңгеруі және жұмыс істеуі, өз пікірін жеткізуі, көпшілік алдында сөйлей білуі болып табылады.

А.Н. Шманова пікірінше, бүгінгі таңда «сөйлейтін» адам, пікірталаста сөзсіз коммуникативті мәдениеті бар адамға арналған әлеуметтік тапсырыс өте өзекті болып табылады. Сонымен қоса, өзара әрекеттесу, қарым-қатынаста пікірталас жүргізе білу, жеке қасиеттердің көрінісін қамтамасыз етеді. Яғни, қалыптасқан коммуникативтік мәдениет өмір мәселелерін жеңілдетеді, өзара түсіністік пен нәтижелі өзара әрекеттесу пікір алмасу мен қарым-қатынас жағдайын жасайды [2].

Жаңа педагогикалық технология – жаңа оқыту амалдары мен іс-әрекеттерін ізденуді талап етеді, яғни, білім мен тәрбие берудегі ғылымның нәтижеге қол жеткізіп, жаңа ізденістерді ұтымды пайдалану арқылы

жоғары көрсеткіштерге жету дегенді білдіреді. «Әдебиеттік оқу» пәнінде пайдаланылатын маңызды технологиялардың бірі – пікірталас-ойын технологиясы.

Пікірталас-ойын технологиясы белгілі бір мәселенің дұрыс шешімін табу мақсатындағы ұжымдық талқылау. Бұл технология жоғары ақыл-ой белсенділігін қалыптастырады, пікірталас жүргізе білуге дағдыландырады және мәселені талқылау, өзінің көзқарастарымен пікірлерін қорғау, өз ойын дұрыс, әрі нақты жеткізе білуге үйретеді. Осы технологиямен өткізілетін сабақтар қатысушылардың диалогтік қарым-қатынасы түрінде өтеді [3].

Пікірталас-ойын технологиясы балаға өз пікірін жеткізе алуға, өз ойын толық қамтуға, көпшілік алдында сөйлей білуге дағдыландырады. Мысалы: менің ойымша, меніңше, біріншіден, менің пікіріммен келісесізбе деген ойлар қалыптасады.

Пікірталас-ойын технологиясының мақсаты: оқушылардың сыни ойлауын дамыта отырып, олардың коммуникативтік дағдысын қалыптастыру. Сонымен қоса, белгілі бір мәселе бойынша көзқараспен алмасуға негізделген, бұл көзқарастар қатысушылардың өз пікірін көрсетеді немесе басқа тұлғалардың пікірлеріне сүйенеді. Жақсы өткізілген пікірталас үлкен оқыту және тәрбиелік құндылығы бар: проблеманы терең түсінуге, өз ұстанымын қорғай білуге, басқалардың пікірлерімен санасуға үйретеді [4].

Осылайша, оқушылардың пәнге деген қызығушылықтарын арттыру, тақырыпты терең меңгерте отырып коммуникативтік дағдыларын дамытады, мысалы:

- талқыланып жатқан мәселені түсіну;
- ойландыру, ой-түрткі салу;
- жүйелеп сөйлеу;
- өз көзқарасын жүйелеп басқаларға дәлелдеу;
- өз бағытын дұрыс ұғыну;
- мәселенің өзектілігіне мән беру;
- өз ойын анық, нақты түрде дәлелдеу;
- қарама-қарсы сұрақ қоя білу;
- уақытты тиімді пайдалану;
- мәтінді әңгімелеп бере алу;

– мәселені қорытындылау және шешім жасай білу [5].

Коммуникативтік дағдыны дамыту үшін бастауыш сынып оқушыларына арналған ерекше мазмұндағы әр түрлі шығармашылық тапсырмаларды алуға болады. Осындай білім алушылардың белсенділігін арттыратын оқытудың жаңаша технологиясы – пікірталас-ойын технологиясы. Осы технология арқылы – белгілі бір қоғамдық мәні бар мәселені, болмаса ғылыми жұмысты талқылау барысындағы айтыс-тартыс, дау, сондай-ақ көпшілік алдында өз пікірін, көзқарасын дәлелдеу, қорғай алу, ойын жеткізе алуы, қарым-қатынасын, яғни коммуникативті дағдыларын дамытуға көп әсерін тигізеді.

Пікірталас-ойын технологиясын оқу үдерісінде қолданудың келесідей мақсаты мен міндеттері ұсынылады:

– оқытуды тұрақты ынтасын құруға себептеседі, себебі оқушылар үшін оқу материалының тұлғалық мәніне қол жеткізіледі, жарысу элементінің болуы шығармашылық, ізденіс іскерлігін қалптастырады,

– дамытушы, себебі зияткерлік, лингвистикалық қасиеттерін, шығарма-шылық қабілеттерін дамытуға себептеседі.

– негізгі мәтінің мазмұнын мұқият қарастыруға ынталанды; яғни оқушы, бұрынғы алынған білімді бекітуге, өзектендіруге, жаңа білім мен дағдыларды меңгеруге септігін тигізеді [6].

Осы тұрғыда, И.А. Емельянова жаңа технологияларды жасау үшін коммуникативтік дағдының негізгі сипаттамаларын бөліп көрсетеді:

– жағдайдың сыртқы мәселесін түсіну (өз ниеттері туралы айту, таныс және бейтаныс адаммен қарым-қатынас ерекшелігін түсіну, коммуникативтік жағдайда бағдарлау);

– қарым-қатынас актісінің мазмұнын жоспарлау (серіктесті қызықтыратын ақпаратты табу, қарым-қатынас барысын жоспарлау, өз ұсыныстарының мақсаттылығын негіздеу, коммуникативтік іс-әрекеттерді орындаудың тәртібі мен ұтымды тәсілдерін анықтау);

– коммуникативтік жағдайға сәйкес вербалды және вербалды емес құралдарды таңдау және пайдалану (қарым-қатынас процесіне кіру, әңгімелесушінің назарын өзіне тарту, сыпайылық белгілері мен сөздерді қолдану, қимылдарды, мимиканы, пантомимиканы пайдалана отырып, ой-өрісін эмоцияналды білдіру);

– қарым-қатынас процесін басқару (негізгі ойды ашу, оған өз пікірін бағындыру, түсінуге қол жеткізу тәсілдерін пайдалану, нақты сұрақ қою, іс-әрекеттерді, пікірлерді серіктестердің қажеттіліктерімен келісу және оларды түзету);

– қарым-қатынас нәтижелерін бағалау және тиісінше коммуникативтік және тілдік мінез-құлқты өзгерту (әріптесін тыңдау, оның пікірлерінің мағынасын адекватты түсіну және оларға сәйкес әрекет ету, әріптестің эмоционалдық мінез-құлқын бағалау, әріптесінің күйі мен көңіл-күйіндегі өзгерістерді байқау) [7].

О.А. Голубкова, А.Ю. Прилепо білім берудегі интерактивті оқыту әдістерін олардың коммуникативтік дағдылары негізінде оларды үш топқа бөлеген:

– пікірталас технологиясы (диалог, топтық пікірталас, өмірлік жағдайларды талдау);

– ойын әдістері (дидактикалық ойындар, шығармашылық ойындар, соның ішінде іскерлік, рөлдік ойындар);

– интерактивті әдістердің психологиялық тобы (сенситивті және коммуникативтік тренинг) [8, С.16].

Пікірталасқа қатысу оқушыларға барлық проблемалық мәселелерді барлық жағынан талқылауға көмектеседі. Олар сұхбат алу және дау туғызатын жағдайларда қатысу мүмкіндігіне ие. Оқушылар жеке тәжірибесімен бөлісе алады. Бұл жағдайда жақсы әңгіме элементтеріне оқыту жүргізіледі. Дебаттар барысында оқушылар мәнерлеп сөйлеу дағдыларына, әлеуметтік тактаның дағдыларына, сондай-ақ конструктивті сынға парапар қарым-қатынасқа үйренеді [9].

Пікірталас мәселені шешу үшін емес, оны тереңдету үшін. Оқу дискуссиясын қолдану нәтижесінде: ақпарат алмасу орын

алады, сыни және рефлексивті ойлау дамиды, интеллектінің жалпы дамуы үшін қажетті жағдайлар жасалынып, бір пәнге немесе құбылысқа әртүрлі көзқарастар есебінен қабылдау шекаралары кеңейтіледі, топтық келісімді іздеу процесінде пікірталас мәдениеті дамып, коммуникативтік дағдысы қалыптасады [10].

Ю.В. Цельнер-Койнова пікірі бойынша, кез келген педагогикалық технология әмбебап. «Бастауыш мектепте белсенді оқытудың педагогикалық технологиялары» деген жұмысында ғалым ана тілі мен әдебиеті оқу сабақтарының мысалында белсенді оқыту технологиясын қарастырады, бірақ кез келген технологияны қолдану мүмкіндігі кең, сондықтан қазіргі заман мұғалімі өздерін тек бір оқу пәнінде ғана пайдалануда шектеудің қажеті жоқ деп қарастырады [11].

И.А. Зязюн мен Г.М. Сагачтар пікірінше, оқушыға қажетті коммуникативтік дағдылардың бірнеше түрі, яғни серіктесін тыңдай және ести білу, аудиторияда өзінің мінез-құлқын басқара білу. Коммуникативтік дағдыларды әлеуметтік өзара байланыстың өнері ретінде қарастыра отырып, түсіндіре білу дағдысын алға шығарады [12].

Сондықтан, болашақ бастауыш сынып оқушыларын дайындауда пікірталас-ойын технологиясын қолдана отырып, оқушыларға білім беру бағдарламаларын меңгерту барысында, яғни жаңа материалды түсіне білуі, басқа білім алушылармен қатынасқа түсуде коммуникативтік дағдысы қалыптасады.

Коммуникативтік дағдылар – баланың дамуының маңызды шарты, оның әлеуметтендіру және дараландыру, тұлғаны қалыптастыру болып табылады. Қарым-қатынаста адамдардың тұлғааралық пікір алмасуы, қоғамдық қатынастары және іс-әрекеттері жүзеге асырылады. (Б.Г. Ананьев, М.М. Бахтин, А.Н. Рубинштейн, А.Н. Леонтьев).

Коммуникативтік іс-әрекет түрлері:

- мұғаліммен және құрдастарымен оқу ынтымақтастығын жоспарлау;
- қатысушылардың мақсатын, функцияларын, өзара іс-қимыл тәсілдерін анықтау;
- сұрақтар қою: ақпаратты іздеу мен жинауда ынталы ынтымақтастық;
- серіктестің мінез-құлқын басқару: серіктес әрекетін бақылау, түзету, бағалау;
- қарым-қатынастың міндеттері мен шарттарына сәйкес өз ойларын толық және дәлдікпен жеткізе білу;
- ана тілінің грамматикалық және синтаксистік нормаларына сәйкес сөйлеудің монологиялық және диалогтік формаларын меңгеру [13].

Коммуникативтік дағдыларды қалыптастыруда пікірталас-ойын технологисын қолдану сөйлеу қызметін қалыптастыруда ғана емес, сонымен қатар бастауыш сынып оқушыларының танымдық дағдыларының барлық функционалдық жақтарын дамытуда да маңызды рөл атқарады (кесте 1).

Кесте 1

Оқытудың коммуникативтік дағдыларын қалыптастыру функционалдық сипаттама

Функция	Құзыреттілік	Блум бойынша	Іске асыру нысандары мен әдістері
Құралдық	Тілдік	Білім және қолдану	Модельдік тәжірибе
Реттеуші	Мәдениетаралық	Бағалау	Оқыту ынтымақтастық
Интерактивті	Коммуникативтік	Түсіну	Диалог оқыту
Тұлғалық	Өзін-өзі дамыту	Бағалау	Теңқұқылы контакт
Эвристикалық	Зерттеушілік	Талдау және синтез	Алынған тәжірибе нысаны
Бейнелі	Креативтілік	Талдау және синтез	Ойын оқыту
Репрезентативті	Шығармашылық	Білім және қолдану	Көпшілік алдында сөз сөйлеу

Көріп отырғанымыздай, кестеде технологияларды қолдану негізінде бастауыш мектеп оқушыларының сөйлеу қызметін дамытуда оқытудың ең қолайлы нысандары мен әдістері ұсынылған. Коммуникативтік технологиялардың функциялары тілдік тұлғаның үйлесімді дамуына ықпал етеді және әр түрлі әдістемелерді пайдалану бастауыш буын оқушыларының алған білімін, іскерлігін және дағдыларын бекітуге мүмкіндік береді [14].

Б. Блумның пікірінше, мұғалім оқушыларға қойылған оқу міндеттеріне қол жеткізуге мүмкіндік беретін сабақ әзірлеуі тиіс. Тапсырмалар мен жаттығулар кешені қарым-қатынастың шынайы өмірлік жағдайларындағы тілдік мінез-

құлықты қалыптастыру, түсіну, әрекет арқылы оқушының сөйлеу қызметін дамытуды қамтамасыз етеді, оқуға деген қажеттілікті сақтай алады [15] Сол арқылы, пікірталас-ойын технологиясын бастауыш сынып оқушыларына қолдану арқылы коммуникативтік дағдыларын қалай дамытынын Блум таксономиясынан қарайтын болсақ, яғни Блум таксономиясына сәйкес теориялық материалдарды пайдаланып, онда тапсырмалар 6 деңгейге жіктеледі: бірінші деңгей – «Білу», екінші деңгей – «түсіну», үшінші деңгей – «талдау», төртінші деңгей – «жинақтау», бесінші деңгей – «қолдану», алтыншы деңгей – «бағалау». Осы әр деңгейде оқушыда қандай білім, білік, дағдысы қалыптасады (Сурет 1) [16]

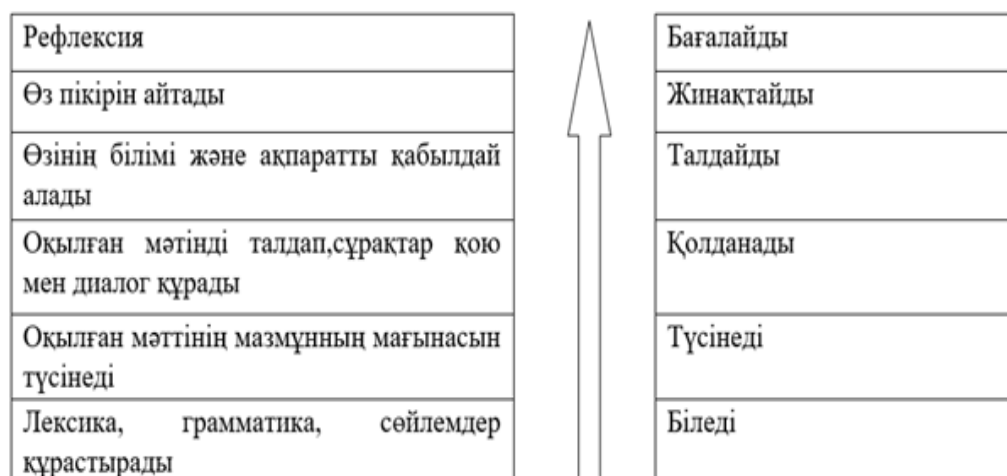

Сурет 1. Пікірталас-ойын технологиясын қолдану барысында Блум таксономия негізінде коммуникативтік дағдыларын қалыптастыруда күтілетін нәтиже

Зерттеуде қойылған бастауыш сынып оқушыларының пікірталас-ойын технологиясын қолдану арқылы коммуникативтік дағдыларын дамыта отырып, сөйлеу қызметін дамыту болып табылады. Пікірталас-ойын технологиясы белгілі бір мәселенің дұрыс шешімін табу мақсатындағы ұжымдық талқылау. Яғни, жоғары ақыл-ой белсенділігін қалыптастырады, пікірталас жүргізе білуге дағдыландырады, мәселені талқылау, өзінің көзқарастарымен пікірлерін қорғау, өз ойын дұрыс, әрі нақты жеткізе білуге үйретеді. Осы ойын-технологиясымен

өткізілетін сабақтардың қатысушыларының диалогтік қарымқатынасы түрінде өтеді. Сонымен қатар, оқушылар мәтінді оқи отырып, терең зерделеуге үйренеді және ойын жинақтай отырып, негізгі проблемасын тауып, шешімін айтады және оқушының өз ойын жинақтай білуге үйретеді. Білім беру мен білім алуға жаңа тәсілдер арқылы оқытуда оқушылар бұрынғыдай тек тындап және көшіріп қана қоймай, өздері де белсенді әрекеттер атқарады. Жаңа технология арқылы баланы оқыта отырып, өз бетінше шешім қабылдауға дағдыландырады.

Пайдаланылған әдебиеттер тізімі

- [1] Білім туралы Қазақстан Республикасының 2007 жылғы 27 шілдедегі N 319 Заңы.
- [2] Шманова А.Н. Влияние коммуникативной культуры на формирование толерантности обучающихся // Педагогика и психология. – 2012. – №3,4 (12, 13). – С.53-56.
- [3] Сатиева М.Т., Дүрмекбаева Ш.Н., Казмагамбетова А.Г. Интерактивті оқыту технологияларының әдістері мен тәсілдері //Педагогика және психология. – 2014.– №1 (18). – 297 б.
- [4] Суворова Н. Интерактивное обучение: Новые подходы. – М., 2005. – С.71-75. https://studwood.ru/1677367/pedagogika/diskussiya_ponyatie_igrovyh_tehnologiy (қаралған күн: 05.12.2019).
- [5] Использование активных и интерактивных образовательных технологий: метод. рекомендации /Авт.-сост. М.Г.Савельева, Т.А.Новикова, Н.М.Костина; отв. ред. Е.Н.Анголенко. – Ижевск: Удмуртский университет, 2013. – 44 с.
- [6] Білім беру үрдісіндегі жаңа инновациялық әдіс – пікірталас технологиясы <https://kznews.kz/lifestyle/bilim-beru-urdisindegi-zhana-innovacijalyq-adis-pikirtalas-tehnologijasy/> (қаралған күн 12.12.2019).
- [7] Емельянова И.А. Педагогическая технология формирования коммуникативных умений и навыков у младших школьников с нарушением интеллекта: Автореф. дисс. ...к.п.н./И.А. Емельянова. – Екатеринбург, 2009. – 40 с.
- [8] Голубкова О.А. Использование активных методов обучения в учебном процессе: Учебно-методическое пособие. – СПб., 1998. – 42 с
- [9] Жусупбекова Г.Г. Психолингвистические особенности развития речевой деятельности младших школьников //Педагогика и психология.– 2018. – №1 (34). – С.35-41.
- [10] Дискуссия как метод формирования коммуникативных навыков: <https://infourok.ru/diskussiya-kak-metod-formirovaniya-kommunikativnih-navikov-2496324.html> (қаралған күн 10.12.2019).
- [11] Койнова-Цельнер Ю.В. Педагогические технологии активного обучения в начальной школе /Ю.В. Койнова-Цельнер. – 2014. – 144 с.
- [12] Зязюн Г.М., Сагачтар Г.М. Методические рекомендации //Практическое пособие для ст-тов высш. учеб.заведений, которые занимаются проблемами основ культуры речи, речевой деятельности, нормами современного русского языка, качества речи. – Киев, 2005. – 78 с.
- [13] Коммуникативные универсальные учебные действия в практике современного учителя <https://infourok.ru/kommunikativnie-uud-v-praktike-sovremennogo-uchitya-877440.html> (қаралған күн: 05.11.2019).
- [14] Жусупбекова Г.Г. Развитие речевой деятельности младших школьников посредством применения коммуникативных технологий: Дис. ...PhD – Алматы, 2019. – 150 с.
- [15] Технология полного усвоения знаний (Дж. Кэрролл, Б. Блум). https://studwood.ru/1661878/pedagogika/tehnologiya_polnogo_usvoeniya_znaniy_kerroll_blum (қаралған күн: 10.12.2019).
- [16] Мурзагалиева А.Е., Утегенова Б.М. Сборник заданий и упражнений. Учебные цели согласно таксономии Блума /А.Е. Мурзагалиева, Б.М. Утегенова. – Астана: Центр педагогического мастерства, 2015. – 54 с.

Reference

- [1] Bilim turaly Kazakstan Respublikasynyn 2007 zhylygy 27 shildedegi №319 Zany.
- [2] Shmanova A.N. Vliyanie kommunikativnoj kul'tury na formirovanie tolerantnosti obuchayushchihsya // Pedagogika i psihologiya. – 2012. – №3,4 (12, 13). – S.53-56.
- [3] Satieva M.T., Durmekbaeva Sh.N., Kazmagambetova A.G. Interaktivti okytu tekhnologiyalarynyn adisteri men tasilderi //Pedagogika zhane psihologiya. – 2014.– №1(18). – 297 b.
- [4] Suvorova N. Interaktivnoe obuchenie: Novye podhody. – M., 2005. – S.71-75. https://studwood.ru/1677367/pedagogika/diskussiya_ponyatie_igrovyh_tehnologiy (karalghan kun: 05.12.2019).
- [5] Ispol'zovanie aktivnyh i interaktivnyh obrazovatel'nyh tekhnologij: metod. rekomendacii /Avt.-sost. M.G.Savel'eva, T.A.Novikova, N.M.Kostina; отв. ред. E.N.Angolenko.– Izhevsk: Udmurtskij universitet,2013.– 44 s.
- [6] Bilim beru urdisindegi zhana innovacijalyk adis – pikirtalas tekhnologiyasy <https://kznews.kz/lifestyle/bilim-beru-urdisindegi-zhana-innovacijalyq-adis-pikirtalas-tehnologijasy/> (karalghan kun 12.12.2019).

[7] Emel'yanova I.A. Pedagogicheskaya tekhnologiya formirovaniya kommunikativnyh umenij i navykov u mladshih shkol'nikov s narusheniem intellekta: Avtoref. diss. ...k.p.n./I.A. Emel'yanova. – Ekaterinburg, 2009. – 40 s.

[8] Golubkova O.A. Ispol'zovanie aktivnyh metodov obucheniya v uchebnom processe: Uchebno-metodicheskoe posobie. – SPb., 1998. – 42 s

[9] Zhusupbekova G.G. Psiholingvisticheskie osobennosti razvitiya rechevoj deyatel'nosti mladshih shkol'nikov //Pedagogika i psihologiya– 2018. – №1 (34). – S.35-41.

[10] Diskussiya kak metod formirovaniya kommunikativnyh navykov <https://infourok.ru/diskussiya-kak-metod-formirovaniya-kommunikativnih-navikov-2496324.html> (karalgan kun 10.12.2019).

[11] Kojnova-Cyol'ner Yu.V. Pedagogicheskie tekhnologii aktivnogo obucheniya v nachal'noj shkole /Yu.V. Kojnova-Cyol'ner. – 2014. – 144 s.

[12] Zyazyun G.M., Sagachtar G.M. Metodicheskie rekomendacii //Prakticheskoe posobie dlya st-tov vyssh.ucheb. zavedenij, kotorye zanimayutsya problemami osnov kul'tury rechi, rechevoj deyatel'nosti, normami sovremennogo russkogo yazyka, kachestva rechi. – Kiev, 2005. – 78 s.

[13] Kommunikativnye universal'nye uchebnye dejstviya v praktike sovremennogo uchitelya <https://infourok.ru/kommunikativnie-uud-v-praktike-sovremennogo-uchitelya-877440.html> (karalgan kun: 05.11.2019).

[14] Zhusupbekova G.G. Razvitie rechevoj deyatel'nosti mladshih shkol'nikov posredstvom primeneniya kommunikativnyh tekhnologij: Dis. ...PhD – Almaty, 2019. – 150 s.

[15] Tekhnologiya polnogo usvoeniya znaniy (Dzh. Keroll, B. Blum). https://studwood.ru/1661878pedagogika/tehnologiya_polnogo_usvoeniya_znaniy_kerroll_blum (karalgan kun: 10.12.2019).

[16] Murzagalieva A.E., Utegenova B.M. Sbornik zadaniy i uprazhnenij. Uchebnye celi soglasno taksonomii Bluma /A.E. Murzagalieva, B.M. Utegenova. – Astana: Centr pedagogicheskogo masterstva, 2015. – 54 s.

Формирование коммуникативных навыков у младших школьников в процессе реализации дискуссионно-игровой технологии

Г.Г. Жусупбекова¹, Г.У. Ибрагимова¹

*¹Кокшетауский государственный университет имени Ш.Уалиханова
(Кокшетау, Казахстан)*

Аннотация

В статье рассматривается вопрос формирования коммуникативных навыков учащихся начальной школы в ходе реализации дискуссионно-игровой технологии. Использование дискуссионно-игровой технологии в учебном процессе позволяет повысить интерес учащихся к изучению учебного предмета, способствует развитию коммуникативных навыков, организации самостоятельной работы.

Автор считает, что реализация дискуссионно-игровой технологии в учебном процессе способствует не только развитию коммуникативных навыков учащихся, но и всех функциональных сторон познавательной деятельности младших школьников через углубленное усвоение определенной темы, формулирование и понимание обсуждаемых вопросов, аргументацию своей позиции и взглядов, высказывание мнения и толерантное отношение к противоположному мнению. Также в статье представлены функциональные характеристики формирования коммуникативных навыков учащихся и ожидаемые результаты по таксономии Б. Блум в ходе реализации дискуссионно-игровой технологии.

Ключевые слова: дискуссионно-игровая технология, коммуникативные навыки, образование.

**Formation of communication skills in younger students in the process
of implementation of discussion-playing technology**

G. Zhussupbekova¹, G. Ibragimova¹

¹Sh.Ualikhanov Kokshetau State University
(Kokshetau, Kazakhstan)

Abstract

The article deals with the formation of communication skills of primary school students in the implementation of discussion and game technology. The use of discussion and game technology in the educational process allows to increase the interest of students in the study of the subject, contributes to the development of communication skills, the organization of independent work.

The author believes that the implementation of discussion-game technology in the educational process contributes not only to the development of communicative skills of students, but also all functional aspects of cognitive activity of younger students through in-depth assimilation of a certain topic, formulation and understanding of the issues under discussion, arguing their position and views, expressing opinions and tolerant attitude to the opposite opinion. The article also presents the functional characteristics of the formation of communicative skills of students and the expected results of the taxonomy B. Bloom during the implementation of discussion-game technology.

Key words: discussion and game technology, communication skills, education.

Редакцияға 14.11.2019 қабылданды.

МРНТИ 14.35.09

Р.З. ЖУМАЛИЕВА¹, А. МУРАТҚЫЗЫ¹

¹Университет имени Сулеймана Демиреля (Алматы, Казахстан),
rzhresearch2019@gmail.com , akbotamuratkyzy19@gmail.com
<https://doi.org/10.51889/2020-2.2077-6861.19>

**МЕТОД ДЕБАТОВ В РАЗВИТИИ КОММУНИКАТИВНОЙ КОМПЕТЕНЦИИ ПРИ
ОБУЧЕНИИ АНГЛИЙСКОМУ ЯЗЫКУ КАК ИНОСТРАННОМУ**

Аннотация

В настоящее время эффективность использования метода дебатов в обучении английскому языку очевидна. Поскольку язык является средством коммуникации, дебаты способствуют развитию коммуникативной компетенции, которая играет немаловажную роль в успешной деятельности специалиста различных сфер. В данной статье внимание уделяется методу дебатов, как одному из видов коммуникативной деятельности. Метод дебатов может быть использован для улучшения коммуникативных навыков обучаемых, позволяя им использовать лингвистические знания как функциональную компетенцию в структурированной (менее структурированной) ситуации или в контексте обучения языку.

Целью данной статьи является описание метода дебатов в качестве продуктивной стратегии обучения коммуникативной компетенции в процессе обучения английскому языку как иностранному.

Данная работа выполняется в рамках грантового проекта Министерства Образования и Науки Республики Казахстан «Разработка и внедрение инновационной компетентностной модели полиязычного IT-специалиста в условиях модернизации отечественного образования».

Ключевые слова: английский язык; дебаты; дискуссия; коммуникативная компетенция; метод дебатов.

В настоящее время в процессе обучения особое уделяется так называемым «soft skills», или «мягким навыкам», специалиста. Одним из таких навыков является коммуникативная компетенция, которая играет немаловажную роль в успешной деятельности специалиста различных сфер. Поскольку обучение данной компетенции должно проводиться в процессе изучения соответствующих учебных дисциплин, за основу формирования вышеуказанного навыка необходимо рассмотреть предмет «Английский язык», так как язык является инструментом коммуникации. Для более эффективного процесса обучения используется метод дебатов, поскольку дебаты в качестве обучающей ролевой игры являются продуктивным средством формирования и развития коммуникативной компетенции.

Теоретические предпосылки исследования. Дебаты определяются как дискуссия между индивидуальными личностями или группами людей с различными мнениями относительно одной темы. Данный подход является эффективным методом при изучении языков, поскольку вовлекает студентов в определенную когнитивную деятельность. Дебаты мотивируют студентов думать, особенно, если они должны защищать свою позицию или мнение, которое противоречит их убеждениям. Кригер, например, утверждает, что дебаты предоставляют студентам значительную практику аудирования, речи и письма, а также применимы для развития навыков аргументации для убедительной устной и письменной речи [7, С.63; 12, С.61].

Мэннинг и Накамура перечисляют некоторые преимущества использования дебатов в преподавании английского как второго иностранного языка [14, С.29]:

1. Дискуссионная способность является ценным навыком;
2. В дебатах используется практический английский язык;
3. Уникальный способ преподавать грамматику;
4. Развивает навыки критического мышления;
5. Затрагивает глобальные проблемы;
6. Развивает исследовательские навыки.

Основываясь на вышеупомянутых преимуществах и характеристиках, как коммуникативной деятельности, дебаты способствуют достижению студентом коммуникативной компетенции. Таким образом, в процессе дебатов используется практический английский язык, при котором присутствует корреляция с прагматической компетенцией. Более того, предоставляется уникальный способ прямо или косвенно изучать грамматику во время процесса дебатов, что, в конечном счете, коррелирует с языковой компетенцией.

Исследования по коммуникативной компетенции проводились в 1970-х годах для разграничения языковой и коммуникативной компетенций с целью выявления разницы между знаниями о «языковой форме» и знаниями, которые позволяют людям общаться функционально и интерактивно. Согласно Брауну, коммуникативная компетенция состоит из следующих компонентов [1]:

1. *Организационная компетенция* включает в себя грамматическую и дискурсивную компетенции функционального аспекта общения. Грамматическая компетенция здесь включает в себя знание лексических морфем и правил морфологии, фонологии, синтаксиса, семантики предложений и грамматики. В то время как дискурсивную компетенцию можно обозначить, как умение составлять предложения, как осмысленное целое из множества различных фраз. Тем самым, организационная компетенция фокусируется на лингвистических знаниях, которыми обладает определенный субъект.

2. *Прагматическая компетенция* состоит из функциональной и социолингвистической компетенций функционального аспекта общения. Функциональная компетенция описывается, как способность достигать языковых целей общения. Такая компетенция тесно связана с социолингвистической компетенцией, которая является знанием социокультурного применения языка и дискурса. В прагматической компетенции данные элементы должны быть объединены для проведения надлежащего процесса общения между субъектами.

3. *Стратегическая компетенция* описывается как вербальные и невербальные коммуникационные стратегии, которые могут быть задействованы для компенсации сбоев в коммуникации из-за неуверенной речи или из-за недостаточной коммуникативной компетенции. Такая компетенция является лишь условием для умения вести коммуникацию с правильным применением языковых форм и культурного контекста с целью последовательного потока процесса общения.

4. Ссылаясь к таксономии обучения Блума, можно сказать, что *психомоторные навыки* являются основой способности человека использовать физическое движение и координацию для коммуникации [14, С.29]. Более того, данная компетенция необходима вести коммуникацию не только с помощью вербального процесса, но также и с помощью жестикულიции, поддерживающей значения определенных фраз.

В настоящее время коммуникативная компетенция считается важнейшим языковым принципом обучения и преподавания. Браун утверждает, что учитывая коммуникативную компетенцию целью занятия, где преподают язык, обучение должно включать все компоненты: организационные, прагматические, стратегические и психомоторные. Коммуникативные цели лучше всего достигаются в случае, если уделено должное внимание правильному использованию языка, беглости, достоверности контекста [3, СС.57-67]. Более того, возникает вероятность применения студентами полученных знаний к ранее не подготовленным контекстам в реальном мире. На основании вышеприведенного утверждения и определения, коммуникативная компетенция становится высшей степенью в принципе обучения и преподавания языку, и должна быть достигнута теми, кто намеревается использовать английский язык для общения в реальном мире. Таким образом, метод дебатов применяется для достижения вышеназванной компетенции с целью развития у студентов способности общаться, особенно в устной речи и аудировании.

Следует отметить, что метод преподавания дебатов подготовит студентов к следующим

навыкам. Дебаты способствуют критическому мышлению и повышению профессиональных навыков общения. К тому же, дебаты позволяют укреплять и расширять знания в тематической области; вовлекать студентов в процесс обучения; проверять, имеют ли студенты способность анализировать, включать и применять литературу в различных ситуациях; повышать навыки организации и способности слушать; а также повысить уверенность при выступлении, тогда как другие сталкиваются с проблемами.

Однако дебаты не обходятся без критики. В своей статье «*Дебаты о дебатах*» профессор Тумпоски излагает многочисленные критические замечания по поводу использования дебатов на занятиях [20, СС.52-55]. Во-первых, она подчеркивает, что две дискуссии имеют тенденцию к дуализму. Дуализмом можно назвать концептуальное разделение на два противоположных или противопоставленных аспекта, или состояние такого разделения. Данное мнение означает, что дискуссия вместо того, чтобы побудить учащихся, рассмотреть множество точек зрения, может убедить студентов взглянуть на проблему как имеющую только две позиции («да» или «нет»). Таким образом, профессор Тумпоски объясняет, что дебаты могут упрощать и искажать природу знаний. Во-вторых, дебаты, как правило, фокусируют студентов на вопросе победы или проигрыша. Вместо того чтобы искать лучшее решение предлагаемой проблемы или задачи, студенты выборочно фокусируются на аспектах, которые усиливают их аргументы, и часто отказываются идти на уступки. *Третье*, что присуще формату дебатов, заключается в том, что обеим сторонам необходимо подтвердить свою точку зрения; однако многие люди соглашались с тем, что у некоторых вопросов нет «другой стороны». Например, профессор Тумпоски цитирует такую проблему, как отрицание Холокоста, в качестве основного примера необоснованной позиции, непригодной для обсуждения. *В-четвертых*, дебаты способствуют конфронтационной обстановке в классе, которая не подходит для многих учащихся. Профессор Тумпоски

цитирует несколько исследований, которые предполагают, что состязательный характер дебатов, как правило, менее подходит общению женщин и представителей определенных групп меньшинств [4, СС.237-243].

Таким образом, профессор Тумпоски поднимает хорошие вопросы о том, являются ли в настоящее время дебаты разумной педагогической методикой для стимулирования подлинного взаимодействия между сверстниками и видом обучения в университетах. После рассмотрения критического мнения, разумным считается подвергнуть сомнению пользу дебатов в обучении. Тем не менее, сторонники данного метода продолжают искать преимущества применения дебатов по учебным дисциплинам, которые охватывают весь спектр наук, включая социологию, историю, психологию, биотехнологию, математику, здравоохранение, стоматологию, уход за больными, маркетинг и социальную работу [5, СС.35-38]. Фактически, дебаты в письменном формате эффективно использовались в онлайн-курсах, что доказывает неограниченность данного метода. В своей влиятельной статье о значимости дебатов профессор Кеннеди дает широкое определение дебатов: «Дискуссия относится к процессу рассмотрения множества точек зрения и вынесения суждения, и его применение варьируется от индивидуума, использующего дебаты для принятия собственного решения [6, СС.19-32].

Преподаватели часто используют дебаты для эффективного увеличения вовлеченности студентов в процесс учебных занятий/семинаров, особенно в рамках гуманитарных и социальных наук, а также выборочно в точных науках. При применении метода дебатов в качестве основы для обучения, преподаватель способствует проведению студентами всестороннего исследования по определенной теме, сбору подтверждающих доказательств, вовлеченности в совместном обучении, решению задач, улучшению навыков общения, а также развитию лидерских и командных навыков [2, С.12; 8, С.27].

Помимо практики аудирования, устной и письменной речи дебаты также очень эффек-

тивны для развития навыков аргументации с целью убедительной речи и письма. Дэвидсон писал, что «после практики многие студенты демонстрируют очевидный прогресс способности выражать и отстаивать идеи в дебатах [и] они часто быстро распознают недостатки в аргументах друг друга». Нисбетт заявляет: «Дебаты являются важным образовательным инструментом для обучения навыкам аналитического мышления и для того, чтобы осознанно задуматься о достоверности своих идей» [10, СС.114-158; 16, С.58]. Фукуда в своем исследовании, проведенном с японскими студентами, обнаружил, что «до дебатов только 30,8% студентов не боялись выразить свое мнение, когда они не совпадали с мнениями других. После дебатов вышеуказанная цифра выросла до 56,7%» [9, СС.417-418]. Далее он утверждает, что знания или навыки, полученные в ходе дебатов, привели к тому, что студенты стали более склонными к выражению мнений. Однако, несмотря на достаточную сложность дебатов, студенты, не являющиеся носителями языка, также могут развить навыки дискуссии [11, СС.4-6].

С целью проведения учебного процесса применяя метод дебатов, во-первых, необходимо поделить класс на одинаковые группы. Данный процесс начинается с опроса фактического мнения студентов по определенной теме и распределения студентов в соответствии с их реальными предпочтениями. Однако произвольное распределение студентов на противоположные группы способствует пониманию обеих сторон вопроса, что является важным фактором. Далее следует выбрать одного или двух лидеров для каждой группы. Тем самым, лидер будет делать заметки при выступлении команды противника, и организовывать основные ходы своей команды во время подготовительных этапов.

Более того, существует несколько поэтапных структур дебатов в соответствии со временем проведения урока. Вне зависимости от выбранной структуры, у студентов должно быть достаточное количество времени для проведения дебатов должным образом.

Небольшая нехватка времени придает хорошую мотивацию, однако прерывание студентов на половине выступления не повлияет на формирование навыка беглости. Как было замечено, перед каждым этапом исполнения есть подготовительный этап. Подготовительные этапы могут занимать меньше времени по окончании дебатов, поскольку аргументы на более поздних этапах повторяются и уточняются, а не строятся заново.

Далее следует упомянуть, что все студенты должны участвовать в процессе дебата. Руководитель группы должен удостовериться, что у каждого есть возможность высказаться на любых этапах выступления. В случае больших групп участие в выступлении можно разделить на количество этапов.

В течение дебатов преподаватель должен регулярно информировать студентов о временных ограничениях. В случае необходимости желательно делать заметки по основным моментам выступлений после подготовительного этапа и этапа опровержения. При затруднительной защите аргумента, преподаватель имеет возможность помочь студентам ключевыми словами. Во время подготовки, преподаватель должен объяснить используемые термины касательно определенной темы. Более того, желательно контролировать студентов для того, чтобы не отклоняться от заданной темы на подготовительных этапах [13, СС.117-133].

Кроме вышеуказанных правил, преподаватель не должен пытаться завершить дебаты быстрее, а также перебивать речь своим собственным мнением. Студенты во время дебатов уделяют полное внимание противостоящей команде. К тому же, личное мнение должно быть очевидным и беспристрастным [15, СС.45-47].

Во время проведения дебатов преподаватель находится за командой слушателей, чтобы сосредоточить выступающую команду на аудитории. Также преподаватель использует виртуальный или физический таймер, для контроля заданного времени и дополнительных минут по мере необходимости. Предлагаются несколько ключевых фраз с целью помочь студентам отстаивать или от-

вергать идеи во время дебатов. Для удобства предоставляется раздаточный материал или используется классная доска для справки. Важно напомнить студентам о естественности выступления, как в случае с дружеским разговором. По завершению дебатов просматриваются основные предложения и основные проблемы с речью. Также проводится опрос студентов о победителе и причине победы [17, СС. 39-50].

Метод дебатов является таким методом, который позволяет студентам высказывать свои аргументы. В отличие от обсуждения, в котором основное внимание уделяется совместному решению задач и поиску решений определенных проблем, дискуссия разделяет группу на два отдельных или противоречивых аргумента. Таким образом, студенты начинают соревноваться, защищать и разъяснять свои позиции с помощью противоположных аргументов. Дебаты должны придерживаться своих аргументов, которые они построили, несмотря на то, что данные аргументы противоречат их личному мнению.

Дебаты определены экспертами по-разному. Некоторые из них говорят, что дебаты являются активным методом обучения, другие утверждают, что дебаты являются частью инновационного метода. Сильберман утверждает, что дебаты являются активным методом обучения, то есть в дискуссии могут участвовать все студенты [18]. Он также поясняет, что такой метод является ценным для улучшения мышления обучаемых, особенно студентов, которые хорошо подготовятся, несмотря на несогласие с темами. Активные дебаты с интересным процессом создадут воодушевляющую атмосферу среди студентов, так как всем будет предложено высказать свое мнение, сделать опровержения и изложить аргументы согласия. В соответствии с теорией Сильбермана, Суятно определил метод дебатов как часть инновационного обучения [19]. Дебаты фокусируются на студентах как субъектах. Студенты самостоятельно выбирают темы, находят аргументы и доказательства и представляют свое мнение, так называемым, оппонентам. Такая деятельность названа экспертами ин-

новационного образования «лично-ориентированным преподаванием». То, о чем студенты будут спорить, называется тезисом или резолюцией, в основном являющиеся проблемами, которые будут решаться в форме дебатов. Такой метод также способствует интегрированному обучению, так как студенты будут обучаться навыкам английского языка, как аудирование, речь, ведение заметок, критическое мышление и чтение. Студенты также будут обсуждать текущие или социальные проблемы. Следовательно, обучение проводится, основываясь на общественных проблемах. В случае систематического проведения дебатов, результат такого метода будет достаточно полезным для студентов. Более того, существуют дополнительные преимущества дебатов. Например, знание о проблемах общества; критическое мышление для саморазвития; привычка постоянного чтения разнообразной литературы (книг, газет, журналов и т.д.) для аргументации личного мнения. Также такие качества помогают расширить знание и понимание тем, которые обсуждаются. Кроме того, Кригер утверждает, что дебаты являются отличным занятием, так как студенты заняты различными когнитивными и лингвистическими упражнениями. Следовательно, студенты обучаются думать, понимать, развивать свою мысль, а также произносить или выражать то, что они чувствуют или что они уже наблюдали. Кригер также заявляет, что

данные интегрированные действия обеспечивают значительный процесс аудирования, речи и письма. Из различных исследований было установлено, что метод дебатов полезен для уверенности обучаемых в произнесении речей и выражении мнений.

Вышеупомянутые факты указывают на то, что метод дебатов является эффективным средством улучшения навыков студентов во многих сферах деятельности, начиная от когнитивных, заканчивая языковыми аспектами. При использовании соответствующей структуры, дебаты могут помочь обучающимся научиться слушать, говорить, писать, развивать аргументы, аналитическое мышление, а также повысить уверенность студентов в процессе публичных выступлений.

Дебаты на английском языке являются практикой, которая требует всех навыков английского языка, а также навыков презентации и подачи. Участники дискуссии нуждаются в свежей информации о текущих проблемах и концепциях различных областей. Представляя свое мнение и аргументы, дебатерам требуются стандартные навыки подачи. Практикуясь на занятиях по английскому языку, студенты используют все аспекты коммуникативной компетенции, тем самым развивая навыки, необходимые для современного специалиста.

Список использованной литературы

- [1] Allen R.R., Brown K.L. Developing communication competence in children /Skokie, III National Textbook. – 1976. – 341 p.
- [2] Noam C. Aspects of the theory of syntax /Cambridge: M.I.T. Press. – 2004. – p.12. ISBN 9780262530071.
- [3] Combs H., Bourne S. The renaissance of educational debate: Results of a five year study of the use of debate in business education /Journal on Excellence in College Teaching 5 (1). – 1994. – PP.57-67.
- [4] Dundes L. Small group debates: Fostering critical thinking in oral presentations with maximal class involvement /Teaching Sociology 29 (2). – 2001. – PP.237-243.
- [5] Elliot L. Using debates to teach the psychology of women /Teaching of Psychology 20 (1). – 1993. – PP.35-38.
- [6] Firmin M.W., Vaughn A., Dye A. Using debate to maximize learning potential: A case study /Journal of College Teaching and Learning 4 (1). – 2007. – PP.19-32.
- [7] Frede M. Plato's Arguments and the Dialogue Form /Oxford Studies in Ancient Philosophy, Supplementary Volume, 201–19. – 1992. – P.63.
- [8] Freeley A., Steinberg D., Argumentation and debate: Critical thinking for reasoned decision making. 11th edition, Wadsworth: Belmont, CA. – 2005. – P.27.
- [9] Fukuda S. Attitudes toward argumentation in college EFL classes in Japan / Proceedings of the First Asia TEFL International Conference Pusan, Korea. – 2003. – PP.417-418.

- [10] Hymes D.H. Two types of linguistic relativity /In Bright, W. Sociolinguistics. The Hague: Mouton. – 1966. – PP.114-158.
- [11] Jugdev K., Markowski C., Mengel T. Using the Debate as a Teaching Tool in the Online Classroom / Online Classroom 1 (10). – 2004. – PP.4-6.
- [12] Krieger D. Teaching Debate to ESL Students: A Six-Class Unit. – 2003. – P.61.
- [13] Lantis J.S. Ethics and foreign policy: Structured debates for the International studies classroom /International Studies Perspectives. – 2004. – 5 (2). – PP.117-133.
- [14] Manning M., Nakamura T. Teaching Debate in the EFL Classroom. – 2006. – P.29. http://jalthokkaido.net/conference/JALT_Hokkaido_2006.pdf (дата обращения: 04.01.2020).
- [15] Moody-Corbett F. Debate: a tool for teaching graduate students /Adv. Physic. Educ. 271. – 1996. – PP.45-47.
- [16] Nesbett R. E. The geography of thought /New York: The Free Press. – 2003. – p.58.
- [17] Osborne A. Debate and student development in the history classroom /New Directions for Teaching and Learning. – 2005. – №103. – PP.39-50.
- [18] Silberman M. L. Active Learning, 101 active students ways /Allyn and Bacon, Boston, 1996. – 188 p.
- [19] Suyatno L. Membedah Pembelajaran Inovatif Masmedia Buana Pustaka. Sidoarjo. – 2009. – 178 p.
- [20] Tumposky N.R. The debate debate /The Clearing House. – 2004. – 78(2). – PP.52-55.

References

- [1] Allen R.R., Brown K.L. Developing communication competence in children /Skokie, III National Textbook. – 1976. – 341 p.
- [2] Noam S. Aspects of the theory of syntax /Cambridge: M.I.T. Press. – 2004. – p.12. ISBN 9780262530071.
- [3] Combs H., Bourne S. The renaissance of educational debate: Results of a five year study of the use of debate in business education /Journal on Excellence in College Teaching 5 (1). – 1994. – PP.57-67.
- [4] Dundes L. Small group debates: Fostering critical thinking in oral presentations with maximal class involvement /Teaching Sociology 29 (2). – 2001. – PP.237-243.
- [5] Elliot L. Using debates to teach the psychology of women /Teaching of Psychology 20 (1). – 1993. – PP.35-38.
- [6] Firmin M.W., Vaughn A., Dye A. Using debate to maximize learning potential: A case study /Journal of College Teaching and Learning 4 (1). – 2007. – PP.19-32.
- [7] Frede M. Plato's Arguments and the Dialogue Form /Oxford Studies in Ancient Philosophy, Supplementary Volume, 201–19. – 1992. – P.63.
- [8] Freeley A., Steinberg D., Argumentation and debate: Critical thinking for reasoned decision making. 11th edition, Wadsworth: Belmont, CA. – 2005. – P.27.
- [9] Fukuda S. Attitudes toward argumentation in college EFL classes in Japan / Proceedings of the First Asia TEFL International Conference Pusan, Korea. – 2003. – PP.417-418.
- [10] Hymes D.H. Two types of linguistic relativity /In Bright, W. Sociolinguistics. The Hague: Mouton. – 1966. – PP.114-158.
- [11] Jugdev K., Markowski C., Mengel T. Using the Debate as a Teaching Tool in the Online Classroom / Online Classroom 1 (10). – 2004. – PP.4-6.
- [12] Krieger D. Teaching Debate to ESL Students: A Six-Class Unit. – 2003. – P.61.
- [13] Lantis J.S. Ethics and foreign policy: Structured debates for the International studies classroom /International Studies Perspectives. – 2004. – 5 (2). – PP.117-133.
- [14] Manning M., Nakamura T. Teaching Debate in the EFL Classroom. – 2006. – P.29. http://jalthokkaido.net/conference/JALT_Hokkaido_2006.pdf (data obrashcheniya: 04.01.2020).
- [15] Moody-Corbett F. Debate: a tool for teaching graduate students /Adv. Physic. Educ. 271. – 1996. – PP.45-47.
- [16] Nesbett R. E. The geography of thought /New York: The Free Press. – 2003. – p.58.
- [17] Osborne A. Debate and student development in the history classroom /New Directions for Teaching and Learning. – 2005. – №103. – PP.39-50.
- [18] Silberman M. L. Active Learning, 101 active students ways /Allyn and Bacon, Boston, 1996. – 188 p.
- [19] Suyatno L. Membedah Pembelajaran Inovatif Masmedia Buana Pustaka. Sidoarjo. – 2009. – 178 p.

[20] Tumposky N.R. The debate debate /The Clearing House. – 2004. – 78(2). – PP.52-55.

**Шетел тілі ретінде ағылшын тілін оқыту арқылы қарым-қатынас
құзыреттілігін дамытуда пікірталас әдісі**

Р.З. Жумалиева¹, А. Муратқызы¹

*¹ Сүлейман Демирел атындағы университеті
(Алматы, Қазақстан)*

Аңдатпа

Қазіргі уақытта ағылшын тілін оқытуда пікірталас әдісін қолданудың тиімділігі айқын. Тіл – қарым-қатынас құралы болғандықтан, қарым-қатынас құзыреттіліктің дамуына пікірталас ықпал етеді, ол әр түрлі саладағы маманның сәтті жұмысында маңызды рөл атқарады. Бұл мақалада қарым-қатынас қызмет түрлерінің бірі ретінде пікірталас әдісіне назар аударылған. Пікірталас әдісі білім алушылардың тілдік білімдерін құрылымдық (немесе аз құрылымдалған) жағдайда немесе тіл үйрену аясында функционалды құзыреттілік ретінде қолдануға мүмкіндік беретін және де қарым-қатынас дағдыларын жетілдіруде пайдалынады.

Бұл мақаланың мақсаты – пікірталас әдісін шет тілі ретінде ағылшын тілін оқыту кезінде қарым-қатынас құзыреттілігіне үйретудің нәтижелі стратегиясы ретінде сипаттау болып табылады. Берілген жұмыс «Отандық білім беруді модернизациялау жағдайында көптілді ІТ маманының құзіретті инновациялық моделін әзірлеу және енгізу» атты гранттық жоба аясында жүзеге асырылып жатыр.

Түйін сөздер: ағылшын тілі, пікірталас, талқылау, қарым-қатынас құзыреттілігі, пікірталас әдісі.

**Debate method for developing communicative competency
in teaching English as a foreign language**

R.Z. Zhumaliyeva¹, A. Muratkyzy¹

¹Suleyman Demirel University (Almaty, Kazakhstan)

Abstract

Currently, the effectiveness of using the debate method in teaching English is obvious. Since language is a mean of communication, debate contributes to the development of communicative competency, which plays an important role in the successful work of a specialist in various fields. This article focuses on the method of debate, as one of the communication activity types. The debate method can be used to improve students' communication skills, allowing them to use linguistic knowledge as a functional competency in a structured (less structured) situation or in the context of a language education.

The purpose of this article is to describe the debate method as a productive strategy for teaching communicative competency while teaching English as a foreign language. This research is carried out within the framework of the Ministry of Education and Science of Republic of Kazakhstan grant project “Developing and implementing the innovative competency-based model of multilingual IT specialist in the course of national education system modernization”.

Keywords: English, debates, discussion, communicative competency, debate method.

Поступила в редакцию 06.02.2020

FTAMИ: 14.25.07

А.А.КУРАЛБАЕВА

Хожжа Ахмет Ясауи атындағы Халықаралық қазақ-түрік университеті
(Түркістан, Қазақстан), kural-aliya84@mail.ru
<https://doi.org/10.51889/2020-2.2077-6861.20>

ҚАЗАҚСТАН ЖӘНЕ ТҮРКИЯНЫҢ 1-ші СЫНЫП АНА ТІЛІ ОҚУЛЫҚТАРЫН ПІШІМІ МЕН ДИЗАЙНЫ ТҮРҒЫСЫНАН САЛЫСТЫРЫЛМАЛЫ ЗЕРТТЕУ

Аңдатпа

Бұл жұмыстың мақсаты Қазақстан және Түркиядағы 1-ші сынып ана тілін оқытатын оқулықтарын пішімі мен дизайны тұрғысынан салыстырмалы зерттеу болып табылады. Оқулықтар білім берудегі ең тиімді қайнар көздерінің бірі. Ана тілінің байлығын, нәзіктігі мен сұлулығын сезінуде, тіл білу мен сүйіспеншілікке жетуде оқулықтардағы мәтіндердің маңызы зор. Оқулықтың көп бөлігі мәтіндермен оқу материалдарынан тұрады. Қазақстанның «Сауат ашу. 1-бөлім», «Сауат ашу. 2-бөлім» оқулықтарын және Түркияның «İlkokul 1. Sınıf İlk Okuma Yazma kitabı», «İlkokul Türkçe 1 Ders Kitabı» оқулықтарын салыстырмалы зертеуде: оқулықтардың физикалық құрылымдық сипаттамасына сәйкес оқулықтың көлемі, мұқабасы, түптелуі, беттер саны, түстердің қолданылуы, қағаз текстурасы мен сапасы, қаріп стилі мен өлшемі анықталып, талдау жасалды.

Түйін сөздер: сауат ашу; оқулық; пішім; дизайн; оқулық мұқабасы.

Білім беру жүйесінің өзгеруі негізінде білім мазмұны жаңарады. Жеке тұлғаны дамытудың және оның жалпы адами құндылықтары жинақталған мәдениетін қалыптастырудың негізгі құралдарының бірі білім мазмұны болып табылады және білім мазмұнының жаңаруы білім берудің нормативтік құжаттары – пәндер бойынша білім стандарттары, базистік, типтік жоспарлар, пәндер бойынша дайындалған оқу бағдарламалары, оқулықтар мен оқу-әдістемелік кешендердің мазмұнында көрініс табады.

Оқулық – оқушылардың жасына және білім деңгейіне сәйкес келетін когнитивті және аффективті дағдылармен байланысы бар бай мәтіндерден тұратын, оқу жоспарларына негізделген принциптерге сәйкес дайындалған баспа және оқыту материалы. Аталған сипаттамаға сай дайындалған оқулық оқу, жазу дағдыларын игеруде маңызды орын алады. Себебі алғашқы оқу, жазу дағдылары (оқу, жазу, сөйлеу, тындау) мәтінге сай әзірленген тапсырмалар арқылы жүзеге асады.

Кітап адамның қарым-қатынас және мәдени құрал болып табылады. Тәрбие мен білімнің адамзат тарихынан бері, бүгінгі

күнге дейін жаңарып отыруы кітаптардың жаңарып отыруына себеп болды. Баланың дамуына, білім алуына және жеке тұлға болып қалыптасуына кітап маңызды рөл атқарады. Оқулықтар білім беру мақсатын жүзеге асыруда оқушылардың оқу тәжірибесінің негізі болып табылатын оқу материалдарының бірі.

Қазақ тілі терминдерінің салалық ғылыми түсіндірме сөздігінде «Оқулық (учебник) – оқу бағдарламалары мен дидактиканың талаптарына, оқыту мақсатына сай нақты оқу пәнінің мазмұны ғылыми негізде, жүйемен баяндалатын кітап. Оқу пәнінің толық мазмұны оқулықтар мен оқу құралдарында баяндалады. Оқулықтар оқу орындарының типіне қарай жасалады. Оқулықтарға мынадай педагогикалық талаптар қойылады: оқу материалдарының қазіргі ғылым мен техниканың дәрежесіне сәйкес баяндалуы; жоғары идеялылығы; Оқулықтар мазмұнының оқу бағдарламаларының мазмұнын ұғынуға лайықты болуы; Оқулық материалдарының жүйелі және бірізді түрде оқушылардың жас және таным ерекшеліктеріне сәйкес баяндалуы; оқулықтарда дәл және анық тұжырымдалған қорытындылар, ережелер, заңдар мен

анықтамалардың баяндалуы, тілінің жатық, әдеби және ықшамды болуы, оқушылардың ұғымына сәйкес келуі; оқу материалдарын меңгеруді жеңілдететіндей суреттердің, кестелердің, диаграммалардың, сызбалардың болуы; оқулықтың сыртқы пішіндерінің ретті көркемделуі (қағаз, қаріп, мұқаба). Негізгі оқу пәндерінің қосымша әр түрлі оқу құралдары құрылады: жазбаша жаттығулар кітаптары, анықтамалар, сөздіктер, оқу кітаптары, тарихи және географиялық карталар және т.б.» деп жазылған [7, Б.159].

Бір кітапты оқулық ретінде сипаттау, кітаптың курс бағдарламасына сәйкес келетіндігін білдіреді. Яғни оқулық бағдарламаның мақсаты мен талаптарына сай келетін, әдістер мен тәсілдерді іске асыратын құрал. С.Б.Бабаевпен Ж.К.Оңалбек білімдік оқу материалының нақты мазмұны оқулықтармен оқу құралдарында ашылады. Оқулық мектептік (ЖОО) білім ақпаратының көзі әрі оқу жабдығы, білімдену мақсаттары мен мазмұнын айқындайды, ал оқулықтың басты көрінісі – мәтінде дей келе мәтіннің келесідей бірліктерден құралатындығын жазады:

– негізгі (тұғыр терминдер, олардың анықтамалары, негізгі деректер, құбылыстар, оқиғалар);

– заңдар, теориялар және жетекші идеялар және т.б. баяны); – қосымша (құжаттар, хрестоматиялық және анықтамалық материалдар, өмірнама деректері, статистика мәліметтері және т.б.);

– түсініктеме (кіріспе, ескертулер, сөздіктер, көрсетпелер және т.б.).

Оқулықтарға қосымша оқу құралдары дайындалады. Мұнда оқулық материалдарының кейбірі мазмұн тұрғысынан тереңдей түседі, кеңейеді. Оқу құралдары – бұлар хрестоматиялар, есеп жинақтары, атластар, жаттығу жинақтары және с.с [1, Б.91].

Орыстың ұлы педагогы К.Д. Ушинский «Оқулық – ғылыми категорияларды, педагогикалық категорияларға айналдыру жолымен өңделген, оқушыларға арналған құрал» деген анықтамасы өзінің мәнін әлі күнге дейін жойған жоқ [10].

Ал, Ұ.Қ.Қыяқбаева «Қазақ бастауыш мектептеріндегі білім беру мазмұнының қалыптасуы мен дамуы (1991-2007)» атты кандидаттық диссертациясында «Оқулық дегеніміз – оқытудың бағдарламада белгіленген мақсаттарына және дидактика талаптарына сәйкес белгілі бір оқу пәні бойынша ғылыми білімдердің негіздерін баяндайтын кітап» деген анықтама береді [8, Б.55].

Чечен және Чифтжинның «İlköğretim 6. sınıf Türkçe ders kitaplarında yer alan metinlerin tür ve tema açısından incelenmesi» атты еңбегінде: «Оқулық оқу жоспарының қағидаларына сәйкес дайындалған оқушының жас ерекшелігіне, білім деңгейіне сай келетін когнитивті және аффективті дағдылармен жабдықталған бай мәтіндерден тұратын баспа және оқу материалы болып табылады» деп жазады [11]. Яғни оқулықтар оқу жоспарларында орын алған тақырыптар туралы ақпаратты жоспарлы және жүйелі ашатын, ақпарат көзі бола отырып оқушыларды пәнге мақсатты түрде бағыттауының негізгі орта болып табылады.

Ф.Гүнеш: «Оқулық білім беру бағдарламаларына сәйкес дайындалған, белгілі бір деңгейдегі оқушылар үшін жазылған және оқыту мақсатында қолданылған, оқу мен есте сақтауды жеңілдетедін, жеңілден қиынға жүйелі үдеріспен дамып отыратын құрал» – деп сипаттайды [2].

Оқулықтар оқу жоспарларында берілген тақырыптарға тән жоспарлы және белгілі бір тәртіппен зерттелген ақпарат көзінің негізгі ортамы болып табылады. Оқулық жалпы физикалық ерекшеліктері, білім беру дизайны, көрнекі бейнеленуі мен тіл, түсіндіру және өлшеу-бағалау сынды төрт критериймен бағаланады. Оқулықтар әзірленген тілге және білім беру жүйесінен туындайтын айырмашылықтарға сәйкес әртүрлі болуы мүмкін. Алайда, ана тілін оқытуда кездесетін әдістер мен мәселелер көбінесе ұқсас. Дұрыс дайындалған оқулық оқушыға жақсы білім алуға мүмкіндік береді. Оқулықтардағы тағы бір маңызды фактор – суреттер. Яғни оқулықта берілген суреттер тақырыпқа

және оқушылардың жас ерекшелігіне сай болуы қажет. Оқулық дизайны оқушылар мен мұғалімдер үшін өте маңызды. Себебі оқулықты әзірлеуде қатар арасы, сөздер, тақырыптар, қаріп стилі мен өлшеміне мән берген жөн.

Мұғалімдер мен оқушылардың оқытуға қосқан үлесі оқулық таңдаудың маңыздылығын арттыра түседі. Оқулықтың оқуға және үйренген нәрселерге шолу жасауға көмектесетін функциялар бар. Екінші жағынан, оқулық арқылы оқушы мұғалімнің түсіндіргендерін қай жерде және қай уақытта болсын қайталау мүмкіндігіне ие болады. Осыны ескере отырып, дайындалған оқулықтардың сапасы жоғары болады [6]. Оқулық – білім беру бағдарламасының мақсаттына, мазмұнына, оқу үрдісінің оқыту, өлшеу және бағалау критерилеріне сәйкес дайындалған баспа материалы [5].

Зерттеу жұмысына байланысты әдебиеттерді қарастырғанымызда Европа өлкелеріне тән оқулықтарға салыстырмалы зерттеу жүргізілгені анықталды. Осы негізде бұл зерттеуде 2016 жылы Қазақстан Республикасының Білім және ғылым министрлігі тарапынан ұсынылған «Сауат ашу» оқулығында және 2018 жылы Түркия Республикасы Ұлттық Білім Министрлігінің тарапынан ұсынылған «Türkçe dersі» оқулығы қолға алынып, оқулықтар анықталған өлшемдер бойынша зерттелді.

Оқулықтың пішімі мен дизайнын талдауда Чалықтың (Çalık, 2001: 2-14) сыныпландырма әдісі қолданылды:

1. *Жалпы көрінісі*: а) өлшемі, ә) көлемі, б) бет саны, в) қағаз сапасы, г) оқулық мұқабасы.

2. *Көрнекі материалдар*: а) кестелер мен сызбалар, ә) суреттер, б) түстердің қолданылуы.

3. *Қаріп*: а) қаріп өлшемі [12].

Гүнештің «Ders Kitaplarının İncelenmesi» атты еңбегінде оқулықтарды: 1) оқулық беттерінің ашылуымен бірге парақтардың жылтылуы да оңай болатын спиральді түптеу, 2) оқулық беттерінің ашылуы спиральді түптелуге қарағанда қиын және

парақтардың ыдырау ықтималдығы жоғары картонды түптеу, 3) өте ұзақ қолданылатын бірақ үнемді емес матамен түптеу секілді түптеудің үш түрлі қолданылады деп жазады [2].

Оқулықтардың бет сандары оқушылардың жас ерекшеліктеріне, даму кезеңдеріне, сыныбына және пәннің оқу бағдарламасына сай жасалуы қажет. Оқулықтардың бет саны, сонымен қатар оқулықтың баспа табағын да анықтайды. Әр 16 бет бір баспа табакты құрайды деп жазады Гүнеш өзінің «Okuma-Yazma Öğretimi ve Beyin Teknolojisi» атты еңбегінде әр сынып үшін оқулықтардың бет санын анықтауға байланысты Коуллитт және Стайгердің жасаған зерттеуінде оқулық бет сандарының төмендегідей болуы керектігін анықтағандығын жазған: *1 сынып үшін* – 88 бет; *2 сынып үшін* – 120 бет; *3 сынып үшін* – 152 бет; *4 сынып үшін* – 176 бет; *5 сынып үшін* – 208 бет [3].

Қазақстан Республикасы Ұлттық экономика министрінің 2015 жылғы 19 тамыздағы № 611-ші «Оқулық басылымдарына қойылатын гигиеналық нормативтерді бекіту туралы» бұйрығына сәйкес бір оқулық басылымының салмағы 1-4 сынып оқушылары үшін 300 граммнан аспауы тиіс екендігі жазылған. Сондай-ақ оқулық басылымдарында: ақпараттың бұрмалануына немесе жоғалуына алып келетін, жеңіл оқылуды, оқу жағдайларын нашарлататын ақаулар; дұрыс басып шығармау (бейнелеу элементтерінің жоғалуы), бояудың көшуі, бояу толтырылған учаскелер, дақтар, сызаттар, баспа-таңбадағы қосарланған баспа элементтері; белгілердің штрихтары айқын емес мәтіннің басып шығарылуы; жиектеріне немесе блоктың ішіне желімнің құйылуы, беттердің желімделуі және ашу кезінде мәтіннің немесе иллюстрациялардың зақымдалуы; умаждалған, кір беттер; мұқабаның түбіртектен артта қалуы; блоктың немесе мұқаба қақпағының зақымдалуы сынды ақаулар болмауы қадағаланады. Сонымен қатар оқулық басылымдарын түптеуіне байланысты аз ластанатын тығыз (қатты интегралды) материалдан көзделуі

жәнеде сыммен қайып тігу – бекіту тәсілін пайдаланбайтындығы жазылған [9].

Зерттеу мақсаты: бұл зерттеу жұмысының мақсаты, Қазақстанның және Түркияның 1-ші сынып ана тілі оқулықтары пішімі мен дизайны тұрғысынан салыстырылып зерттеледі. Бұл мақсатқа қол жеткізу үшін төмендегі мәселелерге жауаптар алынды:

1. Қазақстан мен Түркиядағы 1-ші сынып ана тілі оқулықтарында сыртқы құрылымдық сипаттамасы қандай?

2. Қазақстан мен Түркиядағы 1-ші сынып ана тілі оқулықтарында ішкі құрылымы қандай?

Зерттеу әдістері: зерттеу жұмысы – құжаттарды талдау әдісіне негізделген сипаттамалық жұмыс. Қазақстанның және Түркияның 1-ші сынып ана тілі оқулықтарының пішімі мен дизайны зерттеледі. Деректерді жинау құралдары: деректерді жинау құралы ретінде Қазақстанның және Түркияның 1-ші сынып ана тілі оқулықтары пайдаланылды. Материалдарды талдау: зерттеу барысында материалдарға салыстырмалы талдаулар жасалынды.

Нәтижелер мен түсініктемелер.

Түркияның 1-ші сынып ана тілі оқулығының пішімі мен дизайны.

Түркияда 1-ші сынып ана тілі оқулығы Ұлттық білім министрлігі тарапынан жыл сайын тегін таратылады. Оқулық білім беру бағдарламасына сәйкес дайындалған және оқулықта оқыту мақсатында қолданылатын мәтіндер қамтылған. Сондай-ақ оқулықта мәтінге байланысты тапсырмалар мен бағалау нысандары орын алған.

«İlkokul 1. Sınıf İlk Okuma Yazma kitabı» және «İlkokul Türkçe 1 Ders Kitabı» оқулықтарының (ТР ҰБМ басылымы):

1. Жалпы көрінісі:

а) Өлшемі: кітаптың өлшемі, диаметрі және көлемі туралы. Оқулық (19,5*27,5) үлкен (B5) өлшемде.

ә) Түптелуі: оқулықтарды баспа сапасы бойынша зерделегенімізде оқулық парақтары бірдей өлшемде, оқулықтың бұрыштары 90 градуста дұрыс кесілген, баспа түсті, оқулықтың ішкі беттері тегіс.

б) Бет саны: 1-ші сынып «İlkokul 1. Sınıf İlk Okuma Yazma kitabı» оқулығы 208 беттен, «İlkokul Türkçe 1 Ders Kitabı» оқулығы 158 беттен тұрады.

в) Қағаз сапасы: қағаз түсі ақ, текстурасы тегіс. Қағаз сапасы жоғары.

г) Оқулық мұқабасы: оқулық мұқабасында оқулықтың атауы, қолданылатын мектептің түрі мен сыныбы жазылған.

Титул бетінде оқулықтың атауы, мектептің түрі мен сыныбы, оқулық авторлары, баспа үйінің есімі мен эмблемасы, жарияланған жері мен жылы орналасқан. Екінші бетінде оқулықтың Ұлттық Білім Министрлігіне тиесілі екендігі және оқулықты әзірлеушілер: өлшеу және бағалау, психолог, суретші мамандардың аты-жөндері, ISBN нөмірі, мақұлдау және басып шығару шешімі жазылған. Оқулықтың үшінші бетінде Түркия Республикасының байрағы және ән ұраны (İstiklal Marşı) және төртінші бетте ант жазылған. Бесінше бетінде Мұстафа Кемал Ататүрк суретіне орын берілген және 6-7 беттерде оқулық мазмұны, 8 бетте «Türkçe 1 Ders Kitabı» оқулығының шартты белгілері ұсынылған. Оқулық мазмұнына сай тақырыптар мәтіндер мен тапсырмалар арқылы айқындалған. Оқулықтың соңғы бетінде әдебиеттер тізімі ұсынылған.

2. Көрнекі материалдар:

а) кестелер мен сызбалар: оқулықта кестелер мен сызбалар тапсырмалар үшін әзірленген.

ә) суреттер: оқулықта суреттер, фотолар және карикатуралар орын алған.

б) түстердің қолданылуы: оқулықта барлық қанық түстер қолданылған.

3. Қаріп

а) қаріп өлшемі: қатар аралығы, шет аралығы мен абзац өлшемдері. 18 өлшемді қаріптердің қатарлар аралығы 20 өлшемді. Шет аралығы оң, сол, жоғары төмен жағынан 2 см аралық қалдырылған. Абзацтар белгілі бір өлшемде қалдырылған.

Қазақстанның 1-ші сынып ана тілі оқулығының пішімі мен дизайны. Қазақстанның 1-ші сынып ана тілі оқулығы А.Байтұрсынұлы атындағы Тіл білімі

институтының сарапшыларымен келісілген және Қазақстан Республикасының Білім және ғылым министрлігі ұсынған. Оқулық білім беру бағдарламасына сәйкес дайындалған және оқулықта оқыту мақсатында қолданылатын мәтіндер қамтылған.

«Сауат ашу. 1-бөлім» және «Сауат ашу. 2-бөлім» оқулықтары (Атамұра баспасы):

1. Жалпы көрінісі:

а) Өлшемі: кітаптың өлшемі, диаметрі және көлемі туралы. Оқулық (17,5*22) үлкен өлшемде.

ә) Түптелуі: оқулықтарды баспа сапасы бойынша зерделегенімізде оқулық парақтары бірдей өлшемде, баспа түрлі-түсті, оқулықтың ішкі беттері тегіс.

б) Бет саны: 1-ші сынып «Сауат ашу. 1-бөлім» оқулығы 125 беттен, «Сауат ашу. 2-бөлім» оқулығы 112 беттен тұрады.

в) Қағаз сапасы: қағаз түсі ақ, текстурасы тегіс. Қағаз сапасы жоғары. Мұқабасы картоннан түптелген.

г) Оқулық мұқабасы: оқулық мұқабасында оқулықтың атауы, қолданылатын мектептің түрі мен сыныбы жазылған. Титул бетінде оқулықтың атауы, мектептің түрі мен сыныбы, баспа үйінің есімі мен

эмблемасы, жарияланған жері мен жылы орналасқан. Екінші бетінде оқулықтың ЭОЖ және КБЖ номерлері, оқулық шартты белгілері, авторларының аты-жөндері, ISBN нөмірі жазылған. Оқулық мазмұнына сай тақырыптар мәтіндер мен тапсырмалар арқылы айқындалған. Соңғы беттерінде оқулық мазмұны ұсынылған.

2. Көрнекі материалдар:

а) кестелер мен сызбалар: оқулықта кестелер мен сызбалар тапсырмалар үшін әзірленген.

ә) суреттер: оқулықта суреттер, фотолар орын алған.

б) түстердің қолданылуы: оқулықта барлық түстер қолданылған.

3. Қаріп

а) қаріп өлшемі: қатар аралығы, шет аралығы мен абзац өлшемдері. 18 өлшемді қаріптердің қатарлар аралығы 20 өлшемді. Шет аралығы оң, сол, жоғары төмен жағынан 2 см аралық қалдырылған. Абзацтар белгілі бір өлшемде қалдырылған. Қазақстан мен Түркиядағы 1-ші сынып ана тілі оқулықтарындағы беттер саны кесте 1-де берілген.

Кесте 1

Қазақстан мен Түркиядағы 1-ші сынып ана тілі оқулықтарының бет саны

№	Оқулық атауы	Бет саны
1	Сауат ашу. 1-бөлім	125
2	Сауат ашу. 2-бөлім	112
3	İlkokul 1. Sınıf İlk Okuma Yazma kitabı	208
4	İlkokul Türkçe 1 Ders Kitabı	158

Кестеде берілгендей Түркияның 1-ші сынып «İlkokul 1. sınıf İlk Okuma Yazma kitabı» оқулығы – 208 беттен ал, «İlkokul Türkçe 1 Ders Kitabı» оқулығы 158 беттен тұрса, Қазақстанның 1-ші сынып «Сауат ашу. 1-бөлім» оқулығы 125 беттен ал, «Сауат ашу. 2-бөлім» оқулығы 112 беттен тұрады. Түркияның оқулықтарының бет саны Қазақстанның оқулықтарының бет санына қараған да көп екендігі анықталды. Түркия оқулықтарында бет саны жағынан

көп болғанымен мәтіндер саны жағынан аз екендігі анықталды. Оқулықтардағы мәтіндер санын кесте 2-де берілген.

«Türkçe dersi» оқулығында он екі мәтіннің біреуі өлең, алтауы әңгімелеуші мәтін, бесеуі ақпарат беруші мәтін, ал, «Сауат ашу» оқулығында отыз мәтіннің алтауы өлең, он жетісі әңгімелеуші мәтін, жиырма үші ақпарат беруші мәтін түрлері орын алған. Оқулықтардың пішіндік ерекшеліктерін кесте – 3 те берілді.

Кесте 2

Қазақстан мен Түркиядағы 1-ші сынып ана тілі оқулықтарындағы мәтіндердің саны

Мәтін түрлері	1-сынып оқулығы	
	Сауат ашу 2 бөлім	Türkçe dersi 2 бөлім
Мәтін саны	30	12
Өлеңдер	6	1
Әңгімелеуші мәтіндер	17	6
Ақпарат беруші мәтіндер	7	5

Кесте 3

Қазақстан мен Түркиядағы 1-ші сынып ана тілі оқулықтарының өлшемдері

№	Оқулық атауы	Өлшемдері
1	Сауат ашу. 1-бөлім	17,5*22
2	Сауат ашу. 2-бөлім	17,5*22
3	İlkokul 1. Sınıf İlk Okuma Yazma kitabı	19,5*27,5
4	İlkokul Türkçe 1 Ders Kitabı	19,5*27,5

Гөкхан Ары (Gökhan Arı) оқулықтарды 3 өлшемде қарастырады. Оның айтуынша оқулық көп жағдайда (13x17см), орта (16x24см) және үлкен (19x27см) болып 3 өлшемде әзірленеді [4]. Бұл орайда оқулықтар кесте – 3 те көрсетілгендей Түркия оқулықтарының пішімі Қазақстан оқулықтарынан пішімінен үлкен екендігі анықталды.

Қорытынды және ұсыныстар. Бұл жұмыста Түркия және Қазақстандағы 1-ші сынып ана тілі оқулықтарының пішімі мен дизайны салыстырылады. Нәтижесінде бірнеше ерекшеліктер мен ұқсастықтар анықталып, талданды. Қорытындысында алынған нәтижелер төмендегідей:

1. Түркия және Қазақстандағы оқулықтар пішімі мен дизайн тұрғысынан бір-бірінен ерекше. Бейнеленуі, қаріп өлшемі және стилі, беттер саны, қағаз және мұқаба сапасы, түптелуі ерекше назар аудартады.

2. Түркияның ана тілі оқулықтарының бет саны (208+158) Қазақстанның оқулықтарының бет санына (125+112) қарағанда көп екендігі анықталды.

3. Түркия 1-ші сынып ана тілі оқулықтарында қанық түстер қолданылған суреттер, фотолар, каррикатуралар орын алған. Дегенмен оқулықтағы суреттерде бірнеше қателіктер бар. Мысалы, бейнеленген мультфильм кейіпкерлері оқулықтың біреше жерінде қаламсапты сол қолдарында ұстап тұр, түйе жануарының аяғы дұрыс бейнеленбеген т.б. Бұлар оқушыларды жаңылыстырады. Сондай-ақ бояу, сызу, жазу тапсырмалары «İlkokul 1. Sınıf İlk Okuma Yazma kitabı» оқулығында орындалатындықтан оқулық әр оқу жылында баспадан қайта басылып шығарылады.

4. Қазақстан 1-ші сынып ана тілі оқулығында кестелер мен сызбалар тапсырмалар үшін әзірленген. Оқулықтың 1-ші және 2-ші бөлімінің мұқабасында берілген суреттер бірдей, оқулықтың 1-ші бөлімі ашық көк түспен берілсе, 2-ші бөлімі жасыл түспен берілген. Барлық түстер қолданылған. Дегенмен оқулықта анық көрінбейтін суреттер кездеседі.

Пайдаланылған әдебиеттер тізімі

- [1] Бабаев С.Б., Оналбек Ж.К. Жалпы педагогика: Оқулық – Алматы: Нұр-пресс, 2005 – 228 б.
- [2] Güneş F. Ders Kitaplarının İncelenmesi. – Ankara: Ocak Yayınları, 2002. – 140s.
- [3] Güneş F. Okuma-Yazma Öğretimi ve Beyin Teknolojisi. – Ankara: Ocak Yay, 1997. – 240 s.
- [4] Gökhan A. Türkçe Ders Kitaplarındaki fiziksel ve biçimsel çözümler. Hakan Ülper (Editör) Türkçe Ders Kitabı çözümleri. (s.39-54). – Ankara: Pegem A Yayıncılık, 2014.
- [5] Demirel Ö. ve Kıroğlu, K. Konu Alanı Ders Kitabı İncelemesi. – Ankara: Pegem A Yayıncılık, 2005. – S.187-197
- [6] Küçükahmet L. Konu Alanı Ders Kitabı İnceleme Kılavuzu /3 Basım. – Ankara: Nobel Yayın Dağıtım, 2011. – 400 s.
- [7] Қазақ тілі терминдерінің салалық ғылыми түсіндірме сөздігі «Педагогика және психология» /А.Қ.Құсайынов. – Алматы: Мектеп, 2002. – 256 б.
- [8] Қыяқбаева Ұ.Қ. Қазақ бастауыш мектептеріндегі білім беру мазмұнының қалыптасуы мен дамуы (1991-2007). Дисс. ...пед.ғыл.канд. – Алматы, 2008. – 141 б.
- [9] Оқулық басылымдарына қойылатын гигиеналық нормативтерді бекіту туралы. ҚР Ұлттық экономика министрінің 2015 жылғы 19 тамыздағы № 611 бұйрығы. ҚР Әділет министрлігінде 2015 жылы 21 қыркүйекте №12089 болып тіркелді. <http://adilet.zan.kz/kaz/docs/V1500012089> (Қаралған күні 09.10.2020).
- [10] Ушинский К.Д. Избранные педагогические сочинения. В 2 томах. Т.1.– М., 1963. – 179 с.
- [11] Çeçen M. A. ve Çiftçi, Ö. İlköğretim 6. sınıf Türkçe ders kitaplarında yer alan metinlerin tür ve tema açısından incelenmesi. Ankara: Milli Eğitim Dergisi, 2007. – №173. – 39-49.
- [12] Çalık T. Türkçe Ders Kitaplarının Biçim ve Tasarımı. Ayşegül Ataman (Editör) Konu alanı Ders Kitabı İnceleme Kılavuzu Türkçe 1-8 içinde (s. 1-14). – Ankara: Nobel Yayıncılık, 2001. – S.1-14.

References

- [1] Babaev S.B., Onalbek Zh.K. Zhalpy pedagogika: Okulyk – Almaty: Nur-press, 2005 – 228 b.
- [2] Güneş F. Ders Kitaplarının İncelenmesi. – Ankara: Ocak Yayınları, 2002. – 140s.
- [3] Güneş Firdevs. Okuma-Yazma Öğretimi ve Beyin Teknolojisi. – Ankara: Ocak Yay, 1997. – 240 s.
- [4] Gökhan A. Türkçe Ders Kitaplarındaki fiziksel ve biçimsel çözümler. Hakan Ülper (Editör) Türkçe Ders Kitabı çözümleri. (s.39-54). – Ankara: Pegem A Yayıncılık, 2014.
- [5] Demirel Ö. ve Kıroğlu, K. Konu Alanı Ders Kitabı İncelemesi. – Ankara: Pegem A Yayıncılık, 2005. – S.187-197
- [6] Küçükahmet L. Konu Alanı Ders Kitabı İnceleme Kılavuzu /3 Basım. – Ankara: Nobel Yayın Dağıtım, 2011. – 400 s.
- [7] Kazak tili terimderininin salalyk gylymi tusindirme sozdigi «Pedagogika zhәне psihologiya»/A.K.Kusajynov. – Almaty: Mektep, 2002. – 256 b.
- [8] Қыяқбаева У.Қ. Kazak bastaуysh mektepterindegi bilim beru mazmunynyn kalyptasuy men damuy (1991-2007). Diss. ...ped.gyl.kand. – Almaty, 2008. – 141 b.
- [9] Okulyk basylymdaryna kojylatyn gigienalyk normativterdi bekitu turaly. KR Ul'tytk ekonomika ministrinin 2015 zhylygy 19 tamyzdagy №611 bujrygy. KR Adilet ministriginde 2015 zhyly 21 kyrkujekte №12089 bolyp tirkeldi. <http://adilet.zan.kz/kaz/docs/V1500012089> (karalghan kuni 09.10.2020).
- [10] Ushinskij K.D. Izbrannye pedagogicheskie sochineniya. V 2 tomah. T.1.– M., 1963. – 179 s.
- [11] Çeçen, M.A. ve Çiftçi, Ö. İlköğretim 6. sınıf Türkçe ders kitaplarında yer alan metinlerin tür ve tema açısından incelenmesi. – Ankara: Milli Eğitim Dergisi, 2007. – №173. – 39-49.
- [12] Çalık, T. Türkçe Ders Kitaplarının Biçim ve Tasarımı. Ayşegül Ataman (Editör) Konu alanı Ders Kitabı İnceleme Kılavuzu Türkçe 1-8 içinde (s. 1-14)/ – Ankara: Nobel Yayıncılık, 2001. – S.1-14.

Сравнительное исследование учебников родного языка 1-х классов Казахстана и Турции с точки зрения формата и дизайна

А.А. Куралбаева

Международный казахско-турецкий университет имени Х.А.Ясауи

(Туркестан, Казахстан)

Аннотация

Целью данной статьи является сравнительное исследование формата и дизайна учебников родного языка 1-х классов Казахстана и Турции. Учебники являются одним из наиболее эффективных источников образования. Учебники играют важную роль в обретении сильного сознания и любви к родному языку, осмысления богатства, тонкости и красоты родного языка. Большая часть учебника состоит из текстов или фрагментов для чтения. В сравнительном исследовании учебников Казахстана «Сауат ашу. 1-часть», «Сауат ашу. 2-часть» и учебников Турции «İlkokul 1. Sınıf İlk Okuma Yazma kitabı», «İlkokul Türkçe 1 Ders Kitabı» были рассмотрены следующие особенности: объем учебников по физическим и структурным характеристикам, обложка и переплет учебника, количество страниц, использование цветов, текстура и качество бумаги, стиль и размер шрифта.

Ключевые слова: сауат ашу; учебник; формат; дизайн; обложка учебника.

Comparative study of 1-grades textbooks of the native language of Kazakhstan and Turkey in terms of format and design

A.A.Kuralbayeva

¹Khoja Ahmet Yasawi International Kazakh-Turkish University

(Turkestan, Kazakhstan)

Abstract

The purpose of this article is to comparative study of 1 grades textbooks of native language of Kazakhstan and Turkey in terms of format and design. Textbooks are one of the most effective sources of education. It is accepted that an important role in gaining a strong mother tongue consciousness and love by sensing the richness, subtleties and beauties of the native language play the texts. The majority of the textbook consists of texts or reading pieces. In comparison of textbooks of Kazakhstan “Sauat Ashu. 1-part”, “Sauat Ashu. 2-part” and textbooks of Turkey “İlkokul 1. Sınıf İlk Okuma Yazma kitabı”, “İlkokul Türkçe 1 Ders Kitabı” the following features were considered: the volume of textbooks on physical and structural characteristics, the cover and binding of the textbook, the number of pages, the use of colors, the texture and quality of paper, the style and size of the font.

Key words: sauat ashu; textbook; format; design; textbook cover.

Редакцияға 15.10.2019 қабылданды.

МРНТИ 14.25.09

Г.Ж. ОМАРОВА¹, М.Д.КЕНЖЕГАЛИЕВА²

¹Казахский национальный педагогический университет имени Абая
(Алматы, Казахстан),

²Лейпцигский университет (Лейпциг, Германия)
gulnar-aidos@mail.ru kenshegaliewa@uni-leipzig.de
<https://doi.org/10.51889/2020-2.2077-6861.21>

ФОРМИРОВАНИЕ У УЧАЩИХСЯ НАЧАЛЬНЫХ КЛАССОВ УМЕНИЙ ПОЛЬЗОВАТЬСЯ СЛОВАРЯМИ

Аннотация

Учебный процесс всё в большей степени превращается в процесс самообучения, ученик всё в большей степени сам выбирает образовательную траекторию. Для успешной самостоятельной познавательной деятельности ученикам необходимо владеть определёнными общепредметными навыками, одним из которых безусловно является умение работать с дополнительной справочной литературой. Данная статья посвящена формированию у учащихся начальных классов умений пользоваться словарями. В изменённых условиях перед начальными школами стоит задача развития у учащихся навыка обращения с различными типами словарей, как печатными, так и на электронных носителях, как одноязычными, так и двуязычными. Важным фактором служит при этом правильно организованная учебная среда. Именно определение педагогических условий использования словарей при освоении новых сведений в начальной школе будет способствовать формированию умений самостоятельной работы, и в целом – саморазвитию обучающегося.

Ключевые слова: начальная школа; самообучение; общепредметные навыки; умения; справочная литература; лингвистические словари; печатный источник; источник на электронных носителях.

В Государственном общеобязательном стандарте начального образования РК сформулированы вызовы времени и определен характер инноваций, которые должны быть внедрены в практику школьного обучения детей начальных классов. Для преодоления этих вызовов необходимо наличие определённых навыков и умений:

1. Критическое мышление и умение решать проблемы.
2. Командная работа и лидерские качества.
3. Гибкость и умение адаптироваться к новым условиям.
4. Инициативность и предпринимательские навыки.
5. Умение грамотно и четко излагать мысли как устно, так и письменно.
6. Умение искать и находить информацию.
7. Любознательность и воображение.

Начальное образование требует системного обновления, которое предполагает:

- создание принципиально новой модели начального образования, ориентированной на результат;
- создание условий для реализации концепции «Обучение в течение всей жизни»;
- продление продолжительности обучения в начальной школе с учетом психолого-физиологических особенностей переходных (кризисных) периодов в развитии детей.

С учетом указанных особенностей актуализированы задачи начальной школы, среди которых остались традиционные – научить читать, писать, помочь освоить способы учебной деятельности, заложить основы духовности ребенка, развить его лучшие качества и др., а также такие, где четко прослеживается ориентир на формирование исследовательских навыков:

- учить логичному, системному изложению мыслей, установлению причинно-следственных связей;

– развивать навыки поиска, анализа и интерпретации информации соответственно возрастным возможностям [1].

Актуальность выдвинутых задач не вызывает сомнения, в связи с чем становится очевидным вывод о необходимости содержательного и методического обновления всего процесса обучения в начальной школе. Один из путей обновления видится нам в обучении детей навыкам надпредметного характера, необходимых для грамотной организации самостоятельной познавательной деятельности. К числу таких навыков относится работа со словарями. Важным фактором при этом виде познавательной деятельности служит правильно организованная учебная среда, выбор дидактических подходов. Систематизация и описание дидактических условий привития учащимся умений работы со словарями в качестве источника для освоения научной информации являются основной целью нашего исследования «*Формирование у учащихся начальных классов умений пользоваться словарями*», которое будет представлено в этой статье.

Гипотеза исследования: работа по формированию навыков самостоятельной познавательной деятельности учащихся начальных классов на основе лексикографических источников будет эффективной, если:

– процесс обучения опирается на современные основополагающие установки психологии, педагогики, технологий развивающего обучения и воспитания;

– выявлены необходимые и достаточные условия, оптимизирующие приемы использования словарей на этапе знакомства с новым материалом;

– определены дидактические и методические аспекты оптимального использования словарей для усвоения учащимися начальной школы новой информации.

Задачи исследования сводятся к конкретным действиям:

1. Проанализировать проблемы формирования умений работы с первоисточниками в начальной школе.

2. Выявить возможности лексикографиче-

ских источников для их использования учащимися 1-4 классов.

3. Разработать методические рекомендации по использованию лексикографических печатных источников в качестве средства обучения.

Обзор литературы. В начальной школе организуется интегрированное изучение первого языка и литературы, обеспечивается уровневое усвоение второго и третьего языков в соответствии с Общеввропейской системой оценки языковой компетенции. Разрабатываются, исходя из рекомендаций педагогов и психологов, дидактические условия: в начальной школе должно быть достаточно времени для того, чтобы у учащихся действительно происходило, по Л.С. Выготскому, развитие мышления, и становились «*память мыслящей, а восприятие думающим*» [2, С.118].

Проанализированный Государственный общеобязательный стандарт для начальной школы дает четкие представления о том, что основой модернизации современного начального образования в школах Республики Казахстан стало принципиальное изменение в формулировке целей: на первый план выдвинута его развивающая функция, определение путей формирования у учащихся младших классов мотивов и желания к самостоятельному приобретению знаний.

Учебная деятельность преобразуется в творческую познавательную работу, направленную на реализацию внутреннего потенциала каждого ребенка, при этом чрезвычайно важна грамотная организация наблюдений, проводимых под руководством учителя, а также поисково-исследовательская познавательная деятельность, для которой большое значение имеет умение учащихся работать с научно-информационными источниками. При этом в роли таких источников может выступать как печатная продукция (учебники, справочники, учебные пособия, словари), так и информация, представленная на электронных носителях.

А.Г. Асмолов отмечает: «Сегодня все большее признание получает положение о

том, что в основе успешности обучения лежат общие учебные действия, имеющие приоритетное значение над узкопредметными знаниями и навыками. В системе образования начинают превалировать методы, обеспечивающие становление самостоятельной творческой учебной деятельности учащегося, направленной на решение реальных жизненных задач. Признанным подходом здесь выступает деятельностно-ориентированное обучение: учение, направленное на решение проблем; проектные формы организации обучения» [3, С.11].

На наш взгляд, общие учебные действия характеризуют работу лексикографического характера, поскольку она является обязательным структурным элементом любого урока и определяется как словарная. Анализ научной литературы свидетельствует об интенсивности исследований психолого-педагогических условий развития познавательного интереса учащихся начальной школы как важного средства активизации обучения. Проблемы формирования познавательного интереса учащихся, исследование условий и факторов, влияющих на его становление и развитие, выявление периодов наиболее интенсивного развития познавательной активности – вот далеко не полный перечень тех вопросов, которые стали предметом пристального внимания психологов и педагогов. Традиционно, как уже говорилось выше, стержневыми на начальном этапе обучения остаются вопросы формирования навыков чтения, говорения, слушания и письма. Интерес к этим вопросам актуализируется в аспекте организации полилингвального обучения, касающегося всех школьных предметов, в основном связаны с целями и задачами языковых предметов.

Предпринимая наше исследование, мы исходили из того, что школьник 6-10 лет обучается не только чтению, письму и счету, но и навыкам поиска, анализа и интерпретации собранной информации в соответствии с возрастными возможностями. Чрезвычайно значимым источником, трансформатором новой информации являлся и является сам учитель, действия которого определяют под-

ходы к догматическим методам. Не случайно были и остаются такими высокими требования к его профессиональной компетенции, включающей и организационные, и конструктивные, и коммуникативные умения. Но функции современного учителя не ограничиваются его ролью источника знаний: сегодня учитель и консультант, и репетитор, и корректор познавательной деятельности детей. А потому поиск новых, соответствующих современным требованиям, источников получения продолжается и закономерно приводит к выводу о важности репродуктивных методов.

Средством реализации репродуктивного метода служит **учебник** – традиционный и положительно зарекомендовавший себя дидактический источник, к которому на современном этапе предъявляются повышенные требования. Учебник выполняет транспозиционную, информационную, систематизирующую, справочную функции. Он по-прежнему остается главным компонентом учебно-методического комплекса, обращение к нему на каждом уроке – неукоснительное дидактическое правило. Но, помимо учебника, в состав предметных портфолио учителей в обязательном порядке входят и другие справочные материалы, в первую очередь – **словари**.

Рождается противоречие между пониманием принципиальной значимости обучения школьников умению работать с печатными и электронными источниками и ограниченными возможностями реальной педагогической практики в применении словарей при организации самостоятельной познавательной деятельности; между необходимостью активизации познавательной деятельности учащихся и отсутствием специальной работы по обучению детей этому важному надпредметному навыку.

В методике обучения родному языку выдающийся лингводидакт девятнадцатого столетия И.И. Срезневский сформулировал основное требование, приемлемое и актуальное и сегодня для тех, кто осваивает родные и неродные языки. Идея сводится к такому их изучению, которое позволит человеку

пользоваться этим языком в дальнейшем, зная, какие сложности возникают при обращении к различным языковым единицам и как контролировать свою речь. Большой интерес вызвало у нас указание на тот объем знаний, который И.И.Срезневский считал необходимым для использования языка, а также разработанные им требования к а) знанию слов; б) знанию сочетаемости слов; в) умению пользоваться словами, легко находить их для верного и понятного изображения всякого рода понятий; г) умению соединять слова в цельные выражения для верной передачи своих мыслей и чувствований; д) умению внятно и правильно выговаривать слова; е) умению писать.

На первое место академик И.И. Срезневский ставит задачу формирования лексического запаса; эта же мысль находит продолжение в объяснительных записках многих типовых программ, ориентирующих на изучение родных и неродных языков. Основное внимание «...уделяется слову и его значению, т.е. лексике и семантике, вопросам лексической и грамматической сочетаемости слов, алгоритму построения простых и сложных предложений, связи предложений в тексте. Акцент делается не на перечисление языковых фактов, а на их интерпретацию, на том, как язык функционирует и какие универсальные языковые механизмы обеспечивают общение» [4, С.83].

Школьный и вузовский опыт освоения языков подводит к выводу о том, что умение понимать и анализировать текст с разных сторон, грамотно читать и излагать этот текст своими словами, а также создавать собственные тексты формируется поэтапно, а также формируется культурной-языковой компетенции учащихся и один из первых и основных этапов связан с правильной организацией словарной работы.

Дидактическим проблемам организации словарной работы в начальной школе посвящены исследования Т.В Хачатуровой [5], А.А. Бондаренко [6], З.А. Потиха [7], Д.Э. Розенталь [7], В.П. Канакиной [8] и др. В трудах перечисленных авторов и в трудах отечественных ученых С.Р. Рахметовой [9],

Г.И. Уайсовой [10], А.Е. Жумабаевой [11], М. Ермекбаева [12], Г.Т. Садуакас [13] использование лексикографических источников рассматривается как один из приемов обогащения словарного запаса учащихся. Большое количество статей посвящено вопросам применения на уроках в начальной школе орфографических словарей. В аспекте проводимого исследования определен интерес представляет статья Е.И. Сухушиной, в которой раскрыты возможности систематической работы со словарями в обучении двуязычных детей [14, С.83].

Если условно выделить в лексикографической эвристике два аспекта – теоретический и практический, то проанализированные нами работы свидетельствуют о том, что в большей степени авторов интересует практически аспект, когда словари используются как один из путей развития и совершенствования устной и письменной речи, в том числе – и при организации самостоятельной работы. Вместе с тем, в работах, посвященных организации учебного процесса в начальной школе, не находят должного отражения дидактические и методические аспекты использования на уроках в начальной школе словарей как источников знаний. Следует исходить из того, что каждый предмет, действие и признак окружающего нас мира получает название, и комментарий этого названия представлен в лексикографических источниках. Знакомство с ними создает первую и важнейшую предпосылку к овладению речевой компетенцией.

Новизна нашего исследования заключается в том, что лексикографические источники характеризуются в нем как способ формирования общепредметного навыка, формирующего интеллектуальную культуру человека. В качестве аксиомы нами выдвинут тезис: культурный уровень выпускников школ и уровень развития их речи зависит от умения обращаться к различным лексикографическим источникам не только с целью развития речи, но и для пополнения знаний о мире. Применительно к начальной школе использование лексикографических источников в аспекте формирования важного общепред-

метного навыка пополнения знаний рассматривается впервые.

Обозначенный формат лексикографической грамотности позволяет сформулировать ведущую идею: определение педагогических условий использования словарей при освоении новых сведений в начальной школе будет способствовать формированию умений самостоятельной работы поискового формата при организации творческой познавательной и научно-исследовательской деятельности.

Методы исследования. В ходе решения намеченных задач были использованы различные теоретические и эмпирические методы: анализ научных работ, посвященных оптимизации познавательной деятельности младших школьников, организованной с применением словарей, анализ методических трудов, связанных с описанием приемов работы с источниками; дискретные наблюдения в школе, беседы с учителями.

В настоящее время завершены этапы контрольного и экспериментального обучения, идет статистическая обработка полученных результатов, описание которых станет предметом специального рассмотрения в отдельной статье. Задачи, поставленные в данной статье, были связаны с исследованием проблем формирования умений работы с первоисточниками в начальной школе, с выявлением возможностей использования лексикографических источников и разработкой методических рекомендаций по их применению в учебном процессе.

Результаты исследования. Проведенное исследование убедительно доказывает, что знания о дифференциации задач теоретической и практической лексикографии призваны помочь тем, кто изучает родной и неродные языки выработать собственные подходы к работе со словарями и, что не менее важно, – научиться создавать собственные словники, ориентированные на самостоятельную деятельность. Теоретическая лексикография изучает общую теорию словарей: разрабатывает принципы отбора лексики, расположения слов и словарных статей, структуру словарной статьи. Словарная статья вклю-

чает грамматический и фонетический комментарий к слову, указание на его значение, происхождение, сферу функционирования. Благодаря теоретической лексикографии можно усвоить систему грамматических и стилистических помет, сопровождающих указание на семантику слова. Теоретическая лексикография разрабатывает принципы дифференциации энциклопедических и лингвистических словарей. Она определяет назначение одноязычных лингвистических словарей и – в зависимости от их назначения – содержание словарных статей [15].

Практическая лексикография обеспечивает использование словарей в изучении родного и неродных языков. Прорабатываются различные типы словарей в зависимости от того, кому они адресованы. Есть словари академические, в которых информация о слове представлена полно, а есть словари учебные, цель которых – помочь человеку правильно пользоваться словом. На уроках родного (казахского) языка в начальной школе дети неоднократно обращаются к помощи толкового словаря, словарей синонимов и антонимов. Они получают точные представления о словообразовательных и орфографических словарях, узнают о лексикографических справочниках.

Что же касается изучения неродных – английского и русского – языков оно строится на использовании словарей особого типа – двуязычных – казахско-русского и русско-казахского, англо-русского и англо-казахского. В условиях международных контактов двуязычные словари становятся незаменимыми помощниками и попутчиками. Мы исходим из того, что навыки обращения к словарю как источнику информации должны быть сформированы уже в начальной школе и экстраполированы в умения общепредметного плана.

В зависимости от особенностей коммуникативного взаимодействия между субъектами обучения, выделяют индивидуальную (персонизированную) и коллективную (фронтальную) форму организации обучения. Коллективная форма обучения предполагает работу всего класса по реализации

конкретной дидактической задачи, ее достижение становится возможным при активном взаимодействии учащихся. При этой форме организации обучения дети выполняют общее для всех задание в едином темпе. Коллективная форма организации обучения объединяет учащихся данного класса общей целью и общим результатом деятельности; в роли организатора и руководителя этой деятельности выступает учитель, который «ведет» диалог, задает вопросы, ставит задачи, помогает найти путь их решения, берет на себя функцию контроля. В его задачи входит дидактически грамотная организация репродуктивной самостоятельной работы учащихся по освоению предметных знаний. Репродуктивный метод включает как основную составляющую приемы самостоятельной индивидуальной работы с источниками.

Организуя персонализированную форму познавательной деятельности, учитель использует фрагмент урока для обращения к словарям на печатной основе и на электронных носителях. Если для группы учащихся организовать усвоение материала на основе работы с печатными средствами обучения, то другая группа учеников может осваивать новые слова с применением информационно-компьютерных технологий, которые призваны способствовать углублению знаний учащихся, их систематизации. При этом возможны как репродуктивные приемы оформления информации, так и приемы творческого характера. Использование словарей на основе ИКТ позволяет сделать учебный процесс мобильным, строго дифференцированным и индивидуальным. Этому же способствует достаточная оснащенность урока словарями на печатной основе. Безусловно, для организации индивидуальной работы по использованию печатных источников, а также источников на электронных носителях, необходим подготовительный этап, организуемый учителем в форме коллективной и групповой работы.

На этапе теоретического осмысления проблемы нами проанализированы памятки для учителя по методике проведения уроков чтения, обучения грамоте, казахского

языка, развития речи в начальной школе. В ходе опытного обучения выявлены условия и определены те направления работы, которые непосредственно нацелены на формирование навыков источниковедения. С помощью словарей учащимся предоставляется возможность:

- обогатить свой словарный запас;
- научиться работать с несколькими источниками информации;
- усвоить лексические значения незнакомых слов;
- познакомиться с грамматическими нормами языка;
- закрепить в памяти зрительным путем трудно усваиваемые написания.

Уже с первого класса необходимо создать правильную установку: *словарь* – это отдельная книга, к которой можно обратиться за помощью. И далее постепенно знакомить школьника – к какому словарю ему необходимо обратиться, решая конкретные языковые задачи. Причём делать это нужно и на уроках казахского языка и литературного чтения, и на уроках ознакомления с окружающим миром, и на уроках математики. Словарь – такая важная книга, убеждаются ученики, без которой не обойтись при выполнении заданий. Так, *во втором классе дети знакомятся с назначением и структурой следующих словарей*: толковый словарь и орфографический словарь. В 3 классе добавляется словарь устойчивых выражений – *фразеологический*, в 4 классе – *этимологический*.

На уроках в системе используются задания на практическое использование словарей. Оно организуется на основе рекомендаций учителя, направленных на понимание содержания словарной статьи. Например: покажи, в каком словаре мы узнаем о дальних и близких родственниках слова. Найти в словаре нужную лексическую единицу, разобраться с особенностями условных обозначений, обратиться к примерам использования слова в предложении – работа интересная, творческая, и дети с удовольствием её выполняют.

Обратимся к конкретному примеру использования орфографического словаря, на основе которого строится в учебнике выполнение целого ряда упражнений. Учащимся предлагается уточнить написание того или иного слова, познакомиться с написанием или проверить самостоятельно написанные слова. Так, интересно проходит задание на письменное оформление слов с пропущенным слогом. Толковый словарь используется для того, чтобы школьник выяснил значение неизвестных ему слов, встретившихся в учебниках «Казахский язык». Словарь может быть использован и для знакомства с многозначными словами, с омонимами, с синонимами. Не вызывает сомнения важность работы по фразеологии в начальной школе, т.к. усвоение устойчивых сочетаний – постепенный длительный процесс. Наличие их в активном словаре придаёт речи особую яркость, меткость, образность, расширяет кругозор, лидерство учащихся начального класса [16].

Словари заслуженно называют спутниками цивилизации и сокровищами национального языка. Коммуникативная компетентность личности является ведущей в современном обществе. Она предполагает высокий уровень культуры общения. Однако умение подбирать нужные слова, правильно их произносить, грамотно строить фразы не приходит само собой. Неоценимую помощь в этом окажет умение работать со словарями. Наши наблюдения показали, что творческие, креативно работающие учителя, опираясь на принцип перспективности, все виды деятельности учащихся на уроке предваряют словарной работой. Для этого используются различные приемы, но наиболее продуктивный, соответствующий требованиям времени прием – это самостоятельная работа со словарями и справочниками.

В беседах учителями отмечается необходимость системности в использовании активных методов, постепенного увеличения степени детской самостоятельности в учебно-познавательной деятельности и уменьшении различных видов учительской помощи. Все это, безусловно, относится к примене-

нию метода, построенному на частично-поисковой или исследовательской деятельности. Исследовательское поведение ребёнка универсально и может быть реализовано в ходе нахождения, отбора и систематизации научной информации, добытой путем обращения к печатным источникам [17].

Нами проанализированы научные проекты учащихся третьего класса школы гимназии №140 и №123 на темы «Почему теннис называют королевским видом спорта», «Здоровый образ жизни», «Как работает мозг». Безусловно, и в выборе тем, и в расположении материала, и в указании на перспективность последующей работы над темой – чувствуется присутствие научного руководителя. Но вот где ярко проявилась самостоятельность учащихся – это в реферативной части проектов, где дети отразили научные сведения по темам своего изыскания, отобранные на основе предметных энциклопедических словарей и справочников. Причем на начальном этапе работы определялись ключевые (опорные) для раскрытия данной темы слова, составлялся терминологический словарь. Учительница проследила за тем, чтобы эта информация носила научный характер, была изложена грамотно и оформлена с учетом требований на ссылки. В свете проводимого исследования, нас особенно интересовал вопрос о работе со словарями. Знакомство с содержанием перечисленных проектов убеждает: современные ученики гораздо чаще обращаются к компьютерной поддержке и реже – к печатным источникам. Второй, не менее важный вывод, – это необходимость в помощи со стороны взрослых – как родителей, так и учителя. Эта помощь связана с изменениями форм и содержания внеклассного чтения детей [18, С.37].

На начальном этапе работы над проектом велика роль учителя: мы имеем в виду видение проблемы, постановку вопросов, выдвижение гипотез. Следующий этап относительно самостоятелен: он касается формулировки определений, создания классификаций, организации наблюдений, проведения экспериментов, подготовки докладов, подбора материала для устного со-

общения, ориентированного на защиту собственных идей, для чего необходимо освоить практику подготовки презентаций и подбора аргументов для доказательства собственных суждений. И здесь на помощь ученику приходит справочная литература, где он может увидеть образец исследования, проведенного его сверстниками, найти другие определения используемых им ключевых слов, уточнить содержание работы на каждом исследовательском этапе, пополнить сведения и др.

Наблюдения показывают, что использование источниковой литературы, в нашем случае – словарей – позитивно влияет на формирование у учащихся навыков проблемно-поисковой или исследовательской деятельностью, при этом сформулированный тезис получает подтверждение на различных уроках и при их различной форме организации [19; 13].

Особенностью технологии проектного обучения с применением источников является то, что центром деятельности является ученик, который исходя из своих индивидуальных способностей и интересов, выстраивает процесс познания. Уроки с использованием словарей в качестве источников знаний не только оживляют учебный процесс (что особенно важно, если учитывать психологию младшего школьного возраста, в частности длительное преобладание наглядно-образного мышления над абстрактно-логическим), но и повышают мотивацию учения.

Таким образом, критериями эффективности современного учебно-воспитательного процесса являются:

- обучение через открытие;
- самоопределение обучаемого к выполнению той или иной образовательной деятельности;
- способность ученика проектировать предстоящую деятельность, быть ее субъектом;

- демократичность, открытость;
- осознание учеником своей деятельности: как, каким способом получен результат, какие при этом встречались затруднения, как они были устранены, и что чувствовал ученик при этом;
- радость от преодоленной трудности учения.

Как показало наше исследование, использование словарей в качестве источников на различных этапах урока совершенствует навык чтения и создает возможность для самостоятельной творческой деятельности. Использование словарей на электронных и печатных носителях позволяет в полной мере реализовать основные **принципы** активизации познавательной деятельности: *принцип равенства позиций; принцип доверительности; принцип обратной связи; принцип занятия исследовательской позиции с ориентиром на самостоятельную познавательную поисковую деятельность.*

Главное – правильно организовать познавательную деятельность учащихся, создать благоприятные условия для новых открытий. Максимальной результативности процесса обучения можно достичь при условии погружения учащихся в атмосферу творческого поиска, исследовательской деятельности.

Работа с лексикографическими источниками (словарями) освещается в методической литературе только в аспекте пополнения словарного запаса и развития речи. В данной статье работа с источниками рассматривается в другом аспекте: 1) она способствует формированию важного общепредметного навыка; 2) она призвана повлиять на качественную организацию грамотных подходов к самостоятельной научно-исследовательской деятельности, которая начинается с изучения источниковой базы.

Список использованных источников

- [1] Государственный общеобязательный стандарт начального образования. – Астана, 2018. <http://www.enu.kz/downloads/iyun/goso-2018-mag-doc.pdf> (дата обращения: 05.02.2020.)
- [2] Выготский Л.С. Психология развития человека. – М.: Смысл; Эксмо, 2005. – 664 с.

- [3] Как проектировать универсальные учебные действия в начальной школе: от действия к мысли: Пособие для учителя /Под ред. А.Г. Асмолова. – М.: Просвещение, 2014. – 152 с.
- [4] Срезневский И.И. Об изучении родного языка вообще и особенно в детском возрасте: Замечания о первоначальном курсе русского языка – М.: СПб., 1999. – 122 с.
- [5] Хачатурова Т.В. Обогащение лексического запаса младших школьников на основе использования лингвистических словарей. Дисс. ...к.п.н. – Майкоп, 2007. – 184 с.
- [6] Бондаренко А.А. Словари на уроке //Начальная школа. – 2000. – №1. – С.28-32.
- [7] Потиха З.А., Розенталь Д.Э. Лингвистические словари и работа с ними в школе. – М.: Просвещение, 1987. – 128 с.
- [8] Канакина В.П. Работа над трудными словами в начальных классах. – М.: Просвещение, 1991. – 112 с.
- [9] Рахметова С.Р. Бастауыш сыныптарда қазақ тілін оқыту әдістемесінің негіздері. – Алматы: Атамұра, 2011. – 223 с.
- [10] Уайсова Г. Қазақ мектептерінде ана тілінен лексиканы оқыту әдістемесі. Дис. ...пед. ғыл. канд. – Алматы, 1993. – 155 с.
- [11] Жумабаева А.Е. Сауат ашу кезеңіндегі тіл дамытудың теориясы мен әдістемесі. –Алматы: Полиграфия-сервис и К, 2018. – 150 с.
- [12] Ермакбаев М. Бастауыш мектеп оқушыларының қазақша сөздік қорын молайту әдістемесі. Дис. ...пед. ғыл. канд. – А., 2003. – 183 с.
- [13] Садуақас Г.Т. Бастауыш сыныптарда сөздік жұмысын жүргізу әдістемесі. – Алматы: Lem, 2018. – 192 с.
- [14] Сухушина Е.И. Использование словарей при обучении в начальной школе русскому языку двуязычных детей //https://nsportal.ru/nachalnaya-shkola/russkii-yazyk/2016/04/07/ispolzovanie-slova-rey-pri-obuchenii-v-nachalnoy-shkole: опубликовано 7 апреля 2016 г. (дата обращения: 11.02.2020.).
- [15] Ильичева О.Е. Памятки для учителя по методике проведения уроков чтения, обучения грамоте, русского языка, развития речи в начальной школе: https://nsportal.ru/nachalnaya-shkola/raznoe/2010/12/21/pamyatki-dlya-uchitelya-po-metodike-provedeniya-urokov-chteniya. (дата обращения: 14.02.2020.)
- [16] Baikulova A.M., Ibraeva M.K., Shalabayeva L.I., Abdigapbarova U.M., Mynbayeva A.P. The Sistem of Development Programmes on Pre-School and School Education in the Republik of Kazakhstan //Interchange //DOI 10.1007/s10780-016-9288-4. /Vol.47, – №3, 2016.
- [17] Omarova G., Zhumabayeva A., Uaisova G., Saduakas G., Akzholova A., Zhailauova M. Formation of skills to work with sources in primary school students //Revista ESPACIOS. ISSN 0798 1015 – 2018. – Vol.39. – Iss.38. – 31-41 p.
- [18] Новикова Е.Б. Совместная проектная деятельность детей и взрослых /Начальная школа. – 2008, –№ 5. – С.34–38.
- [19] Матяш Н.В. Проектная деятельность младших школьников: Книга для учителя начальных классов /Н.В.Матяш, В.Д.Симоненко. – М.: Вентана-Граф, 2007. – 112 с.

Referenses.

- [1] Gosudarstvennyj obshcheobyazatel'nyj standart nachal'nogo obrazovaniya. – Astana, 2018. <http://www.enu.kz/downloads/iyun/goso-2018-mag-doc.pdf> (data obrashcheniya: 05.02.2020.)
- [2] Vygotskij L.S. Psihologiya razvitiya cheloveka. – М.: Smysl; Eksmo, 2005. – 664 s.
- [3] Как proektirovat' universal'nye uchebnye dejstviya v nachal'noj shkole: Ot dejstviya k mysli //Posobie dlya uchitelya /Pod red. A.G. Asmolova. – М.: Prosveshchenie, 2014. – 152 s.
- [4] Sreznevskij I.I. Ob izuchenii rodnogo yazyka voobshche i osobenno v detskom vozraste: Zamechaniya o pervonachal'nom kurse russkogo yazyka – М.: SPb., 1999. – 122 s.
- [5] Hachaturova T.V. Obogashchenie leksicheskogo zapasa mladshchih shkol'nikov na osnove ispol'zovaniya lingvisticheskikh slova-rej. Diss. ...k.p.n. – Majkop, 2007. – 184 s.
- [6] Bondarenko A.A. Slovari na uroke //Nachal'naya shkola. – 2000. – №1. – S.28-32.

- [7] Potiha Z.A., Rozental' D.E. Lingvisticheskie slovari i rabota s nimi v shkole. – M.: Prosveshchenie, 1987. – 128 s.
- [8] Kanakina V.P. Rabota nad trudnymi slovami v nachal'nyh klassah. – M.: Prosveshchenie, 1991. – 112 s.
- [9] Rahmetova S.R. Bastauysh synyptarda qazaq tilin oqytu әdistemesiniң negizderi. – Almaty: Atamұra, 2011. – 223 s.
- [10] Uajsova G. Qazaq mektepterinde ana tilinen leksikany oqytu әdistemesi. Dis. ...ped. ғыl. kand. – Almaty, 1993. – 155 s.
- [11] Zhumabaeva A.E. Sauat ashu kezеindegi til damytudың teoriyasы men әdistemesi. – Almaty: Poligrafiya-servis i K, 2018. – 150 s.
- [12] Ermekbaev M. Bastauysh mektep oқushylarynуң qazaqsha sөzdik qoryn molajtu әdistemesi. Dis. ...ped. ғыl. kand. – A., 2003. – 183 s.
- [13] Saduakas G.T. Bastauysh synyptarda sөzdik zhұmysyn zhyrgizu әdistemesi. – Almaty: Lem, 2018. – 192 s.
- [14] Suhushina E.I. Ispol'zovanie slovarej pri obuchenii v nachal'noj shkole russkomu yazыku dvuyazychnyh detej // <https://nsportal.ru/nachalnaya-shkola/russkii-yazyk/2016/04/07/ispolzovanie-slovarey-pri-obuchenii-v-nachalnoy-shkole>: opublikovano 7 aprelya 2016 g. (data obrashcheniya: 11.02.2020.).
- [15] Il'icheva O.E. Pamyatki dlya uchitelya po metodike provedeniya urokov chteniya, obucheniya gramote, russkogo yazыka, razvitiya rechi v nachal'noj shkole: <https://nsportal.ru/nachalnaya-shkola/raznoe/2010/12/21/pamyatki-dlya-uchitelya-po-metodike-provedeniya-urokov-chteniya>. (data obrashcheniya: 14.02.2020.)
- [16] Baikulova A.M., Ibraeva M.K., Shalabayeva L.I., Abdigapbarova U.M., Mynbayeva A.P. The Sistem of Development Programmes on Pre-School and School Education in the Republik of Kazakhstan // Interchange // DOI 10.1007/s10780-016-9288-4. /Vol.47, – №3, 2016.
- [17] Omarova G., Zhumabayeva A., Uaisova G., Saduakas G., Akzholova A., Zhailauova M. Formation of skills to work with sources in primary school students // Revista ESPACIOS. ISSN 0798 1015 – 2018. – Vol.39. – Iss.38. – 31-41 p.
- [18] Novikova E.B. Sovmestnaya proektnaya deyatelnost' detej i vzroslyh / Nachal'naya shkola. – 2008, – № 5. – S.34–38.
- [19] Matyash N.V. Proektnaya deyatelnost' mladshih shkol'nikov: Kniga dlya uchitelya nachal'nyh klassov / N.V.Matyash, V.D.Simonenko. – M.: Ventana-Graf, 2007. – 112 s.

Бастауыш сынып оқушыларының сөздіктерді қолдану білігін қалыптастыру

Г.Ж.Омарова¹, М.Д. Кенжеғалиева²

¹Абай атындағы Қазақ ұлттық педагогикалық университеті (Алматы, Қазақстан)

²Лейпциг университеті (Лейпциг, Германия)

Аңдатпа

Оқу үдерісі өздігінен білім алу үдерісіне айналып бара жатыр, оқушы көп жағдайда білім беру траекториясын өзі таңдайды. Дербес танымдық әрекеті табысты болу үшін оқушы белгілі бір жалпыпәндік дағдыларды меңгеруі керек, олардың бірі қосымша анықтамалық әдебиеттермен жұмыс жасау білігі болып табылады. Бұл мақала бастауыш сынып оқушыларында сөздіктерді пайдалану білігін қалыптастыруға арналған. Өзгерген жағдайда бастауыш мектептің алдында оқушылардың әр түрлі сөздіктермен жұмыс жасау дағдыларын дамыту міндеті тұр: баспа және электрондық тасымалдағышта, бір тілді және екі тілді сөздіктер. Мұның маңызды факторы – дұрыс ұйымдастырылған оқу ортасы. Бастауыш мектепте жаңа ақпаратты игеруде сөздіктерді қолданудың педагогикалық шарттарын анықтау оқушының өз бетінше жұмыс жасау дағдыларын қалыптастыруға және тұтастай өзіндік дамуына ықпал етеді.

Түйін сөздер: бастауыш мектеп; өзін-өзі оқыту; жалпы пәндік дағдылар; біліктер; анықтамалық әдебиет; лингвистикалық сөздіктер; баспа дереккөзі; электрондық тасымалдағыштағы дереккөзі

Teaching Dictionary Skills to Elementary School Students

G.Omarova¹, M.Kenzhegaliyeva²

¹Kazakh National Pedagogical University named after Abai (Almaty, Kazakhstan)

²Leipzig University (Leipzig, Germany)

Abstract

At the present stage, the role of the student in learning is becoming more significant, since the educational process is increasingly turning into a process of self-learning and the students themselves choose their education path. For successful self-directed learning, students need various skills. This article focuses on the teaching dictionary skills in primary schools. Under changed conditions, elementary schools are required to provide their students with the knowledge and skills in using various types of dictionaries, both printed and electronic media as well as monolingual and bilingual. Therefore, a clearly designed and properly organized educational environment is of utmost importance. Didactic conditions contribute to the development of dictionary skills and, in general, to self-development of students.

Key words: elementary school; self-learning; general skills; reference books; linguistic dictionaries; printed sources; sources on electronic media

Поступила в редакцию 30.04.2020

МРНТИ 14.23.11

М.Б. КАПИШЕВА

Казахский национальный педагогический университет имени Абая,
(Алматы, Казахстан),

moxi_love@mail.ru <https://doi.org/10.51889/2020-2.2077-6861.22>

ФОРМИРОВАНИЕ КРЕАТИВНОГО МЫШЛЕНИЯ ШКОЛЬНИКОВ НА УРОКАХ ХУДОЖЕСТВЕННОГО ТРУДА НА ОСНОВЕ ИНФОРМАЦИОННО-КОММУНИКАТИВНЫХ ТЕХНОЛОГИЙ

Аннотация

Данная статья посвящена описанию способов формирования креативного мышления у учеников на уроках художественного труда с использованием информационно-коммуникативных технологий. Цель исследования – научное обоснование и разработка методики формирования креативного мышления школьников на уроках художественного труда на основе информационно-коммуникативных технологий. Методологической основой исследования послужили фундаментальные исследования и научные публикации, посвященные проблеме формирования креативного мышления с использованием информационно-коммуникативных технологий. Автор подробно описывает способы внедрения компьютерных технологий в образовательный процесс. Также рассматривается вопрос о том, как можно внедрить информационно-коммуникативные технологии в ход урока по художественному труду. Результатом внедрения компьютера в урок художественного труда является формирование креативного мышления и творческих способностей, повышается интерес учеников к образовательному процессу. В статье подробно описаны задания, которые помогут ученикам сформировать креативное мышление.

Ключевые слова: информационно-коммуникативные технологии, компьютер, креативное мышление, образование, урок художественного труда, цифровизация общества, школа.

Актуальность проведенного исследования обусловлена двумя факторами: необходимость внедрения в образовательный процесс информационно-компьютерных технологий и формирование у учеников творческих способностей, креативного мышления. Необходимость цифровизации современного общества, в частности, сферы образования описана в Программе «**Цифровой Казахстан**», Посланиях президента страны народу Казахстана, ряде государственных программ, а также активным внедрением в жизнь общества информационно-компьютерных технологий. Необходимо модернизировать учебный процесс, используя компьютер как инструмент обучения.

Цель исследования – научное обоснование и разработка методики формирования креативного мышления школьников на уроках художественного труда на основе информационно-коммуникативных технологий. Научная значимость исследования заключается в определении проблемы формирования креативного мышления на уроках художественного труда. *Практическая значимость* исследования заключается в том, что его результаты направлены на воспитание креативной и активной личности.

В современном мире с каждым днем к образовательному процессу предъявляется все больше требований. Это касается как содержания учебного процесса, так и используемых педагогических методов и технологий. Особую роль в модернизации учебного процесса играют компьютерные технологии. Компьютерные технологии представляют собой:

- способы создания, хранения и обработки информации, ее предоставления другим лицам;
- методы использования вычислительной техники при обработке информации, сборе данных, анализе;
- ресурсы, которые можно использовать для сбора, обработки, хранения и распространения информации [4, С.49].

Мы живем в век главенствования инфор-

мации, высоких технологий, что нашло отражение в реформировании системы образования [3, С.107].

В образование активно внедряются информационно-коммуникативные технологии, которые направлены на решение большого количества образовательных и воспитательных задач. Компьютеризация школьного образования относится к числу крупномасштабных инноваций, пришедших в казахстанскую школу в последние десятилетия. Компьютеризация школьного образования тесно связана с компьютеризацией общества. Важно, чтобы современное общество шагало в ногу с научно-техническим прогрессом. Для этого со стороны Правительства разрабатываются и внедряются программы по цифровизации общества.

Например, В сентябре 2017 году была презентована программа «Цифровой Казахстан», разработанная при участии Первого президента Казахстана Н.А. Назарбаева. В Послании народу Казахстана «Третья модернизация Казахстана: глобальная конкурентоспособность» от 31 января 2017 года Н.А. Назарбаев писал о необходимости разработать программу «Цифровой Казахстан». В послании была отмечена важность развития информационно-коммуникативных технологий и цифровой индустрии для экономики страны, важность внедрения цифровых технологий в производство [19, С.38]. Особое значение имеет цифровизация казахстанского образования и общественной жизни. В программе «Цифровой Казахстан» указано: «Всем казахстанцам – от школьников до пенсионеров – снова надо сесть за книги и изучать новые технологии» [15, С.112].

В мае 2001 года была принята Программа информатизации учебных заведений начального и среднего профессионального образования Республики Казахстан, которая регламентирует информатизацию профессионального образования. Основные цели реализации программы следующие:

- внедрение в профессиональное образование ИКТ;
- внедрение в управление профессиональным образованием информационных

компьютерных технологий.

Основные направления реализации программы являются следующие:

- научить специалистов среднего звена использовать компьютерную технику в профессиональной деятельности;
- объединить существующие телекоммуникационные сети в единое информационно-образовательное пространство с подключением к нему международных банков информации;
- интеграция информатизации в сферу профессионального образования [20, С.84].

Данная программа была реализована в 2002-2005 года. Результатом реализации Программы является то, что согласно Индексу готовности к сетевому миру, который был разработан Всемирным экономическим форумом, в 2007 году Казахстан занимал 73-е место из 122 стран. В 2015 году наша страна занимала 15-е место из 143 государств [18, С.17].

Цифровизация казахстанского образования началась с внедрения в школьное и высшее образование новых предметов, открытия кружков робототехники. Например, в начальное образование введен новый предмет «Информационно-коммуникативные технологии», суть которого в формировании у учеников базовых знаний о современных информационных и компьютерных технологиях, их работе. Также этот предмет помогает ученикам научиться использовать компьютер в обучении. Начиная с 5 класса, все ученики изучают предмет «Информатика», на котором обучаются компьютерной грамотности, учатся использовать компьютерные программы, осваивают пакет MS Office, осваивают языки программирования.

По инициативе Первого Президента Казахстана стали активно открываться кружки *робототехники*. На сегодняшний день их насчитывается 372 кружка, где детей учат основам программирования и функционированию роботов. В профессиональное образование также был добавлен предмет «Информационно-коммуникационные технологии», который формирует у студентов

знания использования компьютерных технологий в профессиональной сфере. Также информационно-коммуникативные технологии стали основой для разработки новых образовательных профессиональных стандартов [22, С.94].

Таким образом, цифровизация образовательной сферы является важным процессом, необходимость которого обусловлена потребностями общества и началом четвертой промышленной революции. Ежегодно появляются новые профессии, которые так или иначе связаны с компьютерными технологиями. Некоторых специалистов успешно заменяют компьютеры и роботы. В скором будущем не останется профессиональных сфер, специалистам которых не будут нужны компетенции в области ИТ-технологий. Например, с связи с активным внедрением компьютерных технологий в образование, в будущем понадобится координатор образовательной онлайн-платформы. Такой специалист должен иметь компетенции в онлайн-педагогике и сопровождать подготовку онлайн-курсов по конкретным дисциплинам, организовать и разработать конкретные онлайн-курсы для платформы.

В связи с цифровизацией казахстанского общества и регулярно повышающейся ролью компьютерных технологий необходимо максимально активно внедрять в образование компьютерные технологии. Если раньше их использовали только для обучения работе за компьютером, обучению компьютерной грамотности, то сейчас они стали неотъемлемой частью учебного и воспитательного процессов.

В настоящее время принято выделять следующие основные направления внедрения компьютерной техники в образовании:

- использование компьютерных технологий как средства обучения, которое может усовершенствовать процесс преподавания, повысить его эффективность;
- функционирование компьютера как инструмента обучения;
- использование компьютерных технологий для развития личности учеников, стимулирование творческой активности;

– использование компьютеров для автоматизации образовательного процесса, контроля и коррекции, психодиагностики и тестирования обучающихся;

– использование как инструмента коммуникации для интерактивного общения, обобщения педагогического опыта, доступа к научной, методической и учебной литературе;

– организация интеллектуального досуга с использованием ИКТ;

– внедрение компьютерных технологий в управление общеобразовательной организацией;

– формирование креативного мышления учащихся средней школы [12, С.71].

Примером положительного влияния цифровых технологий на мышление является развитие многозадачности, высокую скорость когнитивных реакций, а также способность защищаться от информационных перегрузок, рост невербального интеллекта, специфическую концентрацию внимания и повышение его устойчивости [8, С.21]. Пластичность развивающегося мозга позволяет молодым людям сформировать не только традиционные, но и оригинальные ментальные схемы. Главным же достижением становится принципиальная готовность усваивать новые когнитивные модели.

В современной школе на уроках используются следующие компьютерные технологии: презентация, электронные тренажеры, учебники, энциклопедии, наглядные пособия и т.д. [17, С.59]. Использование презентаций позволяет визуализировать учебный материал, сопроводить его аудио- и видеоматериалом. Электронные тренажеры и учебная литература обогащают учебный материал, развивают у учеников навыки работы с компьютером [13, С.23].

Использование названных компьютерных технологий не только разнообразит ход урока, повышает заинтересованность учеников, но и позволяет повысить эффективность занятий. Используя компьютерные технологии, можно создавать как учителю, так и учащимся различные обучающие и де-

монстрационные программы, модели, игры. Такие эффективные разработки формируют позитивное отношение учащихся к учению, предполагают ненавязчивый способ оказания помощи, возможность выбрать индивидуальный темп обучения учащихся [23, С.142].

Также можно внедрять сотовые телефоны в ход урока. Например, Интернет-ресурс *Play Kahoot!* позволяет создавать небольшие викторины. Вопрос и варианты ответа выводятся на экран при помощи проектора, ученики отвечают, используя собственные мобильные телефоны. Данную викторину можно проводить для проверки домашнего задания, для установления уровня усвоения материала и подготовки домашнего задания. Использование компьютера в учебных целях в современном образовании практически не вызывает вопросов, его эффективность доказана большим количеством успешного педагогического опыта. Необходимо использовать компьютерные технологии для развития творческого и креативного мышления учеников.

Под креативным мышлением Дж. Гилфорд понимает совокупность различных способностей, представленных в различной степени, а не как единственное обстоятельство [14, С.44]. Креативность с точки зрения Т. Бьюзен есть особенность поведения личности, которая проявляется оригинальными способами достижениями результата, нахождением нового решения проблемы, различных подходах к проблеме с разносторонних точек зрения [1, С.64]. Развитие креативности помогает научить детей нестандартно мыслить, находить новые пути решения поставленных задач [5, С.49]. Именно развитие креативного мышления является важной задачей современного общества, в частности современной системы образования [9, С.18].

Школьные учителя должны с самого начала обучения развивать творческие навыки учеников, учить их мыслить критически и креативно. Для этого в ходе урока должны использоваться творческие задания [2, С.62]. Особую роль в формировании креативного мышления учеников играют такие предметы

как технология, ИЗО, урок художественного труда. Предмет «Художественный труд» был внедрен в систему казахстанского образования согласно инструктивно-методическое письмо «Об особенностях организации образовательного процесса в общеобразовательных школах Республики Казахстан в 2018-2019 учебном году». Предмет является обязательным для изучения в 5-8 классах. Основной целью изучения предмета «Художественный труд» является формирование у учеников функциональной грамотности в сфере труда и искусства, развитие творческой личности. Можно выделить следующие направления программы «Художественного труда»:

- научить учащихся осознанно воспринимать искусство;
- стимулировать изучение мирового и казахстанского художественного наследия;
- развитие навыков передачи творческой идеи окружающим, ее реализации;
- формирование у учеников креативного, творческого и критического мышления;
- получение опыта использования ИКТ в образовательном процессе, в ходе урока для выполнения заданий и при выполнении домашнего задания;
- эстетическое и трудовое воспитание учеников среднего звена, формирование системы нравственных ценностей;
- получение опыта групповой работы, совместного выполнения проекта.

Именно урок художественного труда является наиболее приоритетным в системе школьного образования для формирования креативного мышления учеников. Это обусловлено тем, что, выполняя задание, ученики воплощают собственные идеи, реализуют собственное видение, т.е. могут проявить свой творческий потенциал [10, С.82].

На уроке художественного труда для развития креативного мышления необходимо использовать следующие методики:

- метод интегрированного обучения, т.е. задействовать разные типы ощущений. Например, создать иллюстрацию к музыкальному произведению;

- методики, которые основаны на сочетании разнородных или несовместимых элементах;

- «мозговой штурм»;

- метод «фокальных объектов», позволяющий увидеть один объект с разных сторон, благодаря чему ученики смогут создать свое собственное произведение искусства [7, С.22].

Использование вышеназванных методик позволяет разнообразить ход урока «Художественный труд», развивать у учеников творческое мышление, умение анализировать и самостоятельно принимать решения. В ход современного урока художественного труда необходимо внедрять информационно-коммуникативные технологии. Это позволит не только сделать урок современным, повысить его социальную значимость, но и сделать его более эмоциональным, запоминающимся. У многих урок художественного труда ассоциируется с чем-то старомодным, бесполезным и скучным, частично бесполезным. Подростки хотят понимать в чем практическая значимость изучаемого предмета, не хотят просто рисовать и делать поделки как в начальной школе. Именно внедрение компьютерных технологий в ход урока художественного труда покажет им в чем практическая значимость, каким навыкам и умениям они научатся. Использование компьютерных технологий в ходе урока приблизит новый предмет к современной жизни подростков. Учитель художественного труда должен хорошо владеть компьютерными средствами, уметь работать со специальными программами, позволяющими создавать произведения искусства. Например:

- *Power Point* для создания презентаций;
- *Windows Movie Maker* поможет создать видеозаписи и слайд-шоу;
- *Adobe Flash* для самостоятельного создания мультфильмов;
- *ArtRage Studio u Paint* для компьютерного рисования.

Использование компьютерных техноло-

гий на уроке художественного труда придаст образовательному процессу следующие преимущества:

- у учеников повысится интерес к обучению;
- теоретическая информация будет лучше усваиваться, так как современные ученики лучше воспринимают информацию, представленную на мониторе компьютере или интерактивной доске, телевизоре и т.д., чем в учебниках. Это обусловлено формированием клипового мышления, когда информация воспринимается через яркие образы, небольшие текстовые фрагменты [6, С.101];
- при использовании анимации, видео- и аудиофрагментов усиливается обучающий эффект;
- увеличивается плотность урока, так как учитель заранее готовит информацию, размещает ее на рабочем компьютере;
- появляются новые возможности управления учебным процессом: появляется возможность давать ученикам разноуровневые задания, постоянно поддерживать диалог с учениками;
- обучение становится интерактивным;
- активизируется самостоятельная, творческая, поисковая деятельность учащихся;
- обучение приобретает новые формы;
- повышается педагогический опыт учителя, происходит обмен опытом по использованию компьютерных технологий в ходе урока с коллегами [16, С.72].

Формирование креативности на уроках художественного труда осуществляется параллельно с формированием у учеников других компетенций. Использование компьютерных технологий ускорит этот процесс. Для формирования креативного мышления учитель должен использовать активные и интерактивные методы обучения, подбирать интересные задания, которые будут активизировать мыслительную и творческую деятельность учеников.

Поскольку предмет «Художественный труд» преподается в среднем звене, учени-

ки уже имеют достаточно развитое мышление, умеют рассуждать, принимать решение, они владеют компьютерными технологиями в необходимой степени, имеют опыт взаимодействия с искусством. В связи с этим внедрение компьютерных технологий вход урока для развития креативного мышления будет эффективным.

Для развития креативности учеников чаще всего использую показ фрагмента фильма или видеоролика на определенную тему. Далее ученикам предлагается, используя компьютерные программы для рисования, *например Power Point или Windows Movie Maker*, нарисовать рисунок, который будет отражать основную идею фильма, нарисовать героев и т.д. [11, С.15].

Если в классе есть ученики, которые владеют компьютерными технологиями выше среднего или на продвинутом уровне, то им можно дать задание снять и смонтировать фильм, который потом будет показан в классе. Это эффективное задание, так как будет не только стимулировать развитие креативности, но и вдохновит учеников научиться владеть техникой таком же уровне. Кроме того, использование подобных заданий с повышенным уровнем сложности позволяет реализовывать свой научно-творческий потенциал сильным ученикам [21, С.62].

Также эффективно создание *презентации*. Создавая презентацию самостоятельно, ученики учатся подбирать цвета и сочетать их между собой, подбирать шрифт, графическое сопровождение: рисунки, видеоролики. Именно оформление презентации позволяет ученикам проявить свою оригинальность и художественное видение выполнения задания. Презентации как вид задания можно выполнять в классе или дать ученикам на дом. Развивать креативность можно, используя *текстовые редакторы*. Ученики могут написать свой рассказ на заданную или свободную тему. Такое задание будет комплексно развивать творческие способности учащихся: навыки составления рассказов, последовательного изложения мысли, оформление текста с использованием возможностей тек-

стовых редакторов. Рассказ можно сопроводить иллюстрацией, которую ученики делают в *ArtRage Studio u Paint* [24, С.33].

Креативность развивается, когда ученики создают какое-то произведение самостоятельно. Сегодня комиксы снова пользуются популярностью среди подростков. В связи с этим можно дать ученикам задание нарисовать свой комикс. Это поможет развить их творческое мышление, почувствовать себя художником, который создает свое уникальное произведение. Если ученики сделают серию комиксов, их можно распечатать и оформить как сборник, чтобы показывать следующим классам для стимуляции их деятельности.

Сегодня нельзя недооценивать роль соцсетей в жизни подростков. В соцсетях они общаются, обмениваются информацией, мемами, смотрят видеоролики, проводят досуг. Целесообразно внедрить соцсети в образовательный процесс, чтобы сблизить обучение с ценностями учеников. Это можно сделать несколькими способами. Во-первых, они могут выложить выполненное задание у себя на странице, где учитель его и проверит. Такая форма проверки заданий является новаторской для казахстанской системы образования, она вызовет интерес у детей. Кроме того им будет приятно поделиться своим трудом с друзьями. *Вторым* способом является создание в соцсети видеоролика или фильма, размещение комикса на заданную тему, публикация поста на заданную тему. Например, ученики могут написать рассказ и опубликовать его в соцсети. Интересным заданием будет ведение тематического блога об уроке художественного труда в школе. Многие сегодня хотят быть блогерами и учеников появится возможность овладеть навыками и компетенциями популярной профессии, а также повысить узнаваемость школы в соцсетях.

Более взрослым ученикам, например учащимся 7-8 классов, которые хорошо владеют компьютерными программами, можно дать задание сделать простую игру или бесплатное приложение. Сегодня сделать простое приложение или элементарную игру не со-

ставит большого труда для тех учеников, кто много времени проводит за компьютером. Такое задание является наиболее эффективным для развития креативного мышления учеников. Для развития креативного мышления у учеников в ходе урока художественного труда с использованием компьютерных технологий учитель должен соответствовать 2 важным критериям:

- владеть компьютерными технологиями на необходимом уровне, уметь пользоваться компьютерными программами, чтобы объяснять ученикам, помогать им выполнять задания. Если учитель будет некомпетентен, он не сможет использовать компьютер, будет вынужден обращаться за помощью к ученикам. Это снизит его авторитет среди учеников;
- иметь развитое креативное мышление, мыслить оригинально, выходить за рамки школьной программы и стандартов, обладать фантазией, чтобы придумывать задания, которые будут интересны ученикам.

Если учитель будет соответствовать названным критериям, то урок с ним будет интересен ученикам, он будет продуктивен. Именно таких учителей любят и уважают учащиеся, на занятиях у творческих учителей ученики смогут развивать креативное мышление. Если учитель не имеет творческое мышление, у него отсутствует фантазия, он не сможет интересно преподавать, заинтересовать детей и оценить их идеи. Для того чтобы у учеников развивалось креативное мышление в ходе обучения, они должны выполнять интересные задания, ход выполнения которых будет свободным. Современный урок художественного труда должен стать мастерской для учеников, где они смогут не только выполнять интересные задания и развивать свои творческие способности, но и будут самовыражаться, создавать актуальные для них произведения.

Таким образом, одной из важных характеристик современного образовательного процесса является его цифровизация, внедрение информационно-коммуникативных технологий. Основными целями внедрения инфор-

мационно-коммуникативных технологий в образовательный процесс казахстанской школы являются: осовременивание образовательного процесса, разнообразие хода урока видео- и аудиоматериалом, использование компьютерных технологий для развития личности учеников, стимулирование творческой активности, формирование креативного мышления учащихся средней школы.

Образование с помощью ИКТ, другими словами *Smart-образование* – это креатив, в течение всей жизни, которое не ограничивается социальными рамками, вписывается в жизнь человека; Работа с интерактивными досками улучшает концентрацию, помогает быстро усваивать учебный материал, в результате чего, успеваемость каждого из обучающихся повышается. Внедрение ИКТ в образование, это переход от старой системы репродуктивного знания к новой, креативной форме обучения [25, С.116].

Особую роль компьютерные технологии играют в формировании креативного мышления у учеников на уроках художественного труда. В ходе урока художественного труда можно использовать следующие программы: *Power Point, Windows Movie Maker, Adobe Flash, ArtRage Studio и Paint*. Их внедрение

в образовательный процесс будет стимулировать творческое мышление учащихся, развивать их навыки работы с компьютером при создании произведений искусства. При использовании ИКТ в образовании:

- повышается объем полученных знаний;
- быстрее и мобильнее обучающиеся получают нужные сведения;
- увеличивается быстрота использования инновационных технологий в образовательном процессе.

Преимущества и процессы ИКТ очень важны и нужны в перспективе развития современного процесса образования [25, С.117]. Для развития креативного мышления у учеников целесообразно использовать творческие, современные занятия. Например, создать презентацию к фильму или книге, на свободную тему; рисовать иллюстрации на заданную тему, создавать фильмы, игры и т.д. Важно, чтобы все задания были современными и творческими, чтобы учащиеся могли проявить творчество, фантазию, оригинальный подход, реализовать свои идеи. Учитель для формирования у учеников креативного мышления должен сам иметь творческое мышление, фантазию.

Список использованной литературы

- [1] Buzan T. The Power of Creative Intelligence. HarperCollins Publishers, Inc., 2017.
- [2] Gardner H. Creative lives and creative works: a synthetic scientific approach //R. Sternberg, T. Tardif (eds.). The nature of creativity. – Cambridge: Cambr.Press, 2018. – P.298-324.
- [3] Jeremy G. Butler. A History of Information Technology and Systems [Электронный ресурс]. – Режим доступа: <https://tcf.ua.edu/AZ/ITHistoryOutline.htm>. (дата обращения 23.12.2019).
- [4] Martin Hilbert, Priscila López The World's Technological Capacity to Store, Communicate, and Compute Information //Science. – 2017. – P.60-65.
- [5] Mednich S.A. The associative basis of the creative process //Psychol. Rewiew. – 2018. – №2. – P.66-72.
- [6] Toffler A. Future Shock. – 2018. – № 2310 – 1792. – pp.306.
- [7] Torrance E. Can we teach children to think creatively? //Journal of Creative Behavior. – 2018. – №6. – P.114-143.
- [8] Torrance E.P. Guiding creative talent – Englewood Cliffs. – NY: Prentice-Hall, 2017. – pp.286.
- [9] Torrance E.P. The Torrance Test of creative thinking: Technical-norm manual. Ill, 2016. – pp. 366.
- [10] Wollach M.A., Kogan N.A. A new look at the creativity – intelligence distinction //Journal of Personality. – 2017. – №33. – P.109-115.
- [11] Брыксина О.Ф. Конструирование урока с использованием средств информационных технологий и образовательных электронных ресурсов //Информатика и образование. – 2016. – №5. – С.123-129.
- [12] Васильев А.В. Использование Web-технологий и мультимедиа в образовании //Информационные тех-

нологии в образовании. – М.: Владос, 2017. – 106 с.

[13] Гайсагалеева Б.М., Туленгадиева М.Г., Рахметов А.М. Основные тенденции применения компьютерных технологий в образовании //Вестник Актыбинского университета им. С.Баишева. – 2017. – №2. – С.67-71.

[14] Гилфорд Дж. Три стороны интеллекта: Психология мышления /Сборник переводов под ред. А.М. Матюшкина. – М.: Прогресс, 2016. – 534 с.

[15] Цифровой Казахстан: Государственная Программа //Постановление Правительства Республики Казахстан от 12 декабря 2017 года №827 <http://adilet.zan.kz/rus/docs/P1700000827> (дата обращения 23.12.2019).

[16] Гребенев И.В. Методические проблемы компьютеризации обучения в школе //Педагогика. – 2016. – №5. – С.46-50.

[17] Жукембаева А.М., Садуов А.Т. Влияние компьютера на здоровье детей и подростков //Вестник КазНМУ. – 2016. – №4. – С.78-80.

[18] Индекс сетевой готовности. Электронный ресурс //Режим доступа: <https://gtmarket.ru/ratings/networked-readiness-index/networked-readiness-index-info> (дата обращения 23.12.2019).

[19] Третья модернизация Казахстана: глобальная конкурентоспособность: Послание президента страны народу Казахстана от 31 января 2017 года http://www.akorda.kz/ru/addresses/addresses_of_president/postlanie-prezidenta-respubliki-kazahstan-nnazarbaeva-narodu-kazahstana-31-yanvaryu-2017-g. (дата обращения 23.12.2019).

[20] Об утверждении Программы информатизации учебных заведений начального и среднего профессионального образования Республики Казахстан: Постановление Правительства Республики Казахстан, от 10 мая 2001 года №616 https://tengrinews.kz/zakon/pravitelstvo_respubliki_kazahstan_premier_ministr_rk/hozyaystvennaya_deyatelnost/id-P010000616_/(дата обращения 23.12.2019).

[21] Романова Ю.Д. Информатика и информационные технологии: Учебное пособие /Под ред. Ю.Д. Романовой. 5-е изд., испр. и доп. – М.: Эксмо, 2011. – 704 с.

[22] Такижбаева Н.З., Асырбеков Х. Программа «Цифровой Казахстан» и смешанное обучение: взаимосвязь и взаимозависимость //Вестник КазНПУ им. Абая, серия «Исторические и социально-политические науки». – 2017. – №3(54). – С 94.

[23] Эйрих Е.А. Применение информационно-коммуникационных технологий в учебном процессе – требование международных стандартов //Вестник Инновационного Евразийского университета. – 2016. – № 3(63) – 206 с.

[24] Яковлева Е.Л. Психологические условия развития творческого потенциала у детей школьного возраста /Е.Л. Яковлева //Вопросы психологии. – 2018. – №5. – С.37-53.

[25] Абишева О.Т. SMART-технологии в современном образовании /Педагогика и психология. – 2017. – №3(32). – С.116.

References

[1] Buzan T. The Power of Creative Intelligence. HarperCollins Publishers, Inc., 2017.

[2] Gardner H. Creative lives and creative works: a synthetic scientific approach //R. Sternberg, T. Tardif (eds.). The nature of creativity. – Cambridge: Cambr.Press, 2018. – P.298-324.

[3] Jeremy G. Butler. A History of Information Technology and Systems [Elektronnyj resurs]. – Rezhim dostupa: <https://tcf.ua.edu/AZ/ITHistoryOutline.htm>. (data obrashcheniya 23.12.2019).

[4] Martin Hilbert, Priscila López The World's Technological Capacity to Store, Communicate, and Compute Information //Science. – 2017. – R.60-65.

[5] Mednich S.A. The associative basis of the creative process //Psychol. Rewiew. – 2018. – №2. – R.66-72.

[6] Toffler A. Future Shock. – 2018. – № 2310 – 1792. – pp.306.

– rr.306.

[7] Torrance E. Can we teach children to think creatively? //Journal of Creative Behavior. – 2018. – №6. – P.114-143.

[8] Torrance E.P. Guiding creative talent – Englewood Cliffs. – NY: Prentice-Hall, 2017. – rr.286.

[9] Torrance E.P. The Torrance Test of creative thinking: Technical-norm manual. III, 2016. – rr. 366.

[10] Wollach M.A., Kogan N.A. A new look at the creativity – intelligence distinction //Journal of Personality. –

2017. – №33. – R.109-115.

[11] Bryksina O.F. Konstruirovaniye uroka s ispol'zovaniem sredstv informacionnykh tekhnologiy i obrazovatel'nykh elektronnykh resursov //Informatika i obrazovanie. – 2016. – №5. – S.123-129.

[12] Vasil'ev A.V. Ispol'zovanie Web-tekhnologiy i mul'timedia v obrazovanii //Informacionnye tekhnologii v obrazovanii. – M.: Vlados, 2017. – 106 s.

[13] Gajsagaleeva B.M., Tulengalieva M.G., Rahmetov A.M. Osnovnyye tendencii primeneniya komp'yuternykh tekhnologiy v obrazovanii //Vestnik Aktyubinskogo universiteta im. S.Baisheva. – 2017. – №2. – S.67-71.

[14] Gilford Dzh. Tri storony intellekta: Psihologiya myshleniya /Сbornik perevodov pod red. A.M. Matyushkina. – M.: Progress, 2016. – 534 s.

[15] Cifrovoy Kazahstan: Gosudarstvennaya Programma //Postanovlenie Pravitel'stva Respubliki Kazahstan ot 12 dekabrya 2017 goda №827 <http://adilet.zan.kz/rus/docs/P1700000827> (data obrashcheniya 23.12.2019).

[16] Grebenev I.V. Metodicheskie problemy komp'yuterizatsii obucheniya v shkole //Pedagogika. – 2016. – №5. – S.46-50.

[17] ZHukembaeva A.M., Saduov A.T. Vliyanie komp'yutera na zdorov'e detej i podrostkov //Vestnik KazNMU. – 2016. – №4. – S.78-80.

[18] Indeks setевой gotovnosti. Elektronnyj resurs //Rezhim dostupa: <https://gtmarket.ru/ratings/networked-readiness-index/networked-readiness-index-info> (data obrashcheniya 23.12.2019).

[19] Tret'ya modernizatsiya Kazahstana: global'naya konkurentosposobnost': Poslanie prezidenta strany narodu Kazahstana ot 31 yanvarya 2017 goda http://www.akorda.kz/ru/addresses/addresses_of_president/poslanie-prezidenta-respubliki-kazahstan-nnazarbaeva-narodu-kazahstana-31-yanvarya-2017-g. (data obrashcheniya 23.12.2019).

[20] Ob utverzhdenii Programmy informatizatsii uchebnykh zavedenij nachal'nogo i srednego professional'nogo obrazovaniya Respubliki Kazahstan: Postanovlenie Pravitel'stva Respubliki Kazahstan, ot 10 maya 2001 goda №616 https://tengrinews.kz/zakon/pravitelstvo_respubliki_kazahstan_premier_ministr_rk/hozyaystvennaya_deyatelnost/id-P010000616_/(data obrashcheniya 23.12.2019).

[21] Romanova YU.D. Informatika i informacionnye tekhnologii: Uchebnoe posobie /Pod red. YU.D. Romanovoj. 5-e izd., ispr. i dop. – M.: Eksmo, 2011. – 704 s.

[22] Takizhbaeva N.Z., Asyrbekov H. Programma «Cifrovoy Kazahstan» i smeshannoe obuchenie: vzaimosvyaz' i vzaimozavisimost' //Vestnik KazNPU im. Abaya, seriya «Istoricheskie i social'no-politicheskie nauki». – 2017. – №3(54). – S.94.

[23] Ejrih E.A. Primenenie informacionno-kommunikacionnykh tekhnologiy v uchebnom processe – trebovanie mezhdunarodnykh standartov //Vestnik Innovacionnogo Evrazijskogo universiteta. – 2016. – № 3(63) – 206 s.

[24] YAkovleva E.L. Psihologicheskie usloviya razvitiya tvorcheskogo potentsiala u detej shkol'nogo vozrasta /E.L. YAkovleva //Voprosy psihologii. – 2018. – №5. – S.37-53.

[25] Abisheva O.T. SMART-tekhnologii v sovremennom obrazovanii //Pedagogika i psihologiya. – 2017. – №3(32). – S.116.

Ақпараттық-коммуникациялық технологиялар негізінде өнер туындылары сабағында мектеп оқушыларының шығармашылық ойлауын қалыптастыру

Калишова М.Б.

*Абай атындағы Қазақ ұлттық педагогика университеті
(Алматы Қазақстан)*

Аннотация

Бұл мақала ақпараттық-коммуникациялық технологияларды қолдана отырып, көркемөнер сабақтарында студенттердің шығармашылық ойлауын қалыптастыру жолдарын сипаттауға арналған. Зерттеудің мақсаты - ақпараттық-коммуникациялық технологиялар негізінде өнер туындылары сабағында мектеп оқушыларының шығармашылық ойлауын қалыптастыру әдістемесін ғылыми негіздеу және дамыту. Зерттеудің әдіснамалық негізі ақпараттық-коммуникациялық технологияларды қолдана отырып, шығармашылық ойлауды қалыптастыру мәселесі бойынша іргелі зерттеулер мен ғылыми жарияланымдар болды. Автор компьютерлік

технологияны оқу процесінде қалай қолдану керектігін егжей-тегжейлі сипаттайды. Көркем шығармада сабақ барысында ақпараттық-коммуникациялық технологияларды қалай қолдану керек деген сұрақ қарастырылуда. Көркем өнер сабағына компьютерді енгізудің нәтижесі шығармашылық ойлау мен шығармашылық қабілеттерін қалыптастыру болып табылады, оқушылардың оқу процесіне деген қызығушылығы артып келеді. Мақалада студенттердің шығармашылық ойлауын қалыптастыруға көмектесетін міндеттер егжей-тегжейлі сипатталған.

Түйінді сөздер: ақпараттық-коммуникациялық технологиялар; компьютер; шығармашылық ойлау; білім беру; өнер сабағы; қоғамды цифрландыру; мектеп.

Formation of creative thinking of schoolchildren in artwork lessons based on information and communication technologies

M.B. Kapisheva

*Master student, Abai Kazakh National Pedagogical University,
Kazakhstan, Almaty*

Annotation

This article is devoted to the description of the ways of forming creative thinking among students in artwork classes using information and communication technologies. The purpose of the study is the scientific justification and development of a methodology for the formation of creative thinking of schoolchildren in artwork lessons based on information and communication technologies. The methodological basis of the study was basic research and scientific publications on the problem of the formation of creative thinking using information and communication technologies. The author describes in detail the ways of introducing computer technology into the educational process. The question of how to implement information and communication technologies in the course of a lesson in art work is also being considered. The result of introducing a computer into an artwork lesson is the formation of creative thinking and creative abilities, and the students' interest in the educational process is growing. The article describes in detail the tasks that will help students form creative thinking.

Key words: information and communication technologies; a computer; creative thinking; education; art lesson; digitalization of society; school.

Поступила в редакцию 07.03.2020

FTAXP 14.25.05

*A. СОВЕТХАНОВ¹, С. ТАШБОЛАТОВ¹, Н. ШЫҢЫБЕК¹, F. ӘШІМХАНОВ²,
Ф. АЙТБАЕВА²*

¹*Аймақтық әлеуметтік инновациялық университеті (Шымкент, Қазақстан),*

²*Абай атындағы Қазақ ұлттық педагогикалық университеті (Алматы, Қазақстан),
kulalbek@mail.ru; nurzhik_0202@mail.ru; ashimkhanov.77@mail.ru; Aytbayeva1967@mail.
ru <https://doi.org/10.51889/2020-2.2077-6861.23>*

ҚАЗАҚ КҮРЕСІ НЕГІЗІНДЕ КҮРЕС ТҮРЛЕРІН САБАҚТАРДА ҮЙРЕТУДІҢ ТЕХНИКАЛЫҚ ӘДІСТЕРІ

Аңдатпа

Дене шынықтыру бағдарламасындағы «Жекпе-жек» бөлімін қамтитын күрес өнері – ұлттық салт-дәстүрге жататын, ұлттық мәдениеттің дамуымен бірге жетілген спорттық сала. Балаларды ержүректілікке, намысқойлыққа, қайраттылыққа тәрбиелейтін бұл спорт түрі мектептегі жоғары буын сыныптарына арналған.

Көшпенділердің тұрмыстық, әлеуметтік өмірінде кездесетін той-томалақ, ойын-тамаша, сауық-сайран, ас беру, алуан спорттық қимылдар кезінде орындалатын дәстүрлі өнер түрі. Ептілікті, күштілікті, қайсарлықты, ерлікті шындайтын көне сайыстардың қайнар көзі. Күрес өнері әлем халықтарында ортақ кезігетін, тари-

хымен тамырлас, болмысымен біте қайнаскан ұлттық спорт. Бірақ әр елде күрестің аталуы, әдіс-тәсілдері ұқсамайды. Ол басында пайда болу, қалыптасу, өркендеу, гүлдену мен даму сатысын басып өткен байырғы төл мұрамыздың бірегей құнды мұрасы. Жаһанданған жаңа дәуірге келгенде төл күресіміздің өресін төмендетіп алмау үшін тамаша игілікті іс-шаралар қолға алынып атқарыла бастады. Қазақ елі бейбіт тәуелсіз ел болған соң қазақ күресін дамыту жолында толағай табыстарға кенелді.

Түйін сөздер: спорттық жаттықтыру; күрес түрлері; айла-әдіс түрлері; оқыту әдістері.

Кіріспе. Дене шынықтыру сабағында күрестің әдіс-айлалары қазақ күресіне ұқсас. Қазақ күресі ұлтымыз құрамын құраған ру, тайпа, ұлыстардың құрылу тарихымен сабақтасқан ескі спорттық шаралардың бірі. Ұлт мұратын ұлықтаған ұлық мерекелердің көне үлгісі. Ұлт жандылықты тұла бойға ұялатқан өлмес өнер. Қазақ күресінің тарихы қазақты құраған ру, тайпа, ұлыстардың ұрпақтарын білекті де жүректі жігіттердің құрыштай өскен жекпе-жек сайыс жаттығуларынан таралып келеді [1; 8].

Мақсаты: мектептерде қазақ күресі негізінде күрестің техникасы мен тактикасына жасөспірім балаларды үйретудің жалпы әдістерін талдау. Күрес тәсілдерін дене шынықтыру сабақтарында жіктеу арқылы барлық белгілі әдістерді ортақ белгілеріне қарай топтарға бөлуге болады [4;19].

Зерттеу әдістері, оны ұйымдастыру: *жүйелеу* – тәсілдердің әртүрлі топтардың арасындағы байланыстар мен өзара тәуелділіктерді тауып, оларды қиындық дәрежесіне, құрылымының күрделілігіне, белгілеріне қарай бірінен бірін орналастыру (жүйе). *Терминология* – педагогикалық және спорттық жұмыс кезінде пайдаланылатын қазақ күресіне тән атаулар. Жүйелеу жіктеу негізінде жүргізіледі. Ол жаттықтырушының күрес техникасы, топтар мен амалдар арасындағы өзара байланыс жөніндегі жаттығушыларға түсінік беруіне көмектеседі. Бұл палуандарды дәйекті түрде және дұрыс оқытуға мүмкіндік береді. Қазақ күресін жіктеу негізіне қарсыласпен күрескен кезде қолданылатын және жарыс ережелерінде рұқсат етілген амалдар алынған. Қазақ күресі техникасындағы кейбір түсініктерді анықтау [6;16]:

Күрес техникасы дегеніміз палуанның жеңіске жетуі үшін қолданатын және әрекет ету ережелерінде рұқсат етілген амалдар

жиынтығы. *Түрегелін күресу техникасы* – тұрып күрескенде қолданатын амалдар. *Ұстасу* – қолмен орындалатын әрекеттер, палуан шабуылдау, қорғану немесе қарсы шабуылдау мақсатында қарсыласының киімінің бір жерінен ұстайды. *Бір жақты ұстау* – оң қолымен қарсыласының оң қолынан [2;18] (сол қолын сол қолынан) ұстау. *Өр жақты ұстау* – оң қолымен қарсыласының сол қолынан (сол қолымен оң қолынан) ұстау. *Ырғақ* – білектерін айқастыру әдісі, саусақтарына қармақтап ілмектеп, құлыптап, бір-бірімен ұстастырады. *Шалу* – аяқпен жасалатын қимыл, бұл кезде палуан балтырын, жіліншігін қарсыласының тізесінен төмен қойып, сырттан шалады [5]. *Ілу* – аяқпен жасалатын қимыл. Бұл кезде палуан қарсыласының денесінің қандай да болмасын бір бөлігін ұстап, өзіне немесе бір жағына қарай тартады. Аяқты бүге жіліншікпен немесе табанмен орындалады. *Орау* – аяқпен жасалатын қимыл. Палуан қарсыласын қимылдатпай ұстап, өзіне немесе бір жағына қарай тартып, онымен бір мезгілде жіліншілігімен және табанымен аяғынан іледі [17]. *Қағу* – аяқ қимылы. Палуан табан жағымен, табанның ішкі, сыртқы қырларымен қарсыласын аяқтан қағады. *Көтере қағу* – аяқ қимылы. Палуан санының артқы жағымен қарсыласын аяғынан немесе екі аяғынан бірдей артқа көтере қағады. *Тізеден қағу* – аяқ қимылы [3]. Палуан қарсыласының аяқтарын кілемге тигізбей көтеріп алып, тізесімен қағады. *Көтере итеру* – аяқ қимылы. Палуан қарсыласын санымен немесе жіліншігімен өзінің алдынан жоғары көтере итереді. *Адымын айқастыру* – қарсыласының жанына немесе артына шығу мақсатымен палуан аяғын оның аяқтарының артына қояды. *Еңкею* – денені тік тұрған күйінен горизонталь күйге қозғалту. *Тікею* – денені горизонталь күйден тік күйге келтіріп

қозғалу. *Шалқаю* – денені артқа қарай шалқайтып доғаша иілу. *Айналу* – артқа қарай құлаған кезде дененің қозғалысы: палуан шалқалап құлап бара жатқанда кеудесімен түсетіндей болып айналады. *Жұлқу* – палуан қарсыласын қатты тартады (жұлқиды). *Итеру* – палуан қарсыласын өзінен ары қарай немесе қапталға қарай қатты итереді. *Әдіс* – палуанның толық аяқталған әрекеті, қарсыласынан басым түсу немесе оны жеңу амалы [7]. *Қорғану* – қарсыласының шабуылын палуанның тойтаруына мүмкіндік беретін әрекеттері. *Қарсы әдіс (амал)* – қарсыласының әдісіне қолданылатын әдіс (амал). *Лақтыру* – қарсыласын кілемнен көтеріп алып, жауырынымен немесе кеудесімен түсіруге мүмкіндік беретін әдістер. *Жызу* – түрегеліп тұрған қарсыласты көтеріп алмай-ақ кеудесімен немесе арқасымен түсіруге көмектесетін әдістер. *Арқадан асыра лақтыру* – қарсыласқа арқасын бере айналып, содан соң еңкею немесе алға қарай құлау арқылы орындалады. Айнала берген кезде еңкейе қалу бұл әдістің негізгі элементі болып табылады. *Шалқайып (тәспен) лақтыру* – шалқаю арқылы орындалады [16]. Бұл әдістің негізгі элементі – денені артқа қарай доғаша иіп шалқайту. *Еңкейіп лақтыру* – кеуденің және аяқтың күші арқылы қарсыласты көтеріп алып, содан соң еңкейіп, оны кілемге түсіру жолымен орындалады. *Лу* – түрегеліп тұрғанда орындалатын әдіс [9]. Қарсыласының аяғын палуан бүгілген өз аяғымен іліп алып жығады немесе лақтырады. *Сүріндіру* – лақтыру әдісі. Кедергі етіп қойған өзінің аяғынан қарсыласын өткізе сүріндіріп лақтырады. *Иықтан асырып лақтыру* – палуан арқасын берік денесін айналдырып барып қарсыласын иығынан асырып лақтырады [12]. *Орау* – түрегеліп тұрғанда орындалатын әдіс. Қарсыласының аяғын палуан өз аяғымен (жіліншілігімен және табанымен бір мезгілде) орап алып жығады немесе лақтырады. Тактикалық даярлық амалдары – палуан шабуылдау немесе қарсы шабуылдау жасау үшін қолайлы жағдай жасайтын әрекеттері. *Барлау* – палуанның қарсыласы жөнінде мәліметтер алуы-

на көмектесетін тактикалық әрекеттері. *Буркемелеу* – палуанның қарсыласынан шын ойын жасыру үшін жасайтын тактикалық әрекеттері. *Қауіп төндіру* – палуанның қарсыласын қорғанысқа көшуге мәжбүр ететін тактикалық әрекеттері. Жалған әрекеттер – ақырына жеткізілмеген және қарсыласты [11] тиісті қорғанысқа көшуге мәжбүр ететін амалдар: ұстау, жұлқу, итеру және басқа да әрекеттер. *Алдау* – ол да жалған әрекеттер. *Қайталап алдау* – палуанның өзінің шын амалын қарсыласына жалған амал етіп көрсетуге бағытталған тактикалық әрекеттері. *Шақыру* – палуанның қарсыласын белсенді қимылдар жасауға мәжбүр ететін тактикалық әрекеттері. *Тұқырту* – палуанның қарсыласының еркін қимылдауына мүмкіндік бермейтін тактикалық әрекеттері. *Тепе-теңдіктен шығару* – палуанның өзі шабуылға шығуына ыңғайлы, ал қарсыласын тепе-теңдігін сақтай алмай, қолайсыз күйге түсуге мәжбүр ететін тактикалық әрекеттері. *Шабуыл* – тактикалық әрекет, оның мақсаты: басым түсу, жеңіске жету [10]. *Қайталап шабуылдау* – бірдей қимылдармен қатар орындалатын тактикалық әрекеттер, ол қимылдардың тек соңғысы ғана шешуші, ал қалғандары жалған болып табылады. *Айла-тәсіл* – белгілі бір нәтижеге жету үшін орынадалатын әрекеттерді тактикалық жағынан ұштастыру немесе олардың бірінен-бірі орындалуы. *Ұстау (әдіс) айла-тәсілі* – қарсыласы ұстаудың (әдістің) бір түрінен қорғана жүріп, келесілерін орындауға қолайлы сәтін туғызатындай етіп ұстау түрлерін (әдістерді) ұштастыру. *Алдын алу* – палуанның қарсыласының шабуылы мен бір мезгілде жүргізетін шабуылдау әрекеттері. Бірақ палуан қарсыласының алдын алу үшін оны шапшаңырақ орындайды.

Қазақстанда күрестің қазақ күресі, грек-рим күресі, еркін күрес, дзюдо және самбо сияқты жекпе-жек түрлері кең дамыған [13].

Қазақ күресі – ұлттық спорт түрі. Оның тәсілдері сан алуан. Жекпе-жек барысында бір қолмен белдіктен немесе күрте жағасынан, жеңінен ұстап шалу, үйіріп, сүріндіре, жұлқу, тізеден қағу, іліп неме-

се кеудеден асыра лақтыру, т.б. көптеген тәсілдер қолданылады [15]. 1928 жылы қазақ күресінің бірыңғай ережесі қабылданып, ол 1938 ж. республикалық спорттық жарыстың бағдарламасына енгізілді. Қазақ күресі балуандары халықаралық аренада тұңғыш рет 1952 ж. Ашғабат қаласында сынға түсті. Қазақ күресінің салмақ дәрежелері де, ережесі де жиі өзгерістерге ұшырады. Кей жылдары үш, төрт, бес, сегіз, он салмақ дәрежелері бойынша жарыстар өтіп жүрді. 1998 жылдан еліміздің балуандары үш салмақ дәрежесі бойынша күш сынасады.

60 кг-ға дейінгі балуандар – кіші балуан, 74 кг-ға дейінгілер – орта балуан, 74 кг-нан жоғарылар – бас балуан деп аталады [14].

Грек-рим күресі, классикалық күрес – қол және тұтас дене қозғалысына негізделген тәсілдерді пайдаланатын спорттық күрес түрі. Бұл күресте қарсыласын белден төмен ұстауға, аяқтан шалуға, т.б. болмайды. Грек-рим күресінің мақсаты – қарсыласының жауырынын жерге тигізу немесе күрес тәсілдерін шебер қолдана отырып, ұпай санымен жеңу (Сурет 1).



Сурет 1. Қазақстанда дамыған күрес түрі – грек-рим күресі

Грек-рим күресі 1896 жылғы I-Олимпиадалық ойындардың бағдарламасына енді. 1904 жылдан дүниежүзілік чемпионаттар өткізіліп келеді. XX-ғасырдың 60-жылдарының аяғынан бастап күрестің бұл түрі Қазақстанда жедел дами түсті. Қазақ халқынан шыққан **Қажымұқан Мұңайтпасов, Шәміл Серіков, Жақсылық Үшкөмпіров, Дәулет Тұрлыханов, Бақтияр Байсейітов, Нұрбақыт Теңізбаев, Әсет Мамбетов** сияқты дүниежүзілік, Олимпиада чемпиондары мен жүлдегерлерінің есімдері көпшілікке белгілі.

Күрес түрлерінің ішінде келесі айта кетерлігі, әлем халықтарының ішінде кеңінен танымал болған келесі күрес спорт түрі дзюдоға сипаттама берсек (Сурет 2): ол күрес түрі XIX ғасырдың аяғында Жапонияда джиу-джицу күресі негізінде пайда болған. 1956 жылдан дүниежүзілік чемпионаттар өткізіледі, Олимпиада ойындарына 1964 жылдан енген.

Дзюдошылар арнайы кілем (татами) үстінде күреседі. Киімдері кимоно, белбеу және шалбар. Күрес ережесі бойынша қылқындыруға, қолды бұрауға болады. Жаңадан қатысып жүргендер беліне ақ белбеу, ал жоғары разрядшылар қара белбеу орап шығады. Қазақстанда дзюдо күресі XX ғасырдың 60-жылдарынан бері дамып келеді. **Асхат Жіткеев** Пекинде (Қытай) өткен XXIX Олимпиадалық ойындарда (2008) күміс, дүниежүзілік чемпионатта (2004, Корея) қола жүлдені иеленді. Алматыда 1995 жылдан бері **Ораз Жандосов** атындағы халықаралық турнир өтіп келеді.

Самбо (орыстың «самозащита без оружия» – қарусыз қорғану деген сөзінің қысқартылған түрі). Күрестің бұл түрін қазақ, грузин, әзірбажан, татар т.б. халықтардың ұлттық күрестерінің айла-тәсілдері негізінде белгілі маман **Аркадий Харлампиев** (1938) құрған.



Сурет 2. Дзюдо күресіндегі айла-тәсіл техникасын қолдану сәтті

Самбоның спорттық және әскери түрі бар. Әскери самбоның қорғаныс және арнайы деген екі түрі бар. Самбо күресінде балуандар арнайы белдікті шапан киеді, күрес кезінде белдіктен, жеңнен, шапанның кез келген жерінен, сондай-ақ, қол мен аяқтан ұстап, әдіс қолдануға болады. Самбода әдіс қолданушы балуан тік тұрып, қарсыласының жауырынын кілемге тигізсе немесе буындарды ауырту әдісін қолданғанда, қарсыласы жеңілгендік белгісін берсе ғана таза жеңіс деп есептеледі. Самбодан КСРО біріншілігі 1939 жылдан бастап, ал Еуропа чемпионаты 1972 жылдан өткізіледі. **Елімізде самбо** 1953 жылдан бері дамуда, алғашқы біріншілік 1955 жылы ұйымдастырылды. Самбо күресінен **Асхат Шахаров** – әлемнің үш дүркін чемпионы, **Қанат Байшолақов**, **Бауыржан Садықанов**, **Асқар Шайхиев**, **Арсен Хатип** әлем чемпионы, **Айтжан Шаңғараев**, **Алмас Мұсабеков** Еуропа

чемпионы атанды. Әйелдер арасында **Сәуле Ғабдоллина**, **Айсара Керімбекова**, **Жамал Бозова**, т.б. әлем, Азия жүлделерін алды.

Зерттеу барысында біз келесі нәтижелерге жеттік:

- дене шынықтыру сабағында күрес түрлерінен жасөспірім балаларды үйретудің жалпы тактикалық әдістері анықталды;

- қазақстандағы күрес түрлерінің дамуы туралы талданды;

- спорттық мектептерде күрес түрлерінің техникасы мен тактикасына жасөспірім балаларды үйретудің жалпы тактикалық әдістері сипатталды;

- спорттық мектептерде сабақтан тыс уақытында күрес түрлерінен жасөспірім балаларды үйретудің жалпы тактикалық әдістері мен жаттығуларын дамыту туралы пікірлерімізді практикалық сабақтарда іске асыру жолдарын қарастырдық.

Пайдаланылған әдебиеттер тізімі:

[1] Алимханов Е. Самбо күресін үйретудің негіздері. – Алматы. 2000. – С.120.

[2] Binder D. Teaching Fair Play in schools. A model for successful pedagogy: A paper Presented to the 1st Joint International Session for Responsibles of Higher Institues of Phisical Education. International Olympic Academy. 2017 – P. 35.

[3] Блах В., Елисеев С., Игуменов В., Кулик Н., Мигасевич Ю., Подливаев Б., Селуянов В., Табаков С. Биологические концепции в подготовке борцов (самбо, дзюдо). – М., 2005. – С.25-94.

[4] Bjelica B., Joksimović M., Seisenbekov Y., D’Onofrio R., Perovic T. The effects of pilates programs on motor skills and morphological characteristics of women //Ita. J. Sports Reh. – 2018. – Po.5, 2. – P.1063-1074.

[5] Горелик В.В., Беляев В.С., Филиппова С.Н., Чумаков Б.Н. Особенности психофизиологической адаптации учащихся 11-16 лет к учебным и физическим нагрузкам, детерминированные типами их вегетативной регуляции //Человек. Спорт. Медицина. – 2018. – Т.18. – №1. – С.20-32.

[6] Dill D. The economy of muscular exer cise //Phisiol. Rev.-Vol. 16. 1936. – P.263-291.

[7] Дуркин П.К., Лебедева М.П. К проблеме воспитания личной физической культуры у школьников и студентов //Физическая культура: воспитание, образование, тренировка. – 2000. – №2. – С.50-53.

- [8] Қаражанов Б. Қазақ дене тәрбиесі институты. – Алматы, 1991. – С.26-43.
- [9] Қойшыбек К. Спорттық жарыстарға қатысушы балуанның көпжылдық дайындығы. – Алматы, 2005. – С.130.
- [10] Corbin S. Physical Fitness in the K-12 curriculum. Some defensible solutions to perennial problems //Journal of Physical Education, Recreation and Dance. – 1988. – №7. – P.10-12.
- [11] Maslow A.H. Motivation and Personality /A.H.Maslow. – New York, 1954. – P.65-86.
- [12] McClelland D.C. The Achievement Motivation /D.C. McClelland, J.W. Atkinson. – New York, 1953. – P.11-27.
- [13] Olympic School Project. – Melbourn, 1989. – P.44.
- [14] Сапарбаев М.Б. Подготовка учителей физкультуры. – Алматы, 1992. – С.286.
- [15] Сейсенбеков Е.К. Дене шынықтыру және спорт теориясы мен әдістемесі. – Астана: ЕҰУ, 2011. – С.431.
- [16] Сейсенбеков Е.К. Білім алушының жеке дене мәдениетін тәрбиелеудің педагогикалық әдістері //Педагогика және психология. – 2016. – №1(26). – С.118-122.
- [17] Сейсенбеков Е.К. Спорт теориясы мен әдістемесі. – Астана, 2013. – С.330.
- [18] Табаков С.Е., Новик С.А. Инновационные технологии в спортивных единоборствах. – Москва, 2005. – С.24-76.
- [19] Туманян Г.С. Школа мастерства борцов, дзюдоистов и самбистов. – Москва, 2006. – С.11-89.

References:

- [1] Alimhanov E. Sambo kuresin ujetudin negizderi. – Almaty. 2000. – S.120.
- [2] Binder D. Teaching Fair Play in schools. A model for successful pedagogy: A paper Presented to the 1st Joint International Session for Responsibles of Higher Institues of Phisical Education. International Olympic Academy. 2017 – R. 35.
- [3] Blah V., Eliseev S., Igumenov V., Kulik N., Migasevich YU., Podlivaev B., Seluyanov V., Tabakov S. Biologicheskie koncepcii v podgotovke borcov (sambo, dzyudo). – M., 2005. – S.25-94.
- [4] Bjelica B., Joksimović M., Seisenbekov Y., D’Onofrio R., Perovic T. The effects of pilates programs on motor skills and morphological characteristics of women //Ita. J. Sports Reh. – 2018. – Po.5, 2. – P.1063-1074.
- [5] Gorelik V.V., Belyaev V.S., Filippova S.N., CHumakov B.N. Osobennosti psihofiziologicheskoy adaptacii uchashchihhsya 11-16 let k uchebnym i fizicheskim nagruzkam, determinirovannye tipami ih vegetativnoj regulyacii // CHelovek. Sport. Medicina. – 2018. – T.18. – №1. – S.20-32.
- [6] Dill D. The economy of muscular exer cise //Phisiol. Rev.-Vol. 16. 1936. – P.263-291.
- [7] Durkin P.K., Lebedeva M.P. K probleme vospitaniya lichnoj fizicheskoy kul’tury u shkol’nikov i studentov // Fizicheskaya kul’tura: vospitanie, obrazovanie, trenirovka. – 2000. – №2. – S.50-53.
- [8] Karazhanov B. Kazak dene tarbiesi instituty. – Almaty, 1991. – S.26-43.
- [9] Kojshybek K. Sporttyk zharystarga katysushy baluannyn kopzhyldyk dajyndygy. – Almaty, 2005. – S.130.
- [10] Corbin S. Physical Fitness in the K-12 curriculum. Some defensible solutions to perennial problems //Journal of Physical Education, Recreation and Dance. – 1988. – №7. – P.10-12.
- [11] Maslow A.H. Motivation and Personality /A.H.Maslow. – New York, 1954. – P.65-86.
- [12] McClelland D.C. The Achievement Motivation /D.C. McClelland, J.W. Atkinson. – New York, 1953. – P.11-27.
- [13] Olympic School Project. – Melbourn, 1989. – P.44.
- [14] Saparbaev M.B. Podgotovka uchitelej fizkul’tury. – Almaty, 1992. – S.286.
- [15] Sejsenbekov E.K. Dene shynyktyru zhane sport teoriyasy men adistemesi. – Astana: EUU, 2011. – S.431.
- [16] Sejsenbekov E.K. Bilim alushynyn zheke dene madenietin tarbieleudin pedagogikalyk adisteri //Pedagogika zhane psihologiya. – 2016. – №1(26). – S.118-122.
- [17] Sejsenbekov E.K. Sport teoriyasy men adistemesi. – Astana. 2013. – S.330.
- [18] Tabakov S.E., Novik S.A. Innovacionnye tekhnologii v sportivnyh edinoborstvah. – Moskva, 2005. – S.24-76.
- [19] Tumanyan G.S. Shkola masterstva borcov, dzyudoistov i sambistov. – Moskva, 2006. – S.11-89.

Технические приемы обучения видов борьбы на уроках в основе борьбы Қазақ күресі

А. Советханов¹, С. Ташиболатов¹, Н. Шыныбек¹, Г. Ашимханов², Ф. Айтбаева²

¹Региональный социально-инновационный университет (Шымкент, Казахстан)

²Казахский национальный педагогический университет имени Абая (Алматы, Казахстан)

Аннотация

В школьной программе физической культуры борьба, как раздел спорта «Единоборства», относится к национальным традициям, которая совместно развивается с национальной культурой. Воспитывающий подрастающее поколение в духе героизма, чести, отважности – этот вид спорта предназначен для детей старших классов. Широко применяя в быту, социальной жизни кочевников, этот традиционный вид спорта в основном встречается на различных пиршествах, игрищах, поминках и в других культурно-массовых мероприятиях как разновидность спортивных состязаний. Источник древних игрищ, где куется ловкость, сила, героизм, отважность. Среди народов мира борьба как показатель массовых игр, имеет общие исторические корни наряду с другими играми. Но, в каждой стране имеются свои виды борьбы, их приемы различны. Виды борьбы с возникновением, формированием, развитием, расцветом и этапами совершенствования остаются как историческое национальное и ценностное наследие. Не уменьшая традиции и ценности видов борьбы в цивилизованном мире, успешно продвигаются различные мероприятия, которые и в дальнейшем пропагандируют благие цели человечества. С приобретением независимости, в Казахстане начали успешно развивать и добиваться успехов на мировых аренах по национальной борьбе «Қазақ күресі».

Ключевые слова: спортивная тренировка, виды борьбы, виды приемов, методы обучения.

Technical methods of teaching types of wrestling in the lessons at the heart of the struggle Qazaq kuresy

A. Sovetkhanov¹, S. Tashbolatov¹, N. Shynybek¹, G. Ashimkhanov², F. Aitbaeva²

¹Regional Social Innovation University (Shymkent, Kazakhstan)

²Abay University (Almaty, Kazakhstan)

Abstract

In the school curriculum of physical education, wrestling, as a section of the “Martial Arts” sport, refers to national traditions, which are jointly developing with national culture. Educating the younger generation in the spirit of heroism, honor, courage – this sport is designed for high school children. Widely applying in the life and social life of nomads, this traditional sport is mainly found at various feasts, games, commemorations and other cultural events as a kind of sports. The source of ancient pastimes, where agility, strength, heroism, courage are forged. Among the peoples of the world, wrestling as an indicator of mass games has common historical roots with other games. But, each country has its own types of struggle, their methods are different. Types of struggle with the emergence, formation, development, flowering and stages of improvement remain as a historical national and valuable heritage. Without diminishing the traditions and values of the types of struggle in the civilized world, various events are being successfully promoted, which will further promote the good goals of mankind. With the acquisition of independence, Kazakhstan began to successfully develop and succeed in the world arenas of the national wrestling «Qazaq Kuresi».

Keywords: sports training, types of wrestling, types of techniques, training methods.

Редакцияға 06.10.2019 қабылданды.

МРНТИ 14.23.07

Г.Г.ПАРИМБАЙ¹, Р.К.КЕРИМБАЕВА¹

¹Таразский государственный университет имени М.Х.Дулати
(Тараз, Казахстан), gulzhanat.parimbay@bk.ru risti1971@mail.ru;
<https://doi.org/10.51889/2020-2.2077-6861.24>

МОДУЛЬ «ЗДОРОВЬЯ» ДЛЯ ДЕТЕЙ ДОШКОЛЬНОГО ВОЗРАСТА

Аннотация

Содержание научной статьи посвящена психологии здоровья как о науке, исследующей психологические причины здоровья человека, методы и средства его сохранения, укрепления и развития. Авторами разработан модуль «Здоровье», которое относится к области здоровьесберегающих технологий, и может быть предназначено к использованию в детских садах для психо-физиологического и лечебно-профилактического назначения. Модуль направлен на сохранение и укрепление психологического здоровья ребенка. Дети главный капитал здорового населения и сильного государства. Дошкольные учреждения нуждаются в новых технологиях, которые будут обеспечивать детям хорошее времяпровождение. Поэтому изобретения должны быть яркими, многофункциональными и полезными для здоровья. Статья раскрывает все функциональности нового изобретения, которое несет название: модуль «Здоровья». Модуль учитывает возможности и желания ребенка.

Ключевые слова: модуль; здоровья; дошкольный возраст; здоровьесберегающая технология.

Введение. Актуальность исследования заключается во внедрении в практику модуля «Здоровья» в совершенствовании психологического здоровья молодого поколения на сегодняшний день. Апробация модуля «Здоровья» проходит в детском саду №12 г.Тараз.

Научная значимость: Данное исследование представляет научно-практический путь совершенствования психологического здоровья молодого поколения. *Цель исследования:* Повышение психологического здоровья детей через внедрение модуля «Здоровья» в учебно-воспитательный процесс системы дошкольного образования.

Основная часть. В психологии физическое здоровье находится в гармонии душевным здоровьем. То есть психологически здоровый ребенок, с большой долей вероятности будет здоров и физически. И это создает предпосылки для дальнейшего развития и совершенствования в течение всей жизни [1]. Основной целью деятельности дошкольного учреждения является воспитание здорового образа жизни, привитие интереса к спорту, соблюдение правил распорядка дня, закалывание новыми инновационными путями.

Воспитание всесторонне физически зрелого и хорошего здоровья ребенка является обязанностью каждого родителя и детского сада [2].

Мы живем в XXI веке – веке мобильных телефонов, компьютеров и высочайших технологий, веке стремительного ритма жизни и экологических кризисов, поэтому проблема здоровья и его сохранения является наиболее значимой. И если мы хотим иметь здоровую нацию, необходимо заниматься этой проблемой систематически и целенаправленно [3].

Дошкольный период – это очень динамично развивающийся период детского организма. То есть все нервные системы и органы тела, подвергаются нервно-психическому развитию организма ребенка этого возраста. Поэтому в дошкольной организации должны проводиться комплексные и системные мероприятия здравоохранения. Только тогда новый растущий организм сможет выдерживать воздействие внешних факторов [4].

Наблюдается быстрое развитие детей дошкольного возраста. Ребенок растет, вес и тело изменяются. В центральной нервной системе ребенка происходят большие из-

менения. Мозг ребенка 5 лет, похож на мозг – взрослого человека [5]. Следовательно, физиологическое развитие является одним из факторов, влияющих на успеваемость ребенка. Физиологически определяется готовность ребенка к школе, уровень основного функционального развития организма и его общее здоровье [6].

В медицинских картах детей, школьного возраста, не записаны сведения о состоянии нервной системы ребенка, в том числе о полном развитии и соматическом развитии ребенка. Однако, как сообщают питерские ученые, у 40-60% детей 5-6 лет наблюдались минимальные нервные расстройства [7].

В таких случаях педагоги рассматривают причины и пути психокоррекции, восстановления в соответствии с причинами внутренних стрессов. Она помогает устранить недостатки в развитии ребенка, наладить отношения с родственниками в семье, рассмотреть пути его улучшения, наладить теплое общение [8].

Решение проблем развития логического мышления детей дошкольного возраста, несомненно, является тяжелым грузом для воспитателя. Вместе с тем, способность расширять круг жизненных действий формируется только при наличии волевых качеств самовоспитания [9]. «Воля к самовоспитанию» означает то, что сформировавшаяся личность – это человек, способный жить самостоятельно. А эти ощущения формируются в дошкольной подготовке детей дошкольного возраста или в общеобразовательных школах [10].

Переход на новые образовательные стандарты требует от психолога не только высокой профессиональной компетентности, освоения нового содержания образования, но и овладения современными образовательными технологиями и инновационными программами [11]. Для реализации этой цели мы разработали инновационный модуль «Здоровья». Структура модуля «Здоровья» представлена на рисунках 1, 2.



Рисунок 1. Модуль «Здоровья»

Высота модуля – 2 метра 11 см, окружность – 3 метра 30 см, выполнен в виде карусели, которая вращается вокруг своей оси. Модуль рассчитан на 6 детей, которые в течение определенного времени смогут заниматься разнообразными здоровьесберегающими технологиями, как самостоятельно, так и с психологом [12].

Модуль «Здоровья» состоит из трех ча-

стей – стол с пеналами, тумбы (шесть граней), крыши (купола).

Стол с пеналами. 1 зона – «Сенсорные ящички». На рабочей поверхности модуля находятся функционирующие ящички. В них находятся различные наполнители – песок, пластилин, крышки, крупы, мелкие игрушки – все эти предметы используются для укрепления здоровья детей, стимулирования и

сохранения здоровья. Функциональная нагрузка: Песок –песочнотерапия является одной из формарт-терапии, от других форм этот процесс отличается простотой манипу-

ляций, возможностью изобретения новых форм, кратковременностью существования создаваемых образов.



Рисунок 2. Модуль «Здоровья»

Модуль «Здоровья» состоит из трех частей – стол с пеналами, *тумбы* (шесть граней), *крыши* (купола).

Стол с пеналами. 1 зона – «Сенсорные ящички». На рабочей поверхности модуля находятся функционирующие ящички. В них находятся различные наполнители – песок, пластилин, крышки, крупы, мелкие игрушки – все эти предметы используются для укрепления здоровья детей, стимулирования и сохранения здоровья. Функциональная нагрузка: Песок–песочнотерапия является одной из формарт-терапии, от других форм этот процесс отличается простотой манипуляций, возможностью изобретения новых форм, кратковременностью существования создаваемых образов. Создание последовательных песочных композиций отражает цикличность психической жизни, динамику психических изменений. *Пластилин* – лепка из пластилина для детей не только веселое и увлекательное, но и очень полезное занятие. Занятия пластилином способствуют развитию мелкой моторики рук, координации движений, что оказывает благотворное влияние на речевое развитие ребенка. Лепка из пла-

стилина способствует развитию фантазии, воображения, раскрывается творческий потенциал. При лепке из пластилина – разминаются пальцы и ладони рук – а это развитие мозга и даже профилактика болезней. Ведь чем больше ребенок работает пальчиками, тем быстрее развивается, лучше говорит и думает. Во время игры за модулем звучит музыка. Технология музыкального воздействия используется в качестве вспомогательного средства как часть других технологий для снятия напряжения, повышения эмоционального настроения. Музыка – это лекарство, которое дети слушают. Музыка способствует развитию творчества, фантазии.

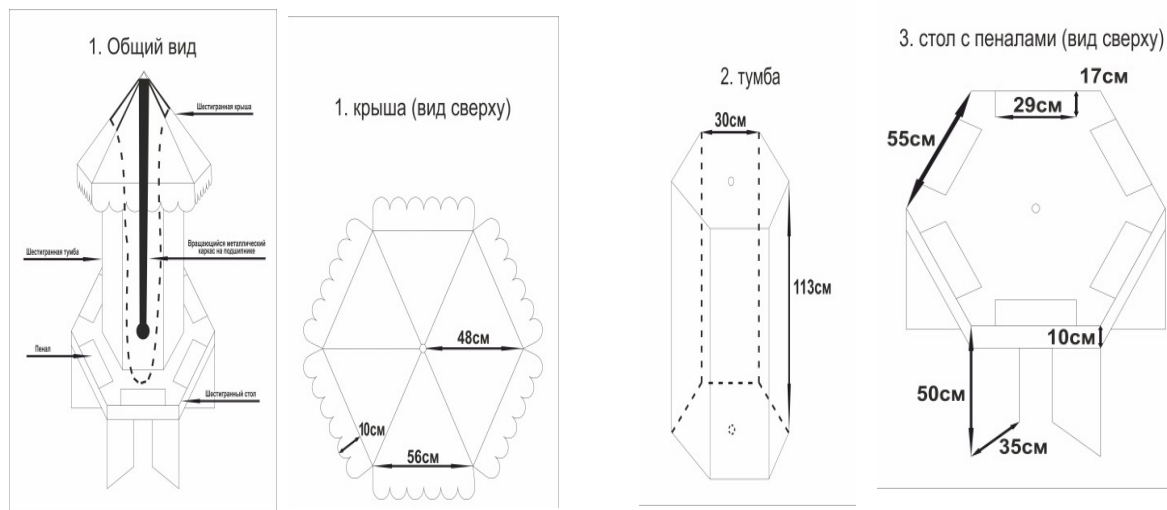
Тумба (шесть граней). 2 зона – «Развивайка». Зона оборудована шнурками, бусами, колечками, тактильными мешочками с разными наполнителями. Функциональная нагрузка: систематические упражнения пальцев развивают у детей мелкую моторику и координацию движений рук, превращают процесс в увлекательную игру, не только обогащают внутренний мир ребенка, но и оказывают положительное воздействие на улучшение памяти, мышления, развивают фантазию.

3 зона – игра «Квадрограф». «Квадрограф» задуман по подобию игры «Геоконт» В.Воскобовича. Представляет собой набитые на грани модуля (прямоугольную поверхность) цветные пластмассовые гвозди в количестве – 60 штук, расположенные по квадрату. Моделирующим началом выступают разноцветные резинки. В результате такого конструирования получают предметные силуэты, геометрические фигуры, узоры, буквы, цифры. Функциональная нагрузка: В результате игр с «Квадрографом» у детей развивается моторика кисти и пальчиков, сенсорные способности (освоение цвета, формы, величины), мыслительные процессы – повышает тонус коры головного мозга, способствует развитию психомоторных процессов (конструирование по словесной модели, построение симметричных и несимметричных фигур, поиск и установление закономерностей), творчество, формирует навык ориентации в пространстве и на плоскости.

4 зона – «Дидактическая кукла». Плоскостная кукла, размер 50х30 см, одежда выполнена из материалов разных по толщине, качеству, фурнитуры, несущей обучающую и развивающую функцию. Функциональная нагрузка: Ребенок учиться застегивать пуговицы, замочки, кнопки. В ходе игры он не только развивает моторику рук, но и развивает речь – закрепляя виды одежды, времена года, логическое мышление, умение устанавливать причинно-следственные связи. Мотивирует ребенка на дисциплинированность и аккуратность в жизни. Способствует эмоционально-нравственному развитию ребенка.

5 зона – «Бизиборд». Развивающая доска для детей, на которой закреплены фонарики, прерыватели света, щеколды, замочки, крючки. Функциональная нагрузка: играя в этой зоне ребенок развивает мелкую моторику рук, логику и мышление; способствует изучению различных цветов; формирует причинно-следственные связи; развивает самостоятельность и познавательную активность; способствует развитию произвольности (умение играть по правилам и выполнять инструкции). В процессе игры и

упражнений на развитие мелкой моторики у детей улучшаются внимание, память, слуховое и зрительное восприятие, воспитывается усидчивость, формируется игровая и учебно-практическая деятельность.

6 зона – «Магнитная доска». Магнитная доска прикреплена к одной из граней модуля, имеет размер 20х30 см. Оснащена магнитами с изображениями цифр, букв. Функциональная нагрузка: Магнитная доска – это замечательный вид развивающей игрушки, времяпрепровождение с ней, позволяет ребенку лучше овладеть способностями к рисованию, помогает развить мелкую моторику рук, также необходимую для творческого мышления фантазию, развиваться в интеллектуальном направлении. На ее поверхности малыш начнет с удовольствием учиться писать, считать и читать.

7 зона – «Доска для рисования». Доска крепится на одной из граней модуля. Она занимает минимум пространства, принося при этом огромную пользу. В комплект входит специальная ручка, с помощью которой ребенок рисует на поверхности доски. Функциональная нагрузка: Рисуя, ребенок не только развивает свое творчество, но своего рода проводит релаксацию. Идет психологическая разгрузка, релаксация. Релаксационные упражнения способствуют снятию внутреннего мышечного напряжения, помогают детям успокоиться, тем самым привести их нервную систему и психику в состояния покоя.

Крыша (купол). 8 зона – «Купол модуля» Под куполом модуля расположены перышки и бабочки, которые используются для дыхательной гимнастики. Функциональная нагрузка: Дыхательная гимнастика осуществляется в различных формах игры. Наряду с дыхательной гимнастикой проводится звуковая гимнастика, целью которой является научить детей дышать через нос и подготовить к их более сложным дыхательным упражнениям. Такая гимнастика укрепляет дыхательную мускулатуру, повышает сопротивляемость организма к простудным заболеваниям. Дыхательная гимнастика по-

ложительно влияет на дыхательную и сердечнососудистую системы.

Таким образом, модуль «Здоровья» относится к конструкции карусели, вращающейся вокруг металлического стержня. Стержень служит центром, от которого происходит условное деление модуля на шесть сегментов. Отличительной чертой данной разработки от карусели, является то, что она несет в себе не только развлекательно-игровую функцию, она служит здоровьесберегающим, развивающим, обучающим модулем.

Данный модуль может найти широкое применение в качестве тренажера для развития психомоторных навыков и умений у детей дошкольного возраста, а также дает оздоровительно-релаксационный эффект. Быструю сборку полной конструкции карусели можно выполнить с минимальным количеством людей. Одним из главных достоинств предлагаемого модуля является мобильность и возможность использования в любом помещении.

Список использованных источников

- [1] Коломинский Я.Л. Психическое развитие дошкольников. – М., 2018. 220 с.
- [2] Психология здоровья: Учебн. для вузов /Ред. Г.С.Никифоров. – СПб.: Питер, 2017. – 606 с.
- [3] Уоллейс П. Психология Интернета. -Алматы: Национальное бюро перевода, 2019. – 356 с.
- [4] Катков А.Л., Джарбусынова Б.Б. Психическое здоровье населения Республики Казахстан. – Павлодар, 2016. – 220 с.
- [5] Урунтаева Г.А. Психология дошкольного возраста. – М.: Академия, 2015. – 300 с.
- [6] Никифоров Г.С. Психология здоровья /Учеб. пособие. – СПб.: Речь, 2016. – 607 с.
- [7] Айдарбекова К.А. Дети с отклонениями в поведении. – Алматы, 2014. – 150 с.
- [8] Якобсон С.Н. Дошкольник. Психология и педагогика возраста. – М.: ДРОФА, 2018. – 280 с.
- [9] Шерьязданова Х.Т. Психология общения в дошкольном образовании. Теория и практика. – Алматы.: Казак университеті, 2015. – 250 с.
- [10] Волков Б.С. Дошкольная психология. – Москва, 2016. – 288 с.
- [11] Исалиева С.Т., Искакова А.Т. Актуальные аспекты формирования здоровой личности ребенка //Педагогика и психология. – 2017. – №1 (30). – С.69-74
- [12] Керимбаева Р.К. Дамыту ойындары. –Тараз, 2016. – 120 б.

References

- [1] Kolominskij Ya.L. Psihicheskoe razvitie doshkol'nikov. – M., 2018. 220 s.
- [2] Psihologiya zdorov'ya: Uchebn. dlya vuzov /Red. G.S.Nikiforov. – SPb.: Piter, 2017. – 606 s.
- [3] Uollejs P. Psihologiya Interneta. -Almaty: Nacional'noe byuro perevoda, 2019. – 356 s.
- [4] Katkov A.L., Dzharbusynova B.B. Psihicheskoe zdorov'e naseleniya Respubliki Kazahstan. – Pavlodar, 2016. – 220 s.
- [5] Uruntaeva G.A. Psihologiya doshkol'nogo vozrasta. – M.: Akademiya, 2015. – 300 s.
- [6] Nikiforov G.S. Psihologiya zdorov'ya /Ucheb. posobie. – SPb.: Rech', 2016. – 607 s.
- [7] Ajdarbekova K.A. Deti s otkloneniyami v povedenii. – Almaty, 2014. – 150 s.
- [8] Yakobson S.N. Doshkol'nik. Psihologiya i pedagogika vozrasta. – M.: DROFA, 2018. – 280 s.
- [9] Sher'yazdanova H.T. Psihologiya obshcheniya v doshkol'nom obrazovanii. Teoriya i praktika. – Almaty.: Kazak universiteti, 2015. – 250 s.
- [10] Volkov B.S. Doshkol'naya psihologiya. – Moskva, 2016. – 288 s.
- [11] Isaliev S.T., Isakova A.T. Aktual'nye aspekty formirovaniya zdorovoj lichnosti rebenka //Pedagogika i psihologiya. – 2017. – №1 (30). – S.69-74
- [12] Kerimbaeva R.K. Damytu ojyndary. –Taraz, 2016. – 120 b.

Мектеп жасына дейінгі балаларға арналған «Денсаулық» модулі

Г.Г.Паримбай¹, Р.К.Керимбаева¹

¹М.Х.Дулати атындағы Тараз мемлекеттік университеті
(Тараз, Қазақстан)

Аңдатпа

Ғылыми мақаланың мазмұны адам денсаулығының психологиялық себептерін, оны сақтау, нығайту және дамыту әдістері мен құралдарын зерттейтін ғылым ретінде денсаулық психологиясына арналған. Авторлар Денсаулық сақтау технологияларының саласына жататын «Денсаулық» модулін әзірледі және бала бақшаларда психо-физиологиялық және емдік-профилактикалық мақсатта пайдалануға арналған. Модуль баланың психологиялық денсаулығын сақтауға және нығайтуға бағытталған. Балалар дені сау халық пен күшті мемлекеттің басты капиталы. Мектепке дейінгі мекемелер балалардың жақсы уақыт өткізуін қамтамасыз ететін жаңа технологияларды қажет етеді. Сондықтан өнертабыстар жарқын, көпфункционалды және денсаулық үшін пайдалы болуы тиіс. Мақала «Денсаулық» модулі деп аталатын жаңа өнертабыстың барлық функционалдығын ашады. Модуль баланың мүмкіндіктері мен тілектерін ескереді.

Түйінді сөздер: модуль, Денсаулық, мектепке дейінгі жас; денсаулық сақтаушы технология.

Module «Health» for children of preschool age

G.Parimbay¹, R.Kerimbaeva¹

¹Taraz state university named after M.Kh.Dulaty
(Taraz, Kazakhstan)

Abstract

The content of the scientific article is devoted to the psychology of health as a science investigating the psychological causes of human health, methods and means of its preservation, strengthening and development. The authors developed the module «Health», which belongs to the field of health saving technologies, and can be intended for use in kindergartens for psycho-physiological and therapeutic and preventive purposes. The module is aimed at preserving and strengthening the psychological health of the child. Children are the main capital of a healthy population and a strong state. Preschools need new technologies that will provide children with a good time. Therefore, inventions should be bright, multifunctional and healthy. The article reveals all the functionality of the new invention, which bears the name: module «Health». The module takes into account the possibilities and desires of the child.

Keywords: module, health, preschool age; health saving technology.

Редакцияға 06.04.2020 қабылданды.

Абай әлемі: білім беру, ғылым, мәдениет және өнер Мир Абая: образование, наука, культура и искусство The world of Abai: education, science, culture and art

МРНТИ 14.01.11

С.Т. ИМАНБАЕВА¹, Ә.Ә. МОМБЕК¹

¹Абай атындағы Қазақ ұлттық педагогикалық университеті
(Алматы, Қазақстан), imanbaevast@mail.ru; aliya_tombek@mail.ru;
<https://doi.org/10.51889/2020-2.2077-6861.25>

АБАЙ МҰРАСЫ – ИНТЕЛЛЕКТУАЛДЫ ТҰЛҒА ҚАЛЫПТАСТЫРУДЫҢ НЕГІЗІ

Аңдатпа

Мақалада Абай мұрасы – интеллектуалды тұлға қалыптастырудың негізі тұрғысынан қарастыра отырып, ғұламаның мұралары мен ғалымдардың ғылыми тұжырымдары негізге алынады. Абай шығармаларын зерделеп қарайтын болсақ, жастарды ерлік рухта, отансүйшілікке баулып, ар-намысын, ождан, адамгершілік қасиет үшін күресуге, оны бірте-бірте жастар бойына сіңірудегі халықтық педагогиканың негізгі қағидаларымен кездесеміз. Абай шығармаларының негізгі түйіні – адам бойындағы негізгі қасиеттер: ерік-жігер, қайрат, ақыл, жүректіліктің бір-біріне қатынасы, байланысы арқылы «толық адамды» қалыптастыру екені жан-жақты ашылып беріледі.

«Қазақ елі – мәңгілік ел» идеясының білім беру жүйесінде іске асуына байланысты атқарылып отырған шаралар тарихымыздың өткені, бүгінгі, болашағын сабақтастыра отырып жүргізу мәселесі білім беру жүйесінің басты бағыты екені нақтыланады.

Түйін сөздер: Мұра; ақыл; ғылым; интеллектуалды тұлға; ғұлама; рухани адамгершілік қасиет.

Зиялы ұрпақты қалыптастыруда Абай мұрасының маңызына тоқталатын болсақ, ғұламаның артына қалдырған еңбектері бүгінгі қоғамның рухани зиялы әлеуетін қалыптастыруда негізгі орын алады. Абай мұрасы – интеллектуалды тұлға қалыптастырудың негізі болып табылады. Рухы жоғары білімді, интеллектуалды тұлғаны қалыптастыру арқылы қоғамның интеллектуалды әлеуетін дамыту бабалардың ерлігі, бүгінгі буынның ерен істері және жас ұрпақтың жасампаздығы арасындағы сабақтастық болғанда ғана қазақ елін Мәңгілік Ел, Қазақ мемлекеті дәрежесіне көтеруге болады. Осыған байланысты қазіргі қоғамда ұлттық тіл, діл, рух, ұлттық сана-сезім, ұлттық таным, елжандылықты күшейту өзекті мәселелердің бірі болып табылады. «Қазақ елі – мәңгілік ел» идеясы сақ, ғұн дәуірлерінен бастау

алып, Түркі қағанаты тұсында дамып, Алтын Орда, хандық дәуірлерде, «Алқакөл сұлама заманында» өз шегіне жетіп, бүгінде бабалар салған сара жолды жалғастырудың биік шыңын көреміз.

Қазақстан Республикасы Президенті Қ-Ж.К. Тоқаевтың «Абай және ХХІ ғасырдағы Қазақстан» атты мақаласында «Тіпті қазір айтып жүрген интеллектуалды ұлт қалыптастыру идеясы Абайдан бастау алды деуге болады. Ұлы ойшыл әр сөзімен ұлттың өресін өсіруді көздеді. Сондықтан Абайды терең тануға баса мән бергеніміз жөн. Абайды тану – адамның өзін-өзі тануы. Адамның өзін-өзі тануы және үнемі дамып отыруы, ғылымға, білімге басымдық беруі – кемелдіктің көрінісі. Интеллектуалды ұлт дегеніміз де – осы. Осыған орай, Абай сөзі ұрпақтың бағыт алатын темірқазығына айналуы қажет. Абай қазақтың әр бала-

сын ұлтжанды азамат етіп тәрбиелеуге шақырды. Оның мұрасы – парасатты патриотизмнің мектебі, елдікті қадірлеудің негізі. Сондықтан азаматтарымыздың көзі ашық болсын десек, Абайды оқудан, ақын өлеңін жаттаудан жалықпаған жөн. Біз елді, ұлтты Абайша сүюді үйренуіміз керек. Ұлы ақын ұлтының кемшілігін қатты сынаса да, тек бір ғана ойды – қазағын, халқын төрге жетелеуді мақсат тұтты», – деп атап көрсеткендей Абай шығармалары ХХІ ғасыр жаһандану ғасырында өзектілігі арта түседі [1, Б.5].

Алаш ардақтысы Ж.Аймауытов «Абайды бете ұстасақ, білгішке ергіштік нысанамызды көрсетеміз, – бір, адамдық борышымызды атқарамыз – екі», – деп атап көрсеткендей, зерделі зерек ойдың данасы адам болу шарттары «толық адамды» қалыптастырудың негізгі ұстанымы деп бағалауға болады [2, Б.250].

Дегенмен, қазақ елі идеясы қазіргі жаһандану заманында рухани құндылықтардан материалдық құндылықтардың басым болып тұрған тұсында тарихи құндылықтарға аса мән беру қажеттігі туындағаны дау туғызбайды. Яғни, зиялы қоғамды құруда білім беру жүйесінің инновациялық дамуы, білім беруді және қоғамды ақпараттандыру, қоғам мүшелерінің бойында ұлттық рухани құндылығын қалыптастыру. Бүгінгі таңда Абай мұрасын толыққанды қоғамдық үдеріске енгізе білсек, ХХІ ғасыр ағымына лайықты тұлға – өз ана тілін білетін, басқа тілді құрметтейтін, тарихи зердесі жоғары, ұлттық салт-дәстүрден нәр алған, бәсекеге қабілетті, ұлттық дүниетанымы қалыптасқан, әлемдік ғылыми-техникалық прогресс көшіне ілесе алатын тұлғаны қалыптастыруға мүмкіндік бар екені анық.

«Қазақ елі – мәңгілік ел» идеясының білім беру жүйесінде іске асуына байланысты атқарылып отырған шаралар тарихымыздың өткені, бүгіні, болашағын сабақтастыра отырып жүргізу мәселесі басты бағытымыз болып табылады. Ұлттық идея, ұлттық сана, ұлттық рух, ұлттық құндылық, ұлттық тәрбие т.б. мәңгілік ел идеясын іске асырудағы негізгі ұстаным болып отыр.

Ғалым М.Бекбосынов ұлт руханияты туралы мақаласында «қазақ елі танымы терең, дана кемеңгер халық. Ұлтымыздың зерделі зейіні мен табиғатпен астасқан кісілік кең пейілі, оның тілінде әрбір бейнелі сөзінен аңқып есіп тұрады. Рухани қазынамыздың басқа жұрттар таңырқап мойындап, сүйсіне, қызыға айтқан шындық қалпы. Әрбір сөз – сана мен сезімнің сыртқа шыққан сәулесі», – деп айтқандай Абай мұрасы ұлттық сана ны қалыптастыратын даналықтың айқын көрінісі деп бағалаймыз [3, Б.30].

«Біраз сөз қазақтың түбі қайдан шыққаны туралы» Абай айтқан пайымдаулар халқымыздың тарихын ғылыми негізге келтірген алғашқы қадамдардың бірі. Абай шығармалары туған елінің, жерінің тарихын зерттеп, оны жете түсінуді уағыздайды [4].

Абай өзінің отыз тоғызыншы қара сөзінде: «Енді жұрт ата-бабаларымыздың мінді ісін бір-бірлеп тастап келеміз, әлгі екі мінезін өрмелеп ілгері бара жатқанына қарай, бізде ел қатарына қарай кірер едік», – деп жазады. Абай аталған қара сөзінде – арлылық, намыстық, табандылық – тәрбиенің жемісі дейді. Адамның ең ұлы сезімін азаматтық парызын орындау үшін жоғарыда аты аталған мінезді игеру керек екенін Абай атап көрсетеді. Абай шығармаларынан қазақ халқының өзіндік ішкі құрылымын және өзіндік бітімін көреміз. Абай өмір сүрген заман – Қазақстанда патшалық отарлау саясатының кезеңі еді.

Абай шығармаларын зерделеп қарайтын болсақ, жастарды ерлік рухта, отансүйшілікке баулып, ар-намысын, ождан, адамгершілік қасиет үшін күресуге, оны бірте-бірте жастар бойына сіңірудегі халықтық педагогиканың негізгі қағидаларымен кездесеміз.

Абай тікелей жауынгерлік және ерлік тәрбиесіне арнап еңбек жазбағанымен де, өзінің поэмаларында, қара сөздерінде отансүйгіштікті қалыптастыратын ұлттық сана, намыс, парыз секілді қасиеттерді жан-жақты қамтыды. Абай шығармаларының негізгі түйіні – адам бойындағы негізгі қасиеттер: ерік-жігер, қайрат, ақыл, жүректіліктің бір-біріне қатынасы, байланысы арқылы «толық адамды» қалыптастыру [5].

Ұлы Абай «адамның адамшылығы – ақыл, ғылым, жақсы ата, жақсы ана, жақсы құрбы, жақсы ұстаздан болады», – деген тұжырымы, егер қоршаған орта дұрыс болса, тұлғаның бойындағы рухани-адамгершілік қасиетті дамытуға болатынын көре білген. Абайдың тұжырымы бойынша патриотизмнің түсінігінің шынайылығы руханилыққа негізделеді. Патриотизм ең жоғарғы сезім, өзгермейтін құндылық және таусылмайтын бастау. Тұлғаның, әлеуметтік топтың, әлеуметтік қызметтің барынша мәдени дамуына түрткі тудырады [4, Б.45]. Зиялы қоғамды құруда білім беру жүйесінің инновациялық дамуы, білім беруді және қоғамды акпараттандыру, қоғам мүшелерінің бойында ұлттық рухани құндылығын қалыптастыру.

Тұлғаның интеллектуалды әлеуетін қалыптастырып, дамытуда біз ұрпақтан-ұрпаққа жалғасқан тарихи құндылықтарды негізге алдық. Абай мұрасында негізгі тұжырымдар рухани адам, толық адам, жан мен тән қуаты т.б. ізгілендіру идеясы тармақталып кете береді.

XX ғасырдың басында ұлттық білім мен тәрбие жүйесінің негізін салған, зиялы қоғамды құруға бар ғұмырларын арнаған А. Байтұрсынов, М. Дулатов, Ж. Аймауытов, М. Жұмабаев, М. Шоқай т.б. тұлғалардың тарихи болмыстарын бүгінгі ұрпаққа мұрат ете отырып, зиялы қоғамның ұлттық болмысын қалыптастыру көзделеді. Осы тұлғалардың өмірін зиялы қоғамды құруға бағытталған негізгі күш деп бағалауға болады. М. Жұмабаев өзінің педагогика атты еңбегінде адам тәрбиесін екіге жан және тән тәрбиесі деп қарастырады [6].

«Интеллектуалды ұлт – 2020» жобасында [7] қамтылған қағидалары Абай атындағы Қазақұлттық педагогикалық университетінде «Ұлттық тәрбие», «Мәңгілік ел», «Интеллектуалды ұлтты қалыптастыру», «Алаштану», «Абайтану» т.б. таңдау пәндерінің мазмұнында жан-жақты қамтылған.

Ұлы Абайдың «Толық адам» идеясымен сабақтастыра отырып «Абайтану» атты оқу құралы оқу-тәрбие үдерісіне енгізілді. Абайдың «Толық адамы» туралы

тұжырымының негізгі қағидасы болған – арлылық, ақыл, рахым, парасат, әділеттілік пен қайырымдылық қасиеттер интеллектуалды тұлғаны қалыптастырудың негізгі көзі болып табылады [8].

Білім алушылардың интеллектуалды тұлғасының қалыптасуын анықтайтын базалық ұғымдар «интеллект», «тұлғаның интеллектуалды әлеуеті», «интеллектуалды тұлға», «интеллектуалды ұлт» туралы ұғым болып табылады. «Интеллект – ақыл, ақыл-парасат, ес, түсінік, таным – ойлау қызметінің жоғарғы типі. Зияткерлік – адамның табиғат берген ой, сана, тану, ақыл, парасат секілді қасиет-қабілеттерін оқу, білім алу, тәжірибе жинақтау арқылы жетілдіруі, оны өзін және қоғамды дамыту үшін және жаңа жағдайларға сай бейімдеп қолдана алу қабілеті.

Елбасының «Интеллектуалды ұлт – 2020» мемлекеттік бағдарламасында қамтылған басымды бағыттарды іске асыру мақсатында Абай атындағы Қазақ ұлттық педагогикалық университеті «Қазақстан Республикасы жоғары мектебі жағдайында ұлттың зияткерлік әлеуетін қалыптастыру» ғылыми мега жобасын дайындалды. Жоба аясында Қазақстан Республикасында ұлттың интеллектуалды әлеуетін қалыптастырудың ғылыми-теориялық және практикалық негіздерін анықтай отырып, ұлттың интеллектуалды әлеуетін қалыптастырудың негізгі бағыттары мен шарттарын анықтауды негізгі мақсат етіп қойды.

Қазақстанның бәсекеге қабілетті мемлекет, ұлт, ел болуында адам капиталы сапасының артуы ұлттық интеллектінің белсенуінен, шоғырлануынан бастау алмақ. Елдің интеллектуалдық капиталы мен қоғамның инновациялық әлеуеті тек қана білім арқылы келетіндігі мәлім.

Қазіргі жағдайда қоғамның білім деңгейі мен интеллектуалды әлеуеті ұлттық байлықтың маңызды құрамы ретіндегі сипатқа ие, ал адамның білімділігі, кәсіби икемділігі, шығармашылыққа талпынысы және қалыптан тыс жағдайларда әрекет ете білуі еліміздің өрлеуіне негіз, тұрақты дамуы мен қауіпсіздігін қамтамасыз етуге шарт бола алады.

Ұлттың интеллектуалды әлеуетін дамытуда бәсекеге қабілетті ұлтты қалыптастырудың және қазақстан қоғамының тұрақты дамуына ықпал етуді жетілдірудің басты мүмкіндіктері қамтылады.

«Интеллектуалды ұлт – 2020» жобасы тұлғаның, болашақ ұрпақтың ұлттық мәдени құндылықтарын қалыптастыруға негізділген рухани-адамгершілік тәрбие беру басты стратегиялық бағыт ретінде қамтылып отыр.

Біздің алдымызға қойылған негізгі мақсат бәсекеге қабілетті зияткер ұрпақты қалыптастыру. Осы мақсатқа сай тұжырымдамада берілген негізгі қағидаларды іске асыруда университеттің оқу-тәрбие үдерісіне эксперименттік тұрғыда «Интеллектуалды ұлтты қалыптастыру» атты пән 2 кредит көлемінде енгізіліп, эксперимент тұрғыда оқытылды [9; 10].

Қоғамның әлеуметтік даму жағдайына әлеуметтенген, ұлттық және өркениеттік мәдениетті менгерген, бәсекеге қабілетті, интеллектуалды әлеуеті қалыптасқан,

халық бірлігі, мемлекетіміздің тұтастығы мен дербестігін қорғай алатын патриот – азаматты қалыптастыруда біз «Абайдың артындағы мол мұрасы қазақ ұлтының жаңа сапасын қалыптастыруға қызмет етеді. Оның шығармаларындағы ой-тұжырымдар әрбір жастың бойында халқына, елі мен жеріне деген патриоттық сезімді орнықтырады. Сондықтан хакім Абай еңбектерінің нәрін өскелең ұрпақтың санасына сіңіру және өмірлік азығына айналдыру – ұлтты жаңғыртуға жол ашатын маңызды қадамның бірі» [1, Б.3], – деп атап көрсеткендей «Қазақ елі – мәңгілік ел» идеясын іске асыру арқылы болашақ жастардың бойындағы рухани құндылықтарды қалыптастыруға бағыттталып отыр. Абай мұралары адамның ең ұлы сезімін азаматтық парызын орындау үшін арлылық, намыстық, табандылық, жастарды ерлік рухта, отансүюшілікке баулып, ар-намысын, адамгершілік қасиетті қалыптастырудың негізі болып табылады.

Қолданылған әдебиеттер тізімі

- [1] Тоқаев Қ-Ж. К. Абай және XXI ғасырдағы Қазақстан. // <https://qamshy.kz/article/54795-toqaev-maqalasy-abay-dgane-xxi-ghasyrdaghy-qazaqstan>. 2020. 27 қаңтар.
- [2] Аймауытов Ж. Психология. – Алматы: Рауан, 1995.
- [3] Абайтанудың жаңа кезеңі және Мекемтас Мырзахметұлы. – Алматы: Ұлағат, 2013. – 168 б.
- [4] Абай. Қара сөздер. – Алматы: Ел, 1993. – 272 б.
- [5] Иманбаева С.Т. Мектеп оқушыларына патриоттық тәрбие берудің теориясы мен әдістемесі: Монография. – Алматы: ОНОН, 2017. – 340 б.
- [6] Жұмабаев М. Педагогика. – Алматы: Ана тілі, 1992. – 131 б.
- [7] Назарбаев Н.Ә. Интеллектуалды ұлт – 2020: Ұлттық бағдарламасы / Айқын, 2008. – 5 б.
- [8] Абайтану. Оқу-әдістемелік кешен. – Алматы: Сагаутдинова М.Ш. – 2012. – 67 б.
- [9] Болашақ маманның интеллектуалды әлеуетін қалыптастырудың негіздері: Оқу құралы. – Алматы: Ұлағат, 2014. – 296 б.
- [10] Формирование интеллектуального потенциала нации в условиях высшей школы: Сборник научных трудов. – Алматы: Ұлағат, 2012. – 336 с.
- [11] Халитова И.Р., Қыякбаева Ұ.Қ., Әтемқұлова Н.О. Абай мұраларындағы әлеуметтік-педагогикалық ойлар // Педагогика және психология. 2020. – №1 (42). – 172-178 бб.

References

- [1] Toqayev Q-Zh. K. Abaj zhane XXI gasyrdagy Kazakstan. // <https://qamshy.kz/article/54795-toqaev-maqalasy-abay-dgane-xxi-ghasyrdaghy-qazaqstan> 2020. 27 қаңтар.
- [2] Ajmauytov Zh. Psihologiya. – Almaty: Rauan, 1995.
- [3] Abajtanudyn zhana kezeni zhane Mekemtas Myrzahmetuly. – Almaty: Ulagat, 2013. – 168 b.
- [4] Abaj. Kara sozder. – Almaty: El, 1993. – 272 b.

- [5] Imanbaeva S.T. Mektep okushylaryna patriottyk tarbie berudin teoriyasy men adistemesi: Monografiya.– Almaty: ONON, 2017. – 340 b.
- [6] Zhumabaev M. Pedagogika. – Almaty: Ana tili, 1992. – 131 b.
- [7] Nazarbaev N.A. Intellektualdy ult – 2020: Ultyk bagdarlamasy /Ajky, 2008. 5-6.
- [8] Abajtanu. Oku-adistemelik keshen. – Almaty: Sagautdinova M.Sh. – 2012. – 67 b.
- [9] Bolashak mamannyn intellektualdy aleuetin kalypstastyrudyn negizderi: Oku kuraly. – Almaty: Ulagrat, 2014. – 296 b.
- [10] Formirovanie intellektual'nogo potentsiala natsii v usloviyah vysshej shkoly: Sbornik nauchnyh trudov. – Almaty: Ulagrat, 2012. – 336 s.
- [11] Halitova I.R., Kiyakbaeva U.K., Atemklova N.O. Abaj muralaryndagy aleumettik-pedagogikalыk ojlar // Pedagogika zhane psihologiya. 2020. – №1 (42). – 172-178 bb.

Наследие Абая – основа формирования интеллектуальной личности

С.Т.Иманбаева¹, А.А.Момбек¹

*¹Казахский национальный педагогический университет имени Абая
(Алматы, Казахстан)*

Аннотация

В статье рассматривается наследие Абая как основа формирования интеллектуальной личности, за основу берутся наследие мыслителя и научные выводы ученого. Если изучать произведения Абая, мы встречаем основные принципы народной педагогики, которая способствует постепенному впитыванию качеств в духе героизма, патриотизма, борьба за честь, достоинство, нравственность. Главная мысль произведений Абая – это основные качества человека, которые всесторонне раскрыты через формирование «толық адамды» (полноценного человека), отношения друг к другу, связь между волевыми качествами, силы воли, разума, мужества.

В рамках мероприятий, проводимых в системе образования в связи с реализацией идеи «Қазақ елі – мәңгілік ел», являются основным направлением и связующей нитью взаимосвязи между с прошлым и настоящим нашей истории.

Ключевые слова: Наследие, ум, наука, интеллектуальная личность, мыслитель, духовное нравственное качество.

Abai's heritage – the basis for the formation of intellectual personality

S.T. Imanbayeva¹, A.A. Mombek¹

¹Abai University (Almaty, Kazakhstan)

The heritage of Abai as the basis for the formation of an intellectual personality is studied in this article, so the heritage of the thinker and the scientific conclusions are taken as a basis. If we study the works of Abai, we will meet with the basic principles of folk pedagogy that contributes to the gradual absorption of qualities in the spirit of heroism, patriotism, the struggle for honour, dignity and morality. The main idea of Abai's works is the basic qualities of a person: the formation of «full-fledged person» is revealed comprehensively through the relationships to each other, the relationship between volitional qualities, willpower, mind and courage.

The activities carried out in the education system related to the implementation of the idea of «Kazakh yeli – mangilik yel» are the main direction in the education system as well as they are the issues of establishing a link between the past and present of our history.

Key words: Heritage, mind, science, intellectual personality, thinker, spiritual moral quality.

Редакцияға 20.02.2020 қабылданды.

**«Мәңгілік Ел» ұлттық идея контексіндегі білім беру, мәдениет және өнер
Образование, культура и искусство в контексте национальной идеи «Мәңгілік Ел»
Education, culture and art in the context of national idea «Mangilik El»**

МРПТИ 18.41.09

A.A. RAIMKULOVA

*Ministry of Culture and Sports of the Republic of Kazakhstan
(Nur-Sultan, Kazakhstan),
aqtoty.raimkulova@gmail.com; <https://doi.org/10.51889/2020-2.2077-6861.26>*

**THE TRENDS IN MODALITY OF CULTURAL
PARADIGM AND THE HISTORY OF KAZAKH MUSIC**

Abstract

The study is devoted to the periodization of the history of Kazakh music in the 20th century which is necessary for an objective reflection of all the complex musical and cultural processes of this time. Based on the existing approaches to periodization (U. Jumakova, M. Drozhzhina, V. Nedlina), as well as the methodology of V.R. Dulat-Aleyev, a universal basis for periodization was searched. Different approaches to the periodization of the musical culture of Kazakhstan in the 20th century one way or another take into account the aspect of the change of cultural paradigms, as a result of which the main time boundaries coincide. The reasons for periodization are the change of generations of composers (U. Jumakova), the interaction vectors of the center and periphery of culture (M. Drozhzhina), intercultural interaction (V. Nedlina).

In this study, another, broader basis for periodization is proposed – a change in the paradigms of culture. It involves a semiotic interpretation of musical culture. The division of the recent history of Kazakh musical culture is consistent with the predominance of monomodality (until the 1920s), bimodality (1920-1970s) and polymodality (1980 – present). The paradigm of culture acts as a universal foundation and allows us to combine musical and cultural processes in different musical and creative forms (traditional music, composer creativity, mass art), and also take into account the wide Eurasian context of Kazakhstani music.

Keywords: the history of Kazakh music, the periodization of modern music of Kazakhstan, a change in the paradigms of culture, a multimodal paradigm of culture, Eurasianism.

Introduction. Over the past two decades, views on the history of musical culture have been repeatedly supplemented and revised. All this is due to the processes of reassessment of the cultural heritage of the recent past and the search for objective explanations of the causes and premises of the global changes that took place in the 20th century. The event that divided the twentieth century into “before” and “after” was the rapid emergence of the national school of composers in the 1930s. Undoubtedly, the creation of national academic music on the model of European traditions has become a significant acquisition and has allowed to become actively involved in world cultural processes. The impetus for this study was the

understanding of the changes associated with the national composer school in the context of a change in cultural paradigms and the concept of Eurasianism.

Methods. In general, the research is based on special methods of musical cultural studies, musical oriental studies, and semiotics, as well as the general principle of historicism and the theory of intercultural interaction.

Discussion and results. In the 20th century, the development of composer creativity in Kazakhstan with its inherent features becomes an indicator of a change in the roles of various cultural layers in general and determines almost all historical and cultural processes in musical art. (V. Konen considers the authorship

individuality to these key features of the European type of professionalism; connection with a social institution whose idea creativity expresses; reliance on specific expressive means and the continuity of certain forms of artistic thinking [7, P.434].) The periodization of the modern history of Kazakh music is primarily associated with the stages of formation and development of the young national composer school.

The history of the composer school of Kazakhstan, expressed in the creative innovations put forward by its representatives, from its inception to the present, is closely connected with the problems of “tradition and innovation”, “composer-folklore”. The problem of the periodization of the Kazakhstani composer school was considered in the study of U. Jumakova, who identifies four generations of composers.

The first generation was composed of the founders of the school – A. Jubanov, E. Brusilovsky, L. Khamidi, M. Tulebaev, V. Velikanov, B. Baikadamov.

The second generation continued the formation of the school and affirmed its role in the national culture. This is a large galaxy of composers led by G. Jubanova, E. Rakhmadiev and their predecessors K. Kuzhamyarov, S. Mukhamedzhanov, N. Mendygaliyev. Younger composers belonged to the same generation since they also had the role of affirming the school’s artistic directions: M. Sagatov, M. Mangitaev, N. Tlendiev, B. Jumaniyazov, K. Kumysbekov, D. Botbaev and others.

In the third generation became known T. Kazhgaliev, Zh. Dastenov, A. Serkebaev, K. Duisekeev, T. Muhamedzhanov, Zh. Tursynbaev, B. Daldenbaev, Zh. Tezekbaev, K. Shildebaev, and others. The beginning and maturity of their work fall in 1980-1990 years. Composers, whose work only began at the end of the period under review and coincided with socio-political transformations, are already a new generation (S. Abdinurov, M. Irzhanova, T. Tleukhan and others), located in the process of searching for new artistic ideas [1, P.52].

The division into generations, of course, is conditional, which is also noted by the author

of periodization. But, in my opinion, relations between generations, allegorically described by U. Jumakova as «the relationship of aksakals, fathers and children» [1, P.53], fully reflect the life realities of Kazakhstan’s composer school until the 1980 s. In the works of the first generation, mainly the import of the source material, which is expressed in various kinds of transcriptions and in quotes, predominates. Although in the field of transcriptions and mastery of the musical language at the element level, the first experiments took place at that time. For example, in the famous «Impromptu» for piano by E. Brusilovsky, thematism is intonationally and rhythmically close to Kazakh music, even in the absence of direct quotes; at the same time, he combines the features of Rachmaninov’s pianism and the Kazakh character of thematism, being one of the examples of polystylistics in Kazakh music. Comprehensive mastery of the methods of transcription and element took place during the heyday of the creativity of the second generation, and the development of a new musical language connecting folk elements with Western European has not stopped until now. Contrast as the basis of many polystylistic techniques has been used by Kazakhstan composers relatively recently.

The given periodization is confirmed by studies in the field of development and adaptation of individual genres. So G. Akparova, exploring the sonata genre in the works of Kazakhstan composers, comes to the following conclusion: «The instrumental sonata <...> went through three stages in its evolution during the 20th century: formation, approval, development. The beginning of the formation of the sonata went under the direct influence of European professional music, at the second stage this genre is surrounded by constant features, the totality of which is an individual style, and in the third stage of development, it absorbs the general style trends of modern music» [2, p. 21]. The stages of formation and development of the sonata genre correspond to the generations of composers (1930 – mid-1950s; late 1950s – early 1970s; late 1970s – 1980s; late 20th century from the 1990s to the present time).

The periodization of U. Jumakova reflects

the general direction of the development of the composer's school, from the establishment of the general aesthetic foundations of Kazakh music of the new European tradition to the formation of a stylistically multifaceted, capable of internal renewal of the art. V.Nedlina, developing the ideas of U. Jumakova, supplements periodization with two more generations and correlates them with the generations theory of N. Howe – V.Strauss [3], according to which the exposition of the history of the nation, culture is advisable (and clearly) in terms of generational change [4, P.75].

M.N. Drozhzhina, comparing the national composer schools of the so-called Soviet East (Kazakhstan, Kyrgyzstan, Tajikistan, Uzbekistan, Turkmenistan) in the perspective of the «center-periphery» problem, gives a periodization that chronologically coincides with the version of U.R. Jumakova. (The stage of formation in the 1930s and 1940s, which is characterized by the direct influence of the Russian composer school through its representatives (A.V. Zataevich, E.G. Brusilovsky and V.V. Velikanov in Kazakhstan). The stage of intensive development of European forms and genres in the 1950-1960s. And the stage of internal transformation of European standards through an in-depth study of the laws of traditional art [5, P.86-87]). At each stage, certain patterns are revealed, described by the researcher as follows:

1) At the initial stage, the impulses are directed from the center to the periphery, where Russian culture acts as the center;

2) At the next stage, counter pulses arise; this is due to the impact on the universal model of the features of an original peripheral culture;

3) finally, at the final stage, through the strengthening of national identity, as well as the possibility of professional training of composers and performing personnel in the field, a new center is being formed; its potential creates the conditions for the emergence and propagation of centrifugal impulses, and hence the «fouling» of its own periphery [5, P.88-89].

Indeed, by the 1990s, the national composers' school in Kazakhstan (as in other

Soviet republics) gained greater autonomy from the former center and became an independent phenomenon within the framework of world musical culture, while at the same time maintaining ties due to the cultural and historical community with Russia and countries of CIS.

The coincidence of time boundaries in the periodizations of national composer schools, having different foundations (the first is the generation of composers of one school, the second is the relationship «center-periphery») indicates the presence of objective regularity in the development of Kazakh music in the 20th century. For a deeper justification of the causes of changes in the national musical culture, factors of a cultural order must be taken into account. The stages of the formation of the composer school are an indicator (one of many, although the most studied) changes in cultural paradigms. In Kazakhstani researches in the field of socio-humanitarian knowledge, the term «paradigm» is more often used in linguistics in a narrower context (see, for example, the study of B. Sopiaeva [8]. In the global art history, the term is widely used precisely in the cultural (semiotic) meaning (see, for example, the article by G. White [9]).

Of course, in the relationship of the composer school with other spheres of culture, many historical processes inherent in the twentieth century are revealed. This approach to periodization can be called inductive. But one can look at the entire studied period from the standpoint of culture as a whole, deductively. For example, based on the study of B. Dulat-Aleyev dedicated to Tatar music, V. Nedlina puts forward the following periodization of the development of the musical culture of Kazakhstan:

– the dominance of the canonical (traditional) model of culture and its reproduction – until the mid-1930s;

– the period of «collision» of cultures, characterized by the «obsolescence» of the traditional model of culture, a turn towards the development of the European model (1930s – mid-1980s) (The determination of the lower boundary of the functioning of the culture's canonical model presents a certain difficulty,

since over the millennia it has repeatedly changed. Although the main types of oral traditions carriers were formed by the end of the first millennium AD, in the process of Kazakhs gaining statehood in the 16th century, as well as in the 19th century, the structure of the cultural model and the functions of its representatives were significantly revised);

– the period of autonomy of national culture with a predominance of forms of the new European tradition, characterized by a parallel rethinking of national-ethnic foundations, the revival of traditions and the replacement of «empty niches» of traditional culture with new creative forms (mid-1980s – 2010s) [4, P.39]

From this perspective, the functioning of the national composer school can be considered as one component of the process of changing the cultural model. One of the most developed methodologies for its study was proposed by V. Dulat-Aleyev. The basis of his approach is the category of cultural paradigm (applied by analogy with T. Kuhn's «scientific paradigm»: «By paradigms, I mean recognized scientific achievements that for a certain time give the scientific community a model for posing problems and their solutions» [10, P.11]). The core of the concept is the Text theory of national culture, which is understood as «all facts testifying to the history of national culture (works of art and their documented context)», otherwise «textualized context» [6, P.26].

The text of national culture appears as a complex phenomenon that includes all aspects of the functioning of national culture. Musical art enters into it in the forms of folklore, texts of confession and profession. Moreover, one and the same text, which is initially the result of the activity of the «holder of cultural competence» [6, P.83], can change the textual affiliation, canonized as a text of a confession or a profession and further on as a text of national culture. Many texts that make up the text of a culture form its language (in the semiotic sense). «The concept of the language to be spoken» is a modal paradigm [6, P.118]. In one historical and geographical section, several paradigm modes can exist simultaneously, and if the dialogue is allowed between them, a situation of

polymodality (polymodal paradigm) develops [6, P.122].

That is, many non-European cultures found themselves at a fairly long historical stage in the conditions of multimodality, as they inevitably entered (or are included) in the world cultural space through the evolution of norms developed by the professional art of the European tradition, which have the property of universality [7, P.431-432]. At the same time, European culture, by virtue of its «larger order» and larger scales of influence, becomes dominant. The dialogue of cultures takes place at the level of interaction between two modes: Eurocentric and «root» (exogenous and endogenous). The first «is transmitted through the institutionalization of education, the second is introduced by the personality factor» [6, P.128]. At different stages in the development of the musical art of the European tradition, these two modes encounter different directions of the interaction vector. If the beginning of the period of the multimodal paradigm is associated with an orientation towards the incorporation of the forms of the dominant culture, then its completion is marked by the actualization of the processes of creating a new text for the national culture, the transition to a new modal paradigm.

If the role of the original modal paradigm was focused on the canons of ethnic tradition, during the formation and development of the multimodal paradigm, creative attention shifted to the norms of European music. The new modal paradigm in this perspective is the idea of Eurasianism as a creative concept, reconciliation of the various poles of the cultural paradigm and Eurasian intercultural dialogue.

In the context of the periodization of the so-called New European (V. Dulat-Aleyev) or the national art of the European model (V. Nedlina), it seems appropriate to identify the main vectors of intercultural interaction through the imposition of musicological and cultural periodization. The monomodal paradigm is characteristic of the musical culture of the pre-Soviet and early Soviet periods. It is characterized by relative tightness, expressed in the predominance of the canons of oral traditions, a kind of «cyclical» (variant repetition) of the creative process; focus on conservation, not innovation.

The bimodal paradigm, established at the beginning of the Soviet period (until the 1970s), is characterized by the active development of the creative norms of the written (European) tradition through the methods developed in the 19th -early 20th-century Russian composer school. A kind of boundary is established between oral traditions («folklore» in the Eurocentric meaning of unprofessional art) and composer creativity, of which academic music acts as an active beginning in the interaction of cultural modes.

In the last decade of the Soviet period and the post-Soviet period (from 1980 to the present), a gradual understanding of national art on a global scale, the role and place of Kazakh music in the modern world cultural palette, leads to the multiplication of interaction and transformation of the paradigm into a multimodal (Eurasian) one. It is characterized by free interaction not only between cultural modes (for example, combining traditional and academic musicians for common creative projects), but also the involvement of Kazakh art in world processes (international creative projects).

Conclusion. Various approaches to the periodization of the musical culture of Kazakhstan in the 20th century one way or another take into account the aspect of the change of cultural paradigms, as a result of which the main time boundaries coincide. The reasons for periodization are the change of generations of composers (U. Jumakova), the interaction vectors of the center and periphery of culture (M. Drozhzhina), intercultural interaction (V.Nedlina).

In this study, another, broader basis for periodization is proposed – a change in the paradigms of culture. The division of the recent history of Kazakh musical culture is consistent with the predominance of monomodality (until the 1920s), bimodality (1920-1970s) and polymodality (1980-present). The paradigm of culture acts as a universal foundation and allows us to combine musical and cultural processes in different musical and creative forms (traditional music, composer creativity, mass art), and also take into account the wide Eurasian context of Kazakhstani music.

Список использованных источников:

- [1]. Джумакова У. Р. Творчество композиторов Казахстана 1920-1980-х годов. Проблемы истории, смысла и ценности. – Москва, 2003. – 218 с.
- [2]. Акпарова Г.Т. Жанр сонаты в камерно-инструментальном творчестве композиторов Казахстана (1930-1990). – Автореф. ...канд. иск. – Алматы, 2009. – 24 с.
- [3]. Strauss, W.; Howe, N. Generations: the history of America's future, 1584 to 2069. – Morrow, 1991. – 538 p.
- [4]. Недлина В.Е. Пути развития музыкальной культуры Казахстана на рубеже XX-XXI веков: Дис. ... канд. иск.: 17.00.02. – Москва, 2017. – 306 с.
- [5]. Дрожжина М.Н. Молодые национальные композиторские школы Востока как явление музыкального искусства XX века [Текст]: Дис. ...докт. иск.: 17.00.02 /Дрожжина М.Н. – Новосибирск, 2005. – 346 с.
- [6]. Дулат-Алеев В.Р. Национальная музыкальная культура как текст: татарская музыка XX века [Текст]: Дис. ...докт. иск.: 17.00.02. – Москва, 1999. – 297 с.
- [7]. Конен В.Д. Музыкально-творческие виды XX века //Этюды о зарубежной музыке. – Москва, 1975. – С.427-468.
- [8]. Sopiaeva B.A. Political and media discourse in the paradigm of CDA //News of the National Academy of Sciences of the Republic of Kazakhstan. Series of social and human sciences. – 2019. – Vol.1. – №323. – PP.73-76. <https://doi.org/10.32014/2019.2224-5294.10>
- [9]. White H. 'After Long Silence': Examining Paradigms for an Unwritten History //International Review of the Aesthetics and Sociology of Music. – 2019. – Vol.50. – №1/2. – PP.47-70. Accessed February 5, 2020. doi:10.2307/26844658.
- [10]. Кун Т. Структура научных революций. – Москва: Прогресс, 1975. – 288 с.

References

- [1] Dzhumakova U. R. Tvorchestvo kompozitorov Kazahstana 1920-1980-h godov. Problemy istorii, smysla i cennosti. – Moskva, 2003. – 218 s.

- [2]. Akparova G.T. Zhanr sonaty v kamerno-instrumental'nom tvorchestve kompozitorov Kazahstana (1930-1990). – Avtoref. ...kand. isk. – Almaty, 2009. – 24 s.
- [3]. Strauss, W.; Howe, N. Generations: the history of America's future, 1584 to 2069. – Morrow, 1991. – 538 p.
- [4]. Nedlina V.E. Puti razvitiya muzykal'noj kul'tury Kazahstana na rubezhe XX-XXI vekov: Dis. ...kand. isk.: 17.00.02. – Moskva, 2017. – 306 s.
- [5]. Drozhzhina M.N. Molodye nacional'nye kompozitorskie shkoly Vostoka kak yavlenie muzykal'nogo iskusstva XX veka [Tekst]: Dis. ...dokt. isk.: 17.00.02 /Drozhzhina M.N. – Novosibirsk, 2005. – 346 s.
- [6]. Dulat-Aleev V.R. Nacional'naya muzykal'naya kul'tura kak tekst: tatarskaya muzyka XX veka [Tekst]: Dis. ...dokt. isk.: 17.00.02. – Moskva, 1999. – 297 s.
- [7]. Konen V.D. Muzykal'no-tvorcheskie vidy XX veka //Etyudy o zarubezhnoj muzyke. – Moskva, 1975. – S.427-468.
- [8]. Sopieva B.A. Political and media discourse in the paradigm of CDA //News of the National Academy of Sciences of the Republic of Kazakhstan. Series of social and human sciences. – 2019. – Vol.1. – №323. – PP.73-76. <https://doi.org/10.32014/2019.2224-5294.10>.
- [9]. White H. 'After Long Silence': Examining Paradigms for an Unwritten History //International Review of the Aesthetics and Sociology of Music. – 2019. – Vol.50. – №1/2. – PP.47-70. Accessed February 5, 2020. doi:10.2307/26844658.
- [10]. Kun T. Struktura nauchnyh revolyucij. – Moskva: Progress, 1975. – 288 s.

Мәдени парадигманың модальдықтарындағы үрдістер және қазақ музыкасының тарихы

А.Р. Раимқұлова

*Қазақстан Республикасының Мәдениет және спорт министрлігі
(Нұр-Сұлтан, Қазақстан)*

Аннотация

Зерттеу осы уақыттың барлық күрделі музыкалық-мәдени процестерін объективті көрсету үшін қажет болатын ХХ ғасырдағы қазақ музыкасының тарихын кезеңдерге бөлуге арналған. Кезеңге бөлудің барлық тәсілдері мен (У. Джумакова, М. Дрожжина, В. Недлина), сондай-ақ В.Р. Дулат-Алеевтің әдіснамасы негізінде кезеңге бөлудің әмбебаптық негіздерін іздеу жүзеге асырылды. ХХ ғасырдағы Қазақстанның музыкалық мәдениетін кезеңдерге бөлудің әртүрлі тәсілдері мәдени парадигмаларды ауыстыру аспектісін ескереді, соның салдарынан негізгі уақытша шекаралар сәйкес бір-бірімен келеді. Композиторлар ұрпағының ауысуы (У. Джумакова), орталық пен мәдениет перифериясының өзара іс-қимыл векторлары (М. Дрожжина), мәдениетаралық өзара іс-қимыл (В. Недлина) кезеңділіктің негіз ретінде қызмет атқарады.

Аталған зерттеуде кезеңге бөлудің тағы бір, кең ауқымды негізі – мәдениет парадигмаларын ауыстыру ұсынылған. Ол музыкалық мәдениеттің семиотикалық түсінігін болжайды. Қазақ музыкалық мәдениетінің қазіргі заман тарихын бөлу мономодаальдылықтың (1920 жылға дейін), бимодаальдылықтың (1920-1970-е) және полимодаальдылықтың (1980 – қазіргі уақытта) басым болуымен түсіндіріледі. Мәдениет парадигмасы әмбебап негіз ретінде әрекет етеді және әртүрлі музыкалық-шығармашылық түрлердегі (дәстүрлі музыка, композиторлық шығармашылық, бұқаралық өнер) музыкалық-мәдени процестерді біріктіруге, сондай-ақ қазақстандық музыканың кең еуразиялық контекстін ескеруге мүмкіндік береді.

Түйін сөздер: қазақ музыкасының тарихы, Қазақстанның қазіргі заман музыкасының кезеңдерге бөлінуі, мәдениет парадигмасының ауысуы, мәдениеттің полимодаальды парадигмасы, Еуразиялық.

Тенденции в модальности культурной парадигмы и история казахской музыки

А.Р. Раимқұлова

*Министерство культуры и спорта Республики Казахстан
(Нұр-Сұлтан, Казахстан)*

Аннотация

Исследование посвящено периодизации истории казахской музыки в ХХ веке, необходимой для объективного отражения всех сложных музыкально-культурных процессов этого времени. На основе имеющихся

подходов к периодизации (У. Джумакова, М. Дрожжина, В. Недлина), а также методологии В.Р. Дулат-Алеева осуществлён поиск универсального основания для периодизации. Различные подходы к периодизации музыкальной культуры Казахстана в XX веке, так или иначе, учитывают аспект смены культурных парадигм, вследствие чего основные временные границы совпадают. В качестве оснований для периодизации выступают смена поколений композиторов (У. Джумакова), векторы взаимодействия центра и периферии культуры (М. Дрожжина), межкультурное взаимодействие (В. Недлина).

В данном исследовании предложено ещё одно, более широкое основание для периодизации – смена парадигм культуры. Оно предполагает семиотическую трактовку музыкальной культуры. Деление новейшей истории казахской музыкальной культуры соотнобразуется с преобладанием мономодальности (до 1920-х годов), бимодальности (1920-1970-е) и полимодальности (1980 – настоящее время). Парадигма культуры выступает как универсальное основание и позволяет соединить воедино музыкально-культурные процессы в разных музыкально-творческих видах (традиционная музыка, композиторское творчество, массовое искусство), а также учесть широкий евразийский контекст казахстанской музыки.

Ключевые слова: история казахской музыки, периодизация современной музыки Казахстана, смена парадигм культуры, полимодальная парадигма культуры, Евразийство.

Поступила в редакцию 04.03.2020

FTA MP 14.09.95

Б. БЕЙСЕНБАЙ¹, Ш. БІЛӘЛ¹

¹Математика және математикалық модельдеу институты
(Алматы, Қазақстан),
bbeysenbay@bk.ru; <https://doi.org/10.51889/2020-2.2077-6861.27>

ҰЛЫ ҒҰЛАМА, ДАНЫШПАН БАБАМЫЗ ӘБУ НАСЫР ӘЛ-ФАРАБИ ТАҒЫЛЫМЫ ХӘМ РУХАНИ ЖАҢҒЫРУ

Аңдатпа

Мақалаға ұлы ғұлама Әбунасыр әл-Фарабидің шынай өмірбаяны баяндалған. «Шынайының» мағынасы осы уақытқа дейін жарық көрген энциклопедия, т.б. сол сияқты бұқаралық ақпарат құралдарында әл-Фараби білімді өз елінде емес, шет елде Арабстанда алды делініп келінді. Бізде оның олай емес екендігі, білімді өз елінде, Отырарда алғандығы дәлелденді. Әл-Фараби өмір сүрген кезде, сол дәуірде, Орта Азияда, Отырарда мәдениеттің, ғылым-білімнің шарықтап дамығандығы, оның ғылымды еуропалықтарға үйретті деген арабтардан да озып кеткендігі көрініс тапқан. Отырар кітапханасының болғандығы, оның сол кезде Александрия кітапханасынан да алда болғандығы айқындалған. (кітап қоры, мазмұны т.б.). Әл-Фараби бабамыздың өмірбаянына қатысты материалдардың авторлары толығымен дерлік, соған жанғабыл қамтылған болуы. Әл-Фараби бабамыздың музыкаға қатысы, оның еңбектері терең пайымдалып, оның бұл салада бірінші ұстаз екендігі көрген-білген ғұлама ғалымдар еңбегі арқылы нақты көрсетілді. Медицина саласында да бас маман басшы екендігінің мойындалған шындық екендігін көрсеттік.

Түйін сөздер: рухани жаңғыру; толық адам; данышпан; асқар ұлы; таным сапасы; Отырар кітапханасы; түрік нәсілі; кади; мирас; ғибрат-нама; трактат.

«Рухани жаңғыру» дегеніміз, жан дүниені тазарту деген сөз. Тазарту ғана емес, оны асыл да дана ұлттық құндылықтармен толықтыру, сонда біз ұлы Абай айтқан «Толық адам» қалпына келеміз. Яғни, «рухани жаңғыру» идеясы данышпан Абай атамыздың даналық пәлсапасымен үндесіп, сабақтасып жатыр екен. Бұл бері жағы ғана. Сәл арырақ барар болсақ, рухани жаңғыру бастауында ұлы бабамыз Әбу Насыр әл-

Фараби жұлдызы жарқырап, әлемді нұрға бөлеп тұр. Соның нәрін бойымызға сіңіру арқылы рухани жаңғыруымыз өз арнасына түспек. Біз ұлы Абайды біршама танып-білдік десек-те, әлі толық таныдық деп айта алмаймыз. Бірақ, ұлы данышпан Әбу Насыр әл-Фараби бабамызға қарағанда, ол кісімен салыстырғанда, жақсырақ, әрине. Ал енді асқар ұлы бабамызға дәлірек келер болсақ, яғни таным сапасын саралар болсақ, біздің білім деңгейіміз төменгі сатыда. Бұл пікірмен көпшілік ғалымдар келіспес, әрине. Бірақ, шындық осылай.

Сонымен, рухани жаңғыру бағдарламасына сәйкес, Әбу Насыр әл-Фараби бабамыздың 1150 жылдығы тойының шымалдығы ашылып та кетті. Осыған орай, біз осы мақаламызда әл-Фараби бабамыздың өмірбаянын қайта пайымдап, бұрынғы олқылықтардың орнын толтыруды мақсат еттік. Соның ішінде, әсіресе, әл-Фараби бабамыздың өміріндегі Отырар қаласы мен Ұлы Отырар кітапханасының маңызы ерекше екен.

Қазірге белгілі болған мәліметтерден, әл-Фараби бабамыздың заманында түркі ғылымы мен мәдениетінің өте жоғары болғанын, бабамыздың осындай терең білімді араб елдерінде емес, өз елімізде, Отырарда алғанын көреміз. Осы жерде, әл-Фараби бабамыздың мына сөзі түсінген адамға нақты бағдар десе болады: Бір кісі Әбу Насыр әл-Фарабиге тамаша болып толыса піскен алманы көрсетіп, сауал қойыпты: Осы алманың бітім-болмысындағы жақсы қасиет не? Түсі ме, шырыны ма, дәмі ме, әлде бітімі ме? Сонда әл-Фараби: Бәрінен де оның ұрығы тамаша. Өйткені, осы алманың өзі сол ұрықтан өсіп шыққан және одан бүкіл бақ пайда болды ғой! – деп жауап берген екен.

Фарабитанудың негізін қалаған ғалым Ақжан Машанов ағамыз да өзінің еңбегінде ...әл-Фарабидің ғылыми өмірбаяны әлі жазылған жоқ- деп көрсетеді. Әл-Фарабидің өмірбаяны барлық мәдениетті елдердің энциклопедиясында бар. Ол қазақша энциклопедияға да енді. Біз сол өмірбаянды қаз қалпында көшіруді пайдасыз көрдік. Со-

нымен қатар ол кісінің кейінгі кезде мирастары зерттелумен қатар бұрынғы түсініктердің ескіргені бар, көп жаңалықтар бар, көп түзетулер қажет- деп жазады [1, Б.47].

Ақжанағамыз бұл сөздерді өткен ғасырдың тоқсаныншы жылдары жазған. Одан бері біздің тарихымызға қатысты қаншама жаңалықтар ашылды. Ертеде түріктердің өркениеті өте жоғары болғаны, тек Еуропалықтар ғана емес, Еуропалықтарға ғылымды үйретті деп жүрген арабтардан да түрік өркениеті әлдеқайда жоғары болғаны қазір мойындалған шындық. Сол шындыққа біздер, әл-Фараби бабаның ұрпақтары, әлі күнге көз жеткізе алмай келе жатқан сыңайлымыз. Сондықтан да түп – төркінімізді, шыққан тегімізді, ұлы бабаларымызды тану, оны ұлықтау мақсатында әл-Фараби бабамыздың еңбектерін зерттеуді қарқынды іске асыруымыз қажет. Бұл бағытта үлкен жұмыстар атқарылып жатыр, әрине.

Абай атындағы Қазақ ұлттық педагогикалық университетінде әл-Фараби бабамыздың еңбектерін, мұрасын оқу бағдарламаларына енгізіп, оқу құралы ретінде пайдалануға арналған ғылыми-әдістемелік зерттеулер мен шаралар жүргізілді. Атап айтар болсақ, «**Әл-Фарабидің математикалық мұралары заманауи білім беру жағдайында**» атты ғылыми жоба іске асырылды. Жоба барасында ғылыми-әдістемелік зерттеу жүргізіліп, педагогикалық мамандықтар студенттеріне және мектеп оқушыларына арналған әл-Фарабидің бір оқу құралы тәржімеленіп құрастырылды, үш оқу-әдістемелік құрал шығарылып, бір авторлық куәлік алынды [7, 8; 9; 10]. Зерттеу нәтижелері халықаралық және республикалық конференция материалдарында, журналдарда 43 мақала, соның ішінде үшеуі Scopus базасындағы журналдарда жарық көрді.

Сонымен қатар, Абай атындағы Қазақ ұлттық педагогикалық университетінің ректоры Т.Балықбаевтың №-446-ж/қ 03.06.2019 жылғы бұйрығымен математика, физика және информатика институтының жанынан **Әл-Фараби білім**

беру орталығы ашылды. Ол мына: әл-Фарабидің математикалық мұраларын дәріптеу, ғылыми мұрағаттарының ішіндегі математикалық трактаттарын заманауи негіздеп, оны ақпараттық коммуникациялық технологиялар негізінде мектептегі математика және информатика пәндерімен сабақтастыра оқу мазмұнына енгізу, оқу-ғылыми, халықаралық жоба жұмыстарын оңтайландырып, тиімділігін арттыру бағытында жұмыс атқаруда. Осы үлкен істің басында ардақты ағамыз профессор Көбесов тұрғанын ескеруіміз керек [9; 11].

Әбу Насыр әл-Фарабидің шынайы өмірбаяны. Ұлы Ғұлама 870 жылы Отырар өлкесіндегі Уәсидж (Весидж – қазіргі атауы Оқсыз) шаһарында дүниеге келген. Әкесі Мұхаммед әскер қолбасшысы болатын. Атасының аты Тархан, бабасы Ұзлақ түрік текті әулеттен еді. Оған азан шақырып Мұхаммед деп ат қойды.

...Көне дәуірден қалған бір деректерге қарағанда Мауреннахрда балаларды түрлі қолөнері мен ғылымға үйрету, баулу, оқыту олардың бес жасар кезінен басталатын болған [2, Б.2].

Әбу Насырдың қадилік (заңгер) билігінің әділдігі сонша, кесіміне мойын ұсынбайтын кісі болған емес. Ол нені айтса да анық, дәл білетін қырынан көрінеді [2, Б.15] (Ибн Әби Усайбига).

Парсы ғылымы Деххуда өзінің Фибратнама атты еңбегінде: Жақын туыстарының бірі Фарабиге сақтай тұру үшін көп кітап қалдырып кетеді, соның ішінде Аристотельдің де трактаттары бар екен. Фараби қолы бос кезінде әлгі кітаптарды оқи келе оған беріліп кеткені сондай, өзінің қадилік қызметін тастайды. Осы бір кездейсоқ оқиға оның тағдырына шешуші әсер етті, соның нәтижесінде ол ұлы ғалым атанды – деп жазады [6].

Фарабитанушы Әнел Әзімхан деген ғалым Ибн Синаның Арылу кітабы (Книга исцеления) (Китаб аль-Шифа) әл-Фарабидің осы «Екінші ілім» деген энциклопедиялық еңбегінің қысқартылып, өңделген нұсқасы болып табылады – дейді. Әл-Фарабидің сол кітабы талай ғалымдардың көзін ашса керек.

Осы кітап біздің қолымызға әлі түскен жоқ. Оның дүниеде бар-жоғы да белгісіз – деп өкінішпен жазады А.Машанов ағамыз [1].

Әл-Фараби бабамыз Отырарда жүргенде үйленіп, отбасылы болғанын, оның бір ұлының аты – Насыр болғанын білеміз. Содан бастап, Әбу Насыр атанады.

Бір деректерде Әбу Насыр бабамызды цитраға ұқсас құрал шығарған, үстіне интервал бөлімдерін өлшеп, әуендердің кемел түрін анықтайтын кескіндері бар сызғыш қойған музыкалық аспапты ойлап тапқаны туралы жазады. Ол аспап осы шаһруд аспабы болуы керек (1 сурет).

Түріктің кім білмейді музыкасын,

Фараби тоғыз шекті домбырасын

– деп жырлаған Мағжан Жұмабаев та осы аспапты меңзеген болуы керек. Түріктің кім білмейді музыкасын деген сөйлем түріктердің музыкасы қашаннан әлемге әйгілі болғанын білдіріп тұр [12].

Бағдатқа келген алғашқы кезде әл-Фараби өзін ақын, әнші-күйші, музыкант ретінде танытқан. Бағдатта оның достары, шәкірттері көп болды. Оның музыкалық мектебі бүкіл араб еліне әйгілі болды [1, ББ.53-54].

Бір мәліметтерде Әл-Фарабидің 70 тіл білетіндігі айтылады. Ал нақтысы, Ұлы Ғұлама өте сирек қолданылатын, кейде тіпті құпиялық үшін қолданатын тілдерді де өте жақсы білген. Араб жеріне келгеннен кейінгі отыз жыл ішінде 164 трактат жазып қалдырған. Ұлы Ғұламаның жазып қалдырған еңбектерін Әбу Әли ибн Сина (Авиценна), Абу Райхан Бируни, Әбу әл-Уаха, ибн Бадж, ибн Туфайл, ибн Рушд, Омар Хайам сияқты шығыс ғұламаларымен қатар Роджер, Бекон, Леонардо да Винчи және т.б. Еуропа ғалымдары да көп пайдаланған.

Бағдат халифі Жафар әль-Мұхтадир шыққан тегі түрік, данышпан ойшыл Әбу Насыр Мұхаммедті өзінің досы деп атады. Замандастарының қалдырған дерегі бойынша: Әл-Фарабидің бойы орташадан төмен, ылғи да түркі киім киіп жүреді екен. Ол мықты, күшті және ержүрек болған. Ол жебені жақсы тартқан, атқан оғы нысанаға дәл тиетін – деседі (2 сурет).

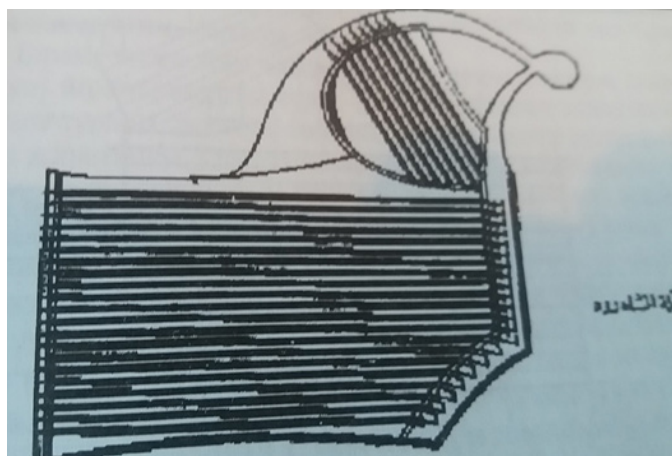

1 сурет. Шаһруд атты музыка аспабы [3, 82б.].

Немістің белгілі тарихшы ғалымы Ф.Даннеман өзінің *Табиғаттану тарихы* атты еңбегінде ...Ал Еуропаға кең тараған астрономия-астрология ғылымы, алхимия салалары тікелей әл-Фарабиден алынғаны жайлы жазған [1, Б.48]

Әл-Фарабидің ашқан кейбір жаңалықтары Еуропа ғылымына XVII-ғасырда ғана мәлім болған. Және ең негізгісі Ұлы Ғұлама бұл еңбектерінің барлығын тек араб тілінде жазған. Себебі араб халифаты бұл кезде Азия, Африка, Еуропаның өте көп жерін алып жатқан. Араб тілі көп қолданылатын

тіл болатын. Әл-Фараби Бағдатқа келген соң дәріс алған деп үш ғалымның ғана аты аталады:

1. Қарт христиан дәрігері, логиканың білгірі Әбу Бишр Матта ибн Юнустан логикадан дәріс алады, кейін ұстазынан асып түседі.

2. Лингвистикалық ғылымдарды жетік меңгеруді қалаған әл-Фараби грамматика саласының маманы Әбу Бәкір ибн әс Сирадждан грамматикадан дәріс алады.

3. Әли Юхан ибн Хайланнан да логика саласынан дәріс алады.



2 сурет. Әбу Насыр әл-Фарабидің өз замандасы салған суреті
(Ақжан Машанов тапқан)

Әл-Фарабидің еңбектері артып, танымал болған шағында әмірші Сәйф әд-Дәулә оны Дамаск шаһарына шақыртып, құрмет көрсетеді. Оған өзінің сарайынан қызмет береді. ...әл-Фараби Египеттен 337 хижра жылында (948 ж) кетіп, кейін Дамаскіге оралған [3, ББ.26-27].

2006 жылы құрамында Бас мүфти Әбсаттар қажы Дербісәлі, Отырар ауданының әкімі Әлімжан Құртаев және т.б. бар Қазақстандық делегация Ұлы Ғұламаның зиратына және сонда жерленген, Мысырды 17 жыл билеген қазақ жерінің тағы бір перзенті Сұлтан Бейбарыс зиратына туған жері Отырар топырағынан бір уыс топырақ апарып салды.

Делегация Әбу Насыр әл-Фараби бабамыз бен Сұлтан Бейбарыс бабаларымыздың зираттарынан топырақ алып әкеліп, Отырарға, Арыстанбаб кесенесі жанына рамзи кесенелер салынатын жайға Шам елінен әкелінген топырақты салды.

Енді Отырар және Отырар кітапханасы туралы бірер сөз. Отырар-бір кездері атақты астана, толып жатқан керуен жолының торабы, әйгілі мәдениет, сауда орталығы... X-XV ғасыр Сырдария жағасында мұнан үлкен қала болмаған – дейді Әлкей Марғұлан.

Орта ғасырларда Ұлы Жібек жолы бойында орналасқан Отырар өлкесі Кавказдағы Дербент қақпасы, бұрынғы гректік Византиядағы, қазіргі Туркия жеріндегі Босфор бұғазы, Египет жеріндегі Азиядан Африкаға өтетін тар мойнақ сияқты өте маңызды орын болатын. Египеттегі мойнақ Африка мен Азия мемлекеттерін бір-бірімен жалғастыратын болса, Босфор Азия мен батыс Еуропаны бір бірімен байланыстырып, ал Дербент шығыс Еуропа елдері мен батыс Азияны, ал Отырар өлкесі Орталық және шығыс Азия мен батыс Азияны бір-бірімен байланыстыратын өлке болатын. Бұл батыс Азия мен Орталық және шығыс Азия арасын табиғи шекара Сырдария өзені бөліп жатты. Сондықтан да, осындай өте маңызды сауда жолдарының күре тамырында орналасқан қалалар Византиялық Константинополь – кейінгі Стамбұл, Египеттік Кайр мен Александрия қалалары ғылымы, білімі,

өнері, байлығы өте қарыштап дамыған ірі қалаларға айналды. Солар сияқты Отырар қаласы да ежелгі және орта ғасырларда ғылым-білімі, өнері жоғары деңгейде дамыған бай қалалардың бірі болды. Бұны мынадай мысалдармен дәлелдеуге болады:

1) Араб тарихшысы Табари Отырар патшасын әл-Мамун (813-833) халифтің жауларының бірі – деп атапты. Жарты әлемді билеген халифтің жауы дегенге қарағанда Отырар IX-ғасырдың басында-ақ ірі қала болған.

2) Ең атақты араб географы Мухаммед ибн Ахмед әл-Макдисидің (немесе Мукаддаси) шамамен 985 ж. жазылған Ахсан ат-такасим фи-марифат ал-акалим атты шығармасында Фараб ірі қала, ол қажетті жағдайда 70 мыңдай әскер қоя алады, шахристанда жұма мешіті, негізгі базарлары рабадта, қалалық қорған ішінде дүкендер бар – деп жазыпты.

3) Тарихшылар 1219 жылы Отырар қаласының 150 мың халқы, 50 мың атты әскері болған деп жазып жүр. Ал сол кездегі Еуропаның ірі қалаларында қанша халық тұрған? Оны мына деректен көріңіз: Столице Золотой Орды – Сараяу – всегда уделялось особое внимание. Одни его называли Сарай-Бату. Мусульмане, в честь построения в нем мечетей при Берке, называли Сарай-Берке. К концу правления Менгу-Тимура он без превеличения стал один из крупнейших городов не только в Золотой Орде, но и во всей средневековой Европе. Для сравнения: Рим в XII в. имел 35 тысяч жителей, Париж в XV в. – 58 тысяч, а Сарай в начале того же XV столетия – более 100 тысяч [4].

Отырарға дейін де, одан кейін де қазақ жерінде кітапханалар болғандығы белгілі. Орыс патшасы Петр I ұйымдастырған экспедиция 3 ғасыр бұрын Семей қаласының маңынан сақтардың жазған кітаптарының 3000 данасын тапқандығы сөзімізге дәлел. Ол кітаптар көк қағазға ақ әріптермен жазылған екен. Кітаптар түптелген, сондықтан салмағы ауыр болғандықтан, үшеуін ғана алып кеткен екен, олардың көшірмесі Парижге жіберіліпті. Қалған 2997

кітаптың тағдыры белгісіз – дейді академик Еренғайып Омаров [5].

Соңғы ғылыми жаңалықтарға сүйенсек, Отырарды астанасы етіп, жеке патшалық құрған қаңлылардың өз жазуы болған және алғашқыда олар да қысқа жазып күйдіріп сақтаған. Бұларға сақтарды қосыңыз, олар түрікше және парсыша білген – дейді академик Е. Омаров [5]. Бұндай көптеген кітаптарды орыстар Орал тауындағы үңгірден, қытайлар Тұрфаннан тапқаны қазір белгілі. Бұл жерлер бұрынғы түркілердің ата мекені. Бірақ бұл деректер өте құпия сақталады.

Шын мәнінде көне Отырар кітапханасы көшпелілер әлемінде «*екінші даналық үйі*» болғанына ертедегі қытай саяхатшысы Лу-Цзиннің: Отырардың даңқы шарапханасымен емес, мейманханасымен емес, әйгілі кітапханасымен шықты – деген пікірі дәлел бола алады [6].

Соның нәтижесінде Еуропаның гүлденуіне жол ашқан ұлы ілім иесі деңгейіне көтерілді. Бұл ислам ықпалына көшкен Орта Азиядағы Мары, Хорезм, Бұқара, Самарқан, Отырар шаһарына да тікелей әсерін тигізді. Халифтердің пәрменімен әр қаланың өз «*Даналық үйі*» дүниеге келді. «*Жібек жолы*» бойымен кіре тартқан көпестер ең құнды сыйлық ретінде Отырар әкіміне кітап сыйлауды дәстүрге айналдырды. Тіпті, бұл мемлекеттік рәсім ретінде

қабылданып, ресми сипат алды. Бұқаралық ғұлама Рузбехан: Отырар кітапханасындағы қолжазба кітаптарды тек қала тұрғындары ғана емес, шалғайдағы Сығанақ қаласының тұрғындары да пайдаланып отырды – деп жазады [6].

Сонымен, жоғарыда келтірілген ойтұжырымдардан түйгеніміз, ұлы бабамыз әл-Фараби өзінің озық та ұланғайыр білімін туған жері Отырарда алғандығы, 50 жас шамасында Бағдатқа оның билеушісінің арнайы шақыруымен ғылым – білім үйрену үшін емес, үйрету үшін келгендігі. Сол кезде Отырарда мәдениет, ғылым – білім деңгейі өте жоғары болғандығы арқасында бабамыз осындай үлкен дәрежеге қол жеткізіп, ғылым шыңына көтеріле алды. Ол мұндай білімді Отырардың *Ұлы кітапханасынан* алды-ау деген ой, өйткені, жоғарыда айтылғандай, ол кезде *Отырар кітапханасы* байлығы, кітап қоры, жағынан дүниежүзінде Александрия кітапханасынан да озық, бірінші орында болатын.

Осы, Ұлы данышпан бабамыз туралы шынайы мәліметтер, тиісті ақпарат құралдарында орын тауып, насихатталып жатса құба-құп. Енді осы мақаламыз ғылыми ортада рухани леп, серпіліс тудырып жатса, әл-Фараби еңбектеріне деген қызығушылық танытып жатса, біздің мақсатымыздың орындалғаны, оған сенеміз де.

Пайдаланылған дерек көздері:

- [1] Машанов А. Әл-Фараби және Абай. – Алматы: Қазақстан, 1994.
- [2] Көбесов А., Бидайбеков Е.Ы., Бостанов Б.Ғ., Біләл Ш., Үмбетбаев Қ.Ү. Геометриялық салу есептері (Геометриялық фигуралардың жұмбақтары жайлы рухани айналы тәсілдер мен табиғи сырлар кітабы): Оқу құралы. – Алматы: Ұлағат, 2015. – 156 б.
- [3] Әл Фарабидің геометриялық мұрасы заманауи білім беруде: Оқу-әдістемелік құрал /Бидайбеков Е.Ы., Камалова Г.Б., Бостанов Б.Ғ. және т.б. – Алматы: Ұлағат, 2015. – 215 б.
- [4] Әл-фарабидің тригонометриялық мұрасы: Оқу-әдістемелік құрал /Бидайбеков Е.Ы., Камалова Г.Б., Бостанов Б.Ғ. және т.б. – Алматы: Ұлағат, 2016. – 122 б.
- [5] Әл-Фарабидің арифметикасы, алгебрасы мен музыка теориясы қазіргі білім беру жағдайында: Оқу-әдістемелік құрал /Бидайбеков Е.Ы., Камалова Г.Б., Бостанов Б.Ғ. және т.б. Алматы: Ұлағат, 2017. – 114 б.
- [6] Кубесов А. Математические наследия аль-Фараби. – Алма-Ата: Наука, 1974. – 247 с.
- [7] Дербісәлі Ә. Отырардың жарық жұлдызы //Жалын. – 2016. – №№ 1, 2, 3.
- [8] Жұртбай Т. Жібек жолының рухани бесігі. – Астана. – 2003. [Электрондық ресурс]: URL: <https://melimde.com/danali-mejegi-jibek-jolini-ruhani-besigi.html> (қаралған күні: 20.02.2020).

[9] Бидайбеков Е.Ы., Медеуов Е.Ө., Ошанова Н.Т. Әл-Фараби бойынша музыкалық интервалдарды алудың арифметикалық-алгебралық әдісі //Педагогика және психология. – 2017. – № 4(33). – 23 б.

[10] Әбу Насыр әл-Фараби. Музыка туралы үлкен кітап. – Алматы: Колор, 2008.

[11] Тюньдешев Г. Великий хан Батый – основатель Российской государственности [Электрондық ресурc]: URL: http://ereading.club/bookreader.php/1033008/Tyundeshev__Haramoos__G._-_Velikiy_han_Batyy__osnovatel_Rossiyskoy_gosudarstvennosti.html (қаралған күні: 20.02.2020).

[12] Омаров Е. Отырар кітапханасын қашан табамыз? [Электрондық ресурc]: URL: (<https://gu-gu.kz/m/15152>) (қаралған күні: 20.02.2020).

References

[1] Mashanov A. Әл-Farabi zhane Abaj. – Алматы: Kazakstan, 1994.

[2] Kobesov A., Bidajbekov E.Y., Bostanov B.G., Bilal Sh., Umbetbaev K.U. Geometriyalyk salu esepтери (Geometriyalyk figuralardyn zhumbaktary zhajly ruhani ajlaly tasilder men tabigi syrlar kitaby): Oku kuraly. – Алматы: Ulagat, 2015. – 156 b. [

3] Әл Farabidin geometriyalyk murasy zamanauı bilim berude: Oku-adistemelik kural /Bidajbekov E.Y., Kamalova G.B., Bostanov B.G. zhane t.b. – Алматы: Ulagat, 2015. – 215 b.

[4] Әл-Farabidin trigonometriyalyk murasy: Oku-adistemelik kural /Bidajbekov E.U., Kamalova G.B., Bostanov B.G. zhane t.b. – Алматы: Ulagat, 2016. – 122 b.

[5] Әл-Farabidin arifmetikasy, algebrasy men muzyka teoriyasy kazirgi bilim beru zhagdajynda: Oku-adistemelik kural /Bidajbekov E.U., Kamalova G.B., Bostanov B.G. zhane t.b. Алматы: Ulagat, 2017. – 114 b.

[6] Kubesov A. Matematicheskie naslediya al'-Farabi. – Alma-Ata: Nauka, 1974. – 247 s.

[7] Derbisali Ә. Otyrardyn zharyk zhuldyzy // Zhalyn. – 2016. – №№ 1, 2, 3.

[8] Zhurtbaj T. Zhibek zholynyn ruhani besigi. – Astana. – 2003. [Elektronдық resurs]: URL: <https://melimde.com/danali-mejegi-jibek-jolini-ruhani-besigi.html> (karalghan kuni: 20.02.2020).

[9] Bidajbekov E.Y., Medeuov E.O., Oshanova N.T. Әл-Farabi bojynsha muzykalyk intervaldardy aludyn arifmetikalyk-algebralық adisi // Pedagogika zhane psihologiya. – 2017. – № 4(33). – 23 b.

[10] Әбу Насыр әл-Фараби. Музыка туралы үлкен кітап. – Алматы: Kolor, 2008.

[11] Tyun'deshев G. Velikiy han Batyj – osnovatel' Rossijskoj gosudarstvennosti [Elektronдық resurs]: URL: http://ereading.club/bookreader.php/1033008/Tyundeshev__Haramoos__G._-_Velikiy_han_Batyy__osnovatel_Rossiyskoy_gosudarstvennosti.html (қаралған күні: 20.02.2020).

[12] Omarov E. Otyrar kitaphanasyn kashan tabamyz? [Elektronдық resurs]: URL: (<https://gu-gu.kz/m/15152>) (karalghan kuni: 20.02.2020).

Учения и духовное возрождение великого ученого Абу Насира аль-Фараби

Б. Бейсенбай¹, Ш. Біләл¹

¹*Институт математики и математического моделирования
(Алматы, Казахстан)*

Аннотация

Статья содержит настоящую биографию великого ученого Абу Насира аль-Фараби. Значение «истина» – энциклопедия, опубликованная до настоящего времени и т.д. Аналогичным образом, СМИ сообщили, что аль-Фараби получил образование за границей не в своей стране, а в Аравии. Мы доказали, что это не так, он получил образование в своей стране – Отрар. Во времена аль-Фараби в Центральной Азии и Отраре процветала культура, наука и образование, и он превзошел арабов, которые утверждали, что преподавали науку европейцам. Известно, что здесь была библиотека Отрар, которая в то время была впереди Александрийской библиотеки. (книжный фонд, контент и т.д.). Авторы материалов по биографии нашего предка аль-Фараби практически полностью освещены. Участие нашего предка аль-Фараби в музыке, его произведения были глу-

боко поняты, и это было ясно продемонстрировано через работу ученых, которые видели и знали, что он был первым учителем в этой области.

Ключевые слова: духовное возрождение, интеллектуальная личность, гений, великий сын, качество познаний, библиотека Отрара, тюркское происхождение, кади, наследие, слова назидания, трактат.

The teachings and spiritual rebirth of the great scientist Abu Nasir al-Farabi

B. Beisenbay¹, Sh. Bilal¹

¹ *Institute of Mathematics and Mathematical Modeling
(Almaty, Kazakhstan)*

Abstract

The article describes the real biography of the great scientist Abu Nasir al-Farabi. In this regard, al-Farabi decided in the media that education was acquired not in his own country, but abroad in Arab countries. We have proof of how it was not, the knowledge received in their country, on landing. At the time when al-Farabi lived, at the same time, in Central Asia, Otrar, it was noted that culture, science and education were developing ahead of the Arabs, and that he was used to scientific Europeans. It was found that there is an Otrar library, which at that time was ahead of the library of Alexandria. (book Fund, content, etc.). This is almost the author of materials concerning the biography of our ancestor al-Farabi. Al-Farabi's participation in the music of his ancestor, his writings are deeply interpreted, indicate that the work of scientists who saw his first teacher in this field is a recognized reality in that he is the chief specialist in the field of medicine.

Key word: spiritual rebirth, intellectual personality, genius, grate son, quality of knowledge, Otrar library, Turkic origin, kadi, heritage, words of edification, treatise.

Редакцияға 10.03.2020 қабылданды.

Рухани жаңғыру: білім беру және мәдени кеңістігі
Рухани жаңғыру: научное, образовательное и культурное пространство
Rukhany zhangyru: scientific, educational and cultural space

МРНТИ 18.01.39

A.R.KHAZBULATOV

*Kazakh Research Institute of Culture (Almaty, Kazakhstan),
ar.khazbulatov@gmail.com; <https://doi.org/10.51889/2020-2.2077-6861.28>*

**CONCEPTUAL APPROACH TO THE DEVELOPMENT OF THEMATIC AREAS OF
THE ARCHAEOLOGICAL «KULTOBE SETTLEMENT» PARK**

Abstract

The article studies the features of conceptual approach to the development of thematic areas based on the archaeological «Kultobe Settlement» park. Archeological monument «Kultobe Settlement» is based in buffer zone of the mausoleum of Khodja Ahmed Yasawi. This monument is on UNESCO's World Heritage List. The base area of the archaeological park is 27 hectares. The territory of the settlement shows the city's life in the context of four main historical periods. The ancient period dating from I-II centuries AD, early medieval, dating from the VI-X centuries, the medieval period of the XI-XII centuries – era of K.A. Yasawi and the late medieval period (XVI-XIX centuries) – the period of the Kazakh khanate. In total, more than 50 archaeological sites of different eras are concentrated here: from the oldest cult settlement of the Kangju to the buildings of the Kazakh khanate. It was the beginning of the idea of creating an archaeological open-air park.

The author of this article shows some design aspects of the «Kultobe Settlement» park, which implements an integrated approach added to the museumification of open-air objects, the development of «scientific reconstructions» – products of experimental archeology, a museum exposition on the ancient and medieval history of Turkistan and prepared for tourism archaeological sites where excavations are in real time.

Key words: Kultobe; Turkistan; archeological park; conceptual approach; design; construction; formation of the space and subject zone.

Introduction. Archeology is an integral aspect of Kazakhstani fundamental science and now as in all sectors is not easy time. It is important to remember that the regular field expeditions have always been and will be the basis of archeology. However, archeology work in the project format accepted for service in Kazakhstan as it always deals with something specific, visible and tangible.

Now, archeology is «responsible» for formation of a scientific and based vision of our history, both general and regional. It is a source of historical, collective memory, an impulse for other humanities that are connected to research on the archaeological discovery basis. Kazakhstani archeology «made in» soviet school with its well-developed infrastructure, methodology, research and organizational

system. Automatically, we compare the previous and the current schools, but it is obvious that we cannot lose the core that was formed and developed and became as a core for modern archaeological science.

The high technology improving the scientific process today and it is simplifying many specific archaeological processes. Today, we have almost everything for the intensive development of this industry. Now, the importance of a modern understanding of archeology, especially for the new generation of researchers is clear. Archeology has always attracted people, because it interacts with history like no other science. In fact, archeology creates and constantly updates the scientific picture of the historical society development. The archeology as a science has not lost its

relevance today and its sociocultural idea is essential for the creative development of historical territories. One of the most illustrative examples of this is the archaeological parks.

The main part. Archeological heritage as the most materialized culture and one of the most important sources of non-material culture, not only the heritage of the object's origin country, but an integral element of global human heritage. According to the historical and archeological specialists, the modern world and Kazakhstani practice shows that the most optimized and effective protection of archeological heritages from vandalism or destroying is museumification [1; 2].

Today, the most required form of museumification is open-air museum and archeological park. The archeological park has more expositional capacity, because can contain partially or completely reconstructed objects. This increases the tourist attraction. However, in the world practice of museumification and scientific literature there is no unified definition of the archeological park as a specialized form of museumification of the archeological heritage. Probably, it is difficult to have one definition and archeologists every time use characteristics from the objects when it comes to the question of the archeological park status. But here you can still highlight some general trends.

The basis of the archeological park is historical and cultural landscape – the result of a long steady relationship between nature and human. Actually, the concept of cultural landscapes appeared about a century ago, as a result of transformations in geographical science. In general, many scientific industries, especially humanitarian were transformed: history, philosophy, art history and other sciences. All these sciences had significant revisions, because of the changes in the cultural paradigm. The main body was man, his environment and the mechanisms of creation and functioning of spiritual values.

An archeological park can be created around one object, but in fact, a whole complex of different parameters is formed here. Starting with material characteristics and ending-up

with non-material aspects. We mean the value algorithm. Any archaeological handmade or non-handmade object is material. In fact, any object found during the excavations is material. What makes it special is the non-material cultural value - importance as an object of worship, ritual, sacred knowledge, ceremonies and traditions. During museumification, important is the object in the landscape, the conservation, restoration and scientific reconstruction of initial appearance. In other words, an ancient pile of stones «comes to life» only if a cultural atmosphere is works onto it. One of the most significant features of the archeological park is that on the territory concentrated different periods and different cultural objects, but they linked territorially and chronologically. The archeological park allows visitors to form a comprehensive perception of the natural and anthropogenous landscape.

This form of museumification is «real» and changes all past «fixed» installations of the museum beliefs. Unlike ordinary exhibits located in the museum, the archeological park «includes» archeological site-monument in the modern social and cultural infrastructure. The experience of the international analogues is convincing and useful here, such as: the European Archaeological Park of Bliesbruck-Reinheim, Yoshinogari Historical Park (Japan), «Museum of Barbarian Times» Archeological Park (France), Parkin Archeological State Park (USA), Ancient settlement preservation program (UK), Archaeological Open-air Park of Pompeii (Italy), Bolgar Historical and Archaeological Complex (Russia) and etc.

Simultaneously, along with the archeological park, tourism and transport infrastructure should be created nearby. As an object of excavation, the archeological park is interesting only for archeologists, but a developed network of roads, hotel and restaurant service allowed the archeological park to become an important tourist attraction. Another significant factor is the ability to create new temporary and permanent jobs and to employ the local community. Now, in Kazakhstan are several archeological parks and most of them are archeological museums around the Saka mounds. The same two parks

are under the creation. One of them is the Kultobe settlement in Turkistan (Turkistan region).

The archeological park «**Kultobe Settlement**» is being created as part of the big «Restoration of historical sites of the Kultobe settlement» project. The project is implemented by «Kazakh Research Institute of Culture», LLP and works with the financial support of Eurasian Resources Group (ERG). Also, the «Restoration of historical sites of the Kultobe settlement» project is an important part of the comprehensive plan for the social and economic development of Turkistan region until 2024 (approved by the Government of the Republic of Kazakhstan dated December 29, 2018 No. 938 (paragraph 60)).

The project duration is 3 years (2019-2021), but the first phase of the archeological park will be launched in the fall 2020. The project focuses on archeological and cultural studies of the spatial location, preservation degree and level of correlation of the Kultobe settlement as the oldest part of Yasi city with a complex of spiritual and religious sacred objects of the Turkistan oasis. The study has a scientific and applied character. The goal is to correlate the data with an analysis of the investment attractiveness of the studied objects from developing internal and external tourism views and expanding the network of religious, historical and cultural tourism routes in the country. The first archeological studies of the Kultobe settlement was started by Turkistani archeological group of the Institute of History and Archeology named after C.C.Valikhanov, Academy of Science of the Kazakh SSR under the supervision of a candidate of historical sciences T.N. Senigova in 1973.

In 1980-1982, Turkistani archeological group of the Institute of History and Archeology named after C.C.Valikhanov, Academy of Science of the Kazakh SSR under the supervision of Y.A. Smagulov continued work on the Kultobe settlement. The next stage of the archeological studies continued only in 2010-2015 under the supervision of a candidate of historical sciences, associate professor Y.A. Smagulov. The results of the archeological studies of the settlement were published by Y.A. Smagulov [3; 4-9] and some

studies of the settlement were published in other scientist's works [10; 11]. During the scientific reconstruction of the archaeological sites of the settlement, the works of K.M. Baipakov [12], V.L. Voronina [13], G.Pugachenkova [14] and many other scientists' works were used.

Particular fact is that the ancient Kultobe settlement is located in the buffer zone of the Khoja Ahmed Yasawi Mausoleum, UNESCO World Heritage Site (currently, only five sites in Kazakhstan). All archaeological works, both on excavations and planning of the archaeological park, at every stage is agrees with the expert opinion of the international expert commission of UNESCO and ICOMOS. The archeological park «Kultobe Settlement» will have importance not only for science and culture of Kazakhstan, but for international science and technology development. At the national level, the archeological park helps to rethink the significance of historical and sacred places in the context of strengthening a united nation, demonstrates the country's cultural and historical past and connection with the present.

The project and future archeological park are designed to emphasize the importance of cultural diversity, the dialogue of civilizations and religions that has been and is happening in the country. All this, will contribute the basis of Kazakhstani national identity and patriotism. For strengthening Kazakhstani image policy and the development of tourism, the project work and future park shows the great interest in the results from the regional administration and tourism industry operators, because this is an expert assessment of cultural, historical and spiritual objects of the State Museum-Reserve «Azret-Sultan» and is important for marketing development of new routes within the country.

At the moment, the territory of the settlement (27 hectares) is divided into three sections (9 hectares each) for the exploration of every section during the year out of three years of the project through comprehensive archaeological and scientific research and restoration work. In 2019, all territory large-scale georadar scan of the Kultobe settlement (27 hectares) was carried. During this work, the most prospective areas of archaeological excavations were identified.

Site No. 1 under archaeological development. A number of archaeological objects of different times belonging mainly to the medieval period of the XII-XIV centuries were cleared from the rock. These findings, together with the previous discovered ancient citadel of the Kangju era (II-III centuries) allow differentiating the four main eras of the historical and cultural landscape of Kultobe from the II to XIX centuries.

Experts identified specific objects for conservation that are the most important architectural examples of the urban architecture of ancient Turkistan for the regeneration of the authentic look. A unique treasure of gold female jewelry of the III-IV centuries AD, hundreds samples of ancient and medieval ceramics, religious ancient books (probably the Quran) and other artifacts were found. All archeological finds discovered during the Project will be studied, cataloged, restored (if necessary) and become as a part of museum collections. In 2020, site No. 2 will be developed. A clear framework of its borders divided for sectors. Every sector is assigned to the leading researchers, experts and heads of search teams. According to georadar and archaeological fieldwork, site No. 2 contains mainly valuable cultural strata of the Kazakh khanate era (XV-XVII centuries).

At the moment, the Project assets include archaeological sites of the Kangju (II-III centuries), medieval (XII-XV centuries) periods and part of the Kokand khanate (XVIII-XIX centuries). The archeological content of site No. 2 (elements of urban architecture of Kazakh khanate XVI-XVII centuries) will provide a full picture of the specific formation and historical and cultural genesis of ancient Yasi.

Detection and clearing of fragments of rabad and shakhristan (caravan-saray, administrative, craft and residential blocks) will show well-developed socio-cultural infrastructure of Turkistan as the capital of the Kazakh khanate and powerful political and economic Central Asian center. According to the results of the three round-table discussions in Turkistan on progress in the Kultobe settlement, a team of foreign experts noted and positively assessed the scope and quality of scientific research, the general methodology and development concept

of the Project and educational and tourist potential of Kultobe as an archaeological park. A number of important recommendations have been received for preserving and exhibiting sites of the ancient settlement through conservation, partial restoration and the possibilities of a digital multimedia environment.

We plan that in the archeological park, as an open-air museum, based on the site, we will conserve some objects discovered during excavations. We plan to exhibit them inside special pavilions and outside. This plan can create a complete sense of presence, even immersion in the atmosphere of a genuine *historical environment*. The archeological park «Kultobe Settlement» has already marked the main touristic trails for visitors. These trails will create a full historical picture of the formation and development of the most ancient part of Turkistan. The central promenade and its indoor side lines «side streets» will allow visitors under any weather conditions to see different periods of Kultobe-Yasi – a cult center, fortified constructions, streets of gentlefolks, craft workshops and etc.

Over some objects, that are under conservation and will be restored and half reconstructed, there will be a special pavilions that accommodate a large groups of visitors. It is planned that visitors can not only inspect the reconstructed objects, but also «visit» the pottery house, blacksmith house, jewelry and weaving workshops and can feel like a medieval craftsman.

In the future, it is considered to expand the exhibition, cultural and educational potential of the park. Especially, to provide an opportunity for visitors to participate in archeological excavations; organize different forms of historical reconstructions, including interesting daily life stories of ancient Turkistan. The architectural park «Kultobe Settlement» will fully adapted for people with disabilities.

As a result of the project, we expect that Kazakhstan will get a modern and competitive archeological park. Also, it will be the platform for further scientific and applied research, the implementation of expert and analytical reviews of an economic. The park «Kultobe Settlement»

will become a powerful tool for investment (mainly from the tourism sector) for further self-development and development the same projects in the same format.

Conclusion. Archaeological heritage sites make up a significant part of the archeological heritage of Kazakhstan and are as a cultural foundation. This determines our historical place in regional and world history. A.T. Kulsariyeva and M.E. Sultanova are noting that «without «yesterday», «today» is impossible and this inviolable law regulates incremental steps that regulate the balance between generations» [15, С.112].

Achievements are as evidence. Firstly, this is an increase in the total volume of archaeological work. Judging by the number of open sheets (permits), it has grown by almost 2.5 times in comparison with the end of the Soviet era (90s). It is observed that over a quarter of a century, the requirements for ensuring the preservation of the archaeological heritage have changed significantly. Rescue excavations have helped and are helping to preserve a huge array of valuable archaeological materials found in areas of active human activity.

Also, the quality of field archeological documentation significantly improved. We believe that the reason for this is not even in technics and technology, but in the growth

of consciousness of specialists, their efforts in creating the most accurate, scrupulous reporting data. It is important to remember that a big part has been done in the framework of the state program “Madeni mura” for national archeology and for the future systematic study of archaeological finds.

Along with positive achievements there are following problems:

– commercialization of Kazakhstani archeology;

– reduction of the field works and this is the main problem, because the archeology is the field science, not a “home” science. Field expeditions are the nucleus of archeology;

– the minimum number of the long-term archeological programs. Today, the project format is the reality, but in archeology the key importance is the long-term research field projects;

– deficiency of the necessary connection between archeology as a science and modern museum infrastructure, especially in the regions. Museum funds cannot keep up to date the increasing amount of archaeological material. Consequently, the resources and time spent by archaeologists on excavations and studies and the results of all this work may be wasted. This imbalance is fatal for archeology and for the entire museum industry.

Список использованных источников

[1] Кирюшина Ю.В. Археологические парки в системе культурного наследия России //Известия Алтайского государственного университета. – 2010. – № 2-1(66). – С.138-141.

[2] Лопатин Н.В., Михайлов А.В., Яковлева Е.А. Археологический парк как форма сохранения, изучения и популяризации объекта культурного наследия (на примере Труворова городища) //Вестник Псковского государственного университета. Серия: Социально-гуманитарные и психолого-педагогические науки. – 2013. – №2. – С.17-23.

[3] Смагулов Е.А., Туякбаев М.К. Ясы-Туркестан-Шавгар: археологические данные к исторической идентификации //Известия НАН РК, серия общественных науки. – 1997. – №1.

[4] Смагулов Е.А. Ясы-Туркестан: новые данные к исторической топографии //Загадки древнего Туркестана. – Алматы, 1998. – С.125-141.

[5] Смагулов Е.А. Некрополь средневекового Туркестана //Города Туркестана. –Алматы, 1999. – С.59-70.

[6] Смагулов Е.А. Михаил Евгеньевич Массон и археология Туркестана //Новости археологии. Вып.1. – Туркестан, 1998. – С.9396.

[7] Смагулов Е.А., Ержигитова А.А., Торгоев А.И. Открытие архитектурного комплекса цитадели древнего Ясы/Туркестана //Археология Казахстана в эпоху независимости: итоги, перспективы, посвященной 20-летию независимости Республики Казахстан и 20-летию Института археологии им. А.Х. Маргулан: Материалы международной научной конференции: 12-15 декабря. – Алматы, 2011. – С.61-71.

- [8] Смагулов Е.А., Ержигитова А.А. Цитадель древнего Туркестана: некоторые итоги археологического изучения. 2011-2012 гг. //Известия НАН РК, серия общественных наук. 2013. – №3.
- [9] Смагулов Е.А. Древний Туркестан: штрихи к историческому портрету. – Алматы, 2017. – 341 с.
- [10] Сенигова Т.Н., Бурнашева Р.З. Новые данные о городище Туркестан //Известия АН КазССР, серия обществ. наук. – Алма-Ата, 1977. – №2. – С.49-55.
- [11] Терновоя Г.А. К проблеме истории, религии и жизненного уклада государства Кангюй //Проблемы истории, филологии, культуры, 2014. – №2. – С.118-131.
- [12] Байпаков К.М. Средневековые города Южного Казахстана. – Алма-Ата: КазГУ, 1986. – 159 с.
- [13] Воронина В.Л. Народные традиции архитектуры Узбекистана. – Москва: Издательство архитектуры и градостроительства, 1951. – 86 с.
- [14] Пугаченкова Г. Зодчество Центральной Азии. – Ташкент: Издательство литературы и искусства им. Гафура Гуляма, 1976. – 117 с.
- [15] Кулсариева А.Т., Султанова М.Э. Культурная память и механизмы преодоления культурных травм (на материалах казахского визуального искусства) //Педагогика и психология. – 2019. – №3 (40). – С.108-115.

References

- [1] Kiryushina Yu.V. Arheologicheskie parki v sisteme kul'turnogo naslediya Rossii //Izvestiya Altajskogo gosudarstvennogo universiteta. – 2010. – № 2-1(66). – S.138-141.
- [2] Lopatin N.V., Mihajlov A.V., Yakovleva E.A. Arheologicheskij park kak forma sohraneniya, izucheniya i populyarizacii ob'ekta kul'turnogo naslediya (na primere Truvorova gorodishcha) //Vestnik Pskovskogo gosudarstvennogo universiteta. Seriya: Social'no-gumanitarnye i psihologo-pedagogicheskie nauki. – 2013. – №2. – S.17-23.
- [3] Smagulov E.A., Tuyakbaev M.K. YAsy-Turkestan-SHavgar: arheologicheskie dannye k istoricheskoy identifikacii //Izvestiya NAN RK, seriya obshchestvennyh nauki. – 1997. – №1.
- [4] Smagulov E.A. Yasy-Turkestan: novye dannye k istoricheskoy topografii //Zagadki drevnego Turkestana. – Almaty, 1998. – S.125-141.
- [5] Smagulov E.A. Nekropol' srednevekovogo Turkestana //Goroda Turkestana. –Almaty, 1999. – S.59-70.
- [6] Smagulov E.A. Mihail Evgen'evich Masson i arheologiya Turkestana //Novosti arheologii. Vyp.1. – Turkestan, 1998. – S.9396.
- [7] Smagulov E.A., Erzhibitova A.A., Torgoev A.I. Otkrytie arhitektornogo kompleksa citadeli drevnego YAsy/Turkestana //Arheologiya Kazahstana v epohu nezavisimosti: itogi, perspektivy, posvyashchennoj 20-letiyu nezavisimosti Respubliki Kazahstan i 20-letiyu Instituta arheologii im. A.H. Margulan: Materialy mezhdunarodnoj nauchnoj konferencii: 12-15 dekabrya. – Almaty, 2011. – S.61-71.
- [8] Smagulov E.A., Erzhibitova A.A. Citadel' drevnego Turkestana: nekotorye itogi arheologicheskogo izucheniya. 2011-2012 gg. //Izvestiya NAN RK, seriya obshchestvennyh nauk. 2013. – №3.
- [9] Smagulov E.A. Drevnij Turkestan: shtrihi k istoricheskomu portretu. – Almaty, 2017. – 341 s.
- [10] Senigova T.N., Burnasheva R.Z. Novye dannye o gorodishche Turkestan //Izvestiya AN KazSSR, seriya obshchestv. nauk. – Alma-Ata, 1977. – №2. – S.49-55.
- [11] Ternovaya G.A. K probleme istorii, religii i zhiznennogo uklada gosudarstva Kangyuj //Problemy istorii, filologii, kul'tury, 2014. – №2. – S.118-131.
- [12] Bajpakov K.M. Srednevekovye goroda Yuzhnogo Kazahstana. – Alma-Ata: KazGU, 1986. – 159 s.
- [13] Voronina V.L. Narodnye tradicii arhitektury Uzbekistana. – Moskva: Izdatel'stvo arhitektury i gradostroitel'stva, 1951. – 86 s.
- [14] Pugachenkova G. Zodchestvo Central'noj Azii. – Tashkent: Izdatel'stvo literatury i iskusstva im. Gafura Gulyama, 1976. – 117 s.
- [15] Kulsarieva A.T., Sultanova M.E. Kul'turnaya pamyat' i mekhanizmy preodoleniya kul'turnyh travm (na materialah kazahskogo vizual'nogo iskusstva) //Pedagogika i psihologiya. – 2019. – №3 (40). – S.108-115.

«Күлтөбе қалажұрты» археологиялық паркының тақырыптық кеңістіктерін қалыптастырудың тұжырымдамалық тәсілдері

А.Р. Хазбулатов

*Қазақ ғылыми-зерттеу мәдениет институты
(Алматы, Қазақстан)*

Аңдатпа

Мақалада «Күлтөбе қалажұрты» археологиялық паркi мысалында тақырыптық кеңістікті қалыптастырудың тұжырымдамалық тәсілдердің ерекшеліктері қарастырылған. «Күлтөбе қалажұрты» археологиялық ескерткіші ЮНЕСКО-ның Бүкіләлемдік мұра тізіміне енген нысан – Қожа Ахмет Ясауи кесенесінің буферлік аймағында орналасқан. Археологиялық парктің негізгі аумағы 27 га құрайды. Қазіргі уақытта зерттеліп отырған қалажұрт төрт негізгі тарихи кезең тұрғысындағы қаланың өмірін бейнелейді. Кезеңдерге – ежелгі кезең – I-б.з. II ғасыр, ерте ортағасырлық VI-X ғғ., ортағасырлық кезең – XI-XII ғғ. – X.A. Ясави дәуірі және кейінгі ортағасырлық кезең (XVI-XIX ғғ.) – Қазақ хандығының кезеңі жатады. Жалпы алғанда, әр түрлі дәуірдегі 50-ден астам археологиялық ескерткіштер шоғырланған, яғни: ашық жерлерде археологиялық парк құру идеясының дамуына серпін берген қаңлылардың көне ғибадатханаларынан бастап, Қазақ хандығы кезеңіндегі ғимараттарға дейін бар.

Автор мақалада ашық аспан астында нысандарды мұражайлау, эксперименттік археологияның «ғылыми қайта құруды» әзірлеу, Түркістанның ежелгі және ортағасырлық тарихына арналған мұражай экспозициялары және туристік көрсетілімге арналған қазіргі таңда қазба жұмыстары жүргізіліп жатқан археологиялық нысандарға кешенді тәсілдерді жүзеге асырумен үйлестірірілген Күлтөбе қалажұрты паркiн жобалауда кейбір аспектілерін ашып көрсетеді.

Түйін сөздер: Күлтөбе, Түркістан, археологиялық парк, тұжырымдамалық тәсілдер, жобалау, құру, кеңістік пен тақырыптық аймақтар құру

Концептуальные подходы к формированию тематических пространств археологического парка «Городище Культобе»

А.Р. Хазбулатов

Казахский научно-исследовательский институт культуры

Аннотация

В статье рассматриваются особенности концептуальных подходов к формированию тематических пространств на примере археологического парка «Городище Культобе». Археологический памятник «Городище Культобе» находится в буферной зоне Мавзолея Ходжа Ахмеда Ясави – объекта, входящего в список Всемирного культурного наследия ЮНЕСКО. Базовая площадь археологического парка занимает 27 га. Исследования на настоящий момент территории городища показали картину жизни города в разрезе четырех основных исторических периодов. Это древний период, датируемый I-II в. н.э., раннесредневековый, датируемый VI-X вв., средневековый период XI-XII вв. – эпоха X.A. Ясави и позднесредневековый период (XVI-XIX вв.) – период Казахского ханства. В общем количестве здесь сосредоточено более 50 археологических памятников разных эпох: от древнейшего культового поселения кангюев до строений периода казахского ханства, что послужило толчком к разработке идеи создания археологического парка под открытым небом.

Автор в настоящей статье раскрывает некоторые аспекты проектирования парка «Городище Культобе», в котором реализуется комплексный подход, сочетающий музеефицирование объектов под открытым небом, разработку «научных реконструкций» – продуктов экспериментальной археологии, музейную экспозицию по древней и средневековой истории Туркестана и подготовленные к туристическому показу археологические объекты, на которых в реальном режиме проводятся раскопки.

Ключевые слова: Культобе, Туркестан, археологический парк, концептуальные подходы, проектирование, создание, формирование пространств и тематические зоны

Поступила в редакцию 15.05.2020

FTAХР 14.25.05

Ж. ДӘУРЕН¹, К. АБДРЕИМОВА², С. ШЫРШЫҚБАЕВ¹, Д. САДЫКОВА¹,
Д. ТАШКЕЕВ³

¹Аймақтық әлеуметтік инновациялық университеті (Шымкент, Қазақстан)

²Абай атындағы Қазақ ұлттық педагогикалық университеті (Алматы, Қазақстан),

³Еуразия гуманитарлық институты (Нұр-Сұлтан, Қазақстан),
damiliya89@mail.ru; kulmeshan_fk@mail.ru; sake1977@mail.ru; damiliya89@mail.ru
dauren_msu@mail.ru; <https://doi.org/10.51889/2020-2.2077-6861.29>

БІЛІМ БЕРУ МЕКЕМЕЛЕРІНДЕГІ ДЕНЕ ШЫНЫҚТЫРУ САБАҚТАРЫНДА ҰЛТТЫҚ ОЙЫНДАРДЫ ОҚЫТУ ӘДІСТЕРІ

Аңдатпа

Мақалада білім беру мекемелеріндегі қазіргі кезеңдік ұлттық спорт түрлері мен ойындарына қатысы, олардың кейбір ерекшеліктері сипатталады. Әлеуметтік зерттеулер бойынша, адамдардың спорттың бұл түрлеріне ғасырлар бойы қалыптасқан ұлттық құндылықтар мен байлықтар туралы біліммен тығыз байланысты психологиялық және адамгершілік факторларымен айқындалады. Ұлттық дене шынықтыру мен спорттың ең үздік түрлерінің мәні – олардың халықтың әлеуметтік мұң-мұқтажына бағытталғандығында ғана емес, жылдан-жылға ұрпаққа түсінікті де қолайлы жаңа жетілген ұлттық пішіндерге ие болуында. Ұлттық спорт түрлерін көп жылдар бойы республикамыз бен бұрынғы Кеңес елінің қажеттілігіне орай, классикалық спорт түрлері ығыстырылғанды. Мемлекеттік саясат бойынша негізгі назар спорттағы жоғары жетістіктерге бөлінді де, ал спорттың бұқаралық-көпшілік, сауықтыру түрлеріне, оның ішінде – ұлттық спорт түрлері мен ойындарына лайықты мән берілмей келді.

Түйін сөздер: дене шынықтыру сабағы; ұлттық ойындар сипаттамасы; оқыту әдістері.

Кіріспе. Қазіргі заман айрықша жоғары әлеуметтік-мәдени және рухани маңызы бар ұлттық спорт түрлері мен ойындарын дамытуға жаңаша қарауды талап етеді. Яғни, оларға деген көзқарастарды да өзгерту қажет деген ойлар шығады. Дене тәрбиесінің қазіргі жүйесі біртіндеп дене шынықтыру және сауықтыру жұмыстарында, дене қимылының дамуында, дене қимылын жетілдіруде ұлттық спорт түрлері мен ұлттық ойындарды және халықтың қолданбалы спорттық жаттығуларының бай мұрасын кеңінен қолдануды бір ізге салып келеді [8].

Халық ойындары мен ұлттық спорт түрлері халқымыздың ұлы ақыны Абай Құнанбаевтың шығармаларында да суреттелген. Ол кезде ұлттық қозғалмалы ойындар мен халық спорты қазақ халқы өмірінің айналасына бір бөлігі еді: көктемгі немесе күзгі кештерде, әртүрлі жиын-той, мерекелерде түрлі аттылы-жаяу жарыстар өткізіліп тұратын. Осындай ойындар өткізілуі кезінде жігіттердің барлық керекті дене қуаты қасиеттерін көрсетіп қалуға тырысатын.

Егерде ат жарыстары бозбала-жігіттерді ептілік пен иілгіштікке баулыса, аударыспақ ойындары – күштілік пен төзімділікке, ал жаяу жарыс – жылдамдық қасиеттерін дамытатын. Одан да басқа түрлері зейінділікке, тапқырлыққа, алғырлыққа байланысты қасиеттерін дамытатын еді [5].

Спорттың ұлттық түрлері мен қозғалмалы ұлттық ойындар қазіргі заманғы ғылым мен мәдениет қайраткерлерінің де негізгі тақырыптары болып келеді. Оларды әрі қарай дамыту жөнінде Ә.Марғұлан, Қ.Қуанышбаев, М. Ғабдуллин, Б.Момышұлы сияқты қайраткерлер де айтып жүрді. Міне, сондықтан да, қазіргі кезде еліміз тәуелсіздікке қол жеткізген соң, осы бастан оны мектеп табалдырығында жас жеткіншектеріміздің санасына сіндіре бермесек, ертең күні мәңгірт болып кетпеуімізге ешкім кепілдік бермейді [10].

Бүгінгі күндері халықтың рухани өмірінің барлық саласында ұлттық мәдениет пен ұлттық тәрбие әсері, оның маңызы күннен-күнге арту үстінде. Спорттық өмір де бұған

тікелей қатысты, Дене шынықтыру мен спорт – осы үдерісті әрі қарай дамытудың ең негізгі жолдарының бірі. Яғни, ұлттық спорт түрлері мен ойындардың терең де күрделі құбылыс деп түсінуіміз керек. Сондықтан да, кезінде спорттың бұл үлкен саласын шеттетіп тастау көптеген келеңсіз құбылыстарға алып келді. Бұл асыра сілтеушілік заман талабына орай, өз зауалын тартып та жатыр [6].

Соңғы жылдары жастар ұлттық спорт түрлеріне көбірек назар аударып келеді. Машықтану барысын дұрыс ұйымдастыру арқылы жастардың жан-жақты дене қимылы дайындығына қол жеткізуге болады.

Мақсаты: халық тәжірибесіне негізделген күрделі педагогикалық жүйе бола отырып, ұлттық спорт түрлері мен ойындары қарапайым дене қимылы дамуы мәселелерін ғана шешіп қоймай, сонымен қатар оның терең де күрделі жақтарын ашуға, ағзаны дайындауға көмектеседі. Сондықтан да, білім беру мекемелерінде олармен бастапқыдан жүйелі түрде айналысу керек [2].

Спортшы денсаулығын шыңдау, оның жұмыс істеу қабілетін арттыру, ағзаны өмірдің әртүрлі жағдайларына бейімдеу сияқты талаптарға ұлттық спорт түрлері мен ойындарының барлығының сай келуін қадағалаған жөн. Соңғы уақыттарда ұлттық спорт түрлері мен ойындарының спортшы ағзасына пайдалы жақтарын сипаттайтын ғылыми еңбектер де көптеп шыға бастады. Спорттық машықтану және жаттықтыру, дағдылану әдістерін жетілдіруге, оның сауықтыру мәнін көтеруге бағытталған нұсқаулар, ұсыныстар жасалынып жатыр [3].

Кейбір ғалымдардың арнайы зерттеулеріне сүйенсек, ұлттық ойындар және спорт түрлерімен айналысу барысында жүрек, қан, тыныс алу және ағзаның басқа да жүйелерінің жақсаратындығы туралы айтылады: жүректің тарылу жиілігі біртіндеп кемиді, қан қысымының деңгейі төмендейді, гиподинамика көрсеткіштерінің қалпына келу уақыты қысқарады, өкпенің тазаруы артады, жүктемеден кейін тыныс алу жүйесі тез қалпына келеді [7].

Ұлттық спорт түрлерімен жүйелі түрде айналысу жүйке жүйесі қызметін жақсартады,

оның тұрақтылығын арттырады, көңіл-күй көтеріледі. Ол белгінің барлығы да бұл спорт түрлерінің болашағының пайдалы жақтарын аша түседі.

Ұлттық қимылдың және спорттың бұл түрлерінің спортшыларды психологиялық жағынан дайындаудағы әсерін де ерекше атап өткен жөн. Қазақтың және қырғыздың ұлттық спортымен айналысушылар арасында жүргізілген сұрақ-жауап машықтанулар мен жаттықтырулар барысында және көрсеткіштер өскен сайын, олардың өздеріне деген сенімінің арта түсетіндігін, жеке мәселелерді шешуде тиянақтылық көрсететіндігін дәлелдеп шықты [1].

Ұлттық спорт түрлерімен жүйелі түрде айналысудың денені шыңдаудағы рөлі өте зор. Олардың табиғатының өзі денені, атап айтқанда ағзаны шынықтырумен тығыз байланысты. Мысалы, ағзаны табиғи жолдармен, ыстық-суыққа бірдей үйрету – ұлттық спорт түрлері мен ойындарының ең басты қасиеті болып есептеледі [9].

Тері және қан жолдары арқылы шынығу ағзаны қажетті температураға дайындап отырады, қоршаған ортаның қолайсыз жақтарының әсеріне қарсы денеде қорғаныс күші пайда болады, суық тиіп, ауру саны азаяды [4].

Ұлттық спорт түрлері мен ойындарының осындай сауықтыру қызметтері бар. Олардың бәрі табиғи түрде жасалынды және жаттығулар мен ойындардың пайдалы түрлеріне жатады. Ешқандай қымбат спорттық құрылыстар мен жабдықтарды талап етпейтін спорттың бұл түрлері мен ойындары өскелең ұрпақты, әсіресе, республиканың ауылдық, шалғай жерлеріндегі халықты сауықтырудың таптырмас жолы [16].

Зерттеу әдістері мен оны ұйымдастыру: әртүрлі ұлттық қозғалмалы және спорт түрлері ойындарын зерттеу мәселелерімен айналысып жүрген мамандардың көзқарастарын айқындап алу керек болды. Қазақтың ұлттық ойындары сияқты, кезінде дене шынықтырудың осындай халықтық құралдарын алғаш рет өздігінше жүйелеген М. Гуннердің еңбектерінде бы-

лайша көрсетілген – ол өзі жинаған қазақтың ұлттық ойындарын ескере отырып, оларды келесі белгілері бойынша саралауды ұсынады: жалпы сипаттағы ойындар, кедергі және күрес элементтері бар ойындар, ашық жерлердегі ойындар, қысқы уақыттағы ойындар, демалысқа арналған ойындар, ат спорты ойындары, аттракцион ойындары. Мұндай ұсынысты автор қозғалмалы қимыл ойындарының ережелерін сипаттау негізінде жасап, арнайы сөз етпестен, қазақтың ұлттық ойындары мен спорттық ойындардың арасында шектеу келтіреді. Арнайы ұлттық ойындардың және жарыстардың нысандарын саралау үшін, бұл жерде М. Тәнікеевтің арнайы зерттеулері де қолғабыс болды [16, 56-89 б.].

Бұл автор қазақтың ұлттық ойындарының қалыптасуы мен даму жолдарын қарастырумен қатар, бұқаралық-көпшіліктік ұлттық ойындарды және ұлттық спорт түрлерін екі үлкен топқа бөлуді ұсынады:

1. Ат спортының түрлері;
2. Атқа мініп жүруге байланысты ойындар.

Сонымен қатар, Б.Т. Төтенаев та бірегей саралау жасайды, ол ұлттық қимыл ойындарын жастық сатыларына қарай айрықша назар аудара отырып, қазақ халқының ұлттық өмірінің аясында қарастырады. Оның саралау жүйесінің ерекшеліктері де осымен айқындалады және қазақтың ұлттық қимыл ойындарын екі үлкен топқа бөлуді ұсынады:

1. Салт-тұрмыс негізінде пайда болған ойындар.
2. Жастар ойындары мен қимыл ойындары. Бірінші топтың құрамында ол келесі кіші топтарға бөлінеді:
 - а). мерекелік ойындар;
 - ә). қазақша күрес.

Осы топтың құрамында ол екіншілік тұрмысымен байланысты ойындарды бөліп көрсетеді. Бұл жерде ұлттық қимыл ойындарын тұрмыстық сипаттағы ойындармен араластыру жөнінде өзгеше көзқарасты қарауға болады [13].

Екінші топта зерттеуші мынадай кіші топтарды бөліп көрсетеді:

- а) бір жастағы балаларға арналған ойындар;
- ә) балалардың өмірге көзқарасын қалыптастыратын әр түрлі ойыншықтармен ойналатын ойындар;
- б) халықтық құралдарды пайдалануға байланысты ойындар;
- в) жануарлардың мінез-құлықтарына еліктеуге байланысты ойындар;
- г) материалдық заттарды пайдалануға байланысты ойындар;
- ғ) құрал-саймандарды пайдаланбайтын ойындар;
- д) қимыл ойындары.

Алынған нәтижелер мен қорытынды: ұлттық спорт түрлерінің сауықтыру мәнін арттыру үшін жүктеме мөлшерін азайту керек, ал сосын қатысушылардың жас ерекшеліктеріне қарай, бөлініп жұмыс істеуіне жағдай жасаған жөн. Бұларға ат спорты, тоғызқұмалақ, бұқаралық-көпшілік ойындары жатады. Бұл ұлттық спорт түрлерімен және ойындарымен айналысудан сауықтыру тиімділігін көргіміз келсе, әр сабаққа, машықтану мен жаттықтыруларға ғылыми көзқараспен қарауға тиіспіз. Тек осындай көзқарас қана спортшы денсаулығына пайдалы әсерін тигізіп, оның жұмыс істеу қабілетін арттырады, түрлі ауру-сырқаулардан сақтайды, өнердегі және өмірдегі ұзақ ғұмырлыққа қол жеткізеді. Олармен жүйелі түрде айналысу қимыл-қозғалыс белсенділігін арттырады, ағзада зат алмасу үдерісін дамытады [12].

Ұлттық ат спортының және одан басқа да ұлттық спорт және ойын түрлерінің негізін құрайтын тұрақты жаттығулар бұлшық еттерді шыңдайды, оларды созылыңқы етеді, денені сымбатты қылады. Ұлттық ойын және спорт түрлерімен жүйелі түрде айналысу күшті, төзімділікті, ептілік пен иілгіштікті және жылдамдықты дамытады, дененің шаршауын кешеуілдетеді, қимыл-әрекеттерді дәлдендіреді және епті етеді. Олар ой еңбегі және дене қимылы еңбегі адамдарының барлығына бірдей пайдалы [17].

Ал егер, ұлттық спорт түрлері мен ойындарының осы қасиеттеріне оның көрермендер бойында қуаныш, шаттық, өмірге деген сүйіспеншілік ұялатуын қосар болсақ, онда спорттың бұл түрлері мен ойындарын халықтың тұрмыс-тіршілігіне тұрақты енгізу мәселесін шешу қажеттілігі өзінен-өзі айқын болатындығын алдын-ала көрсетуге болар еді [15].

Бүтіндей педагогикалық үдеріс міндеттерін ескере отырып, мұғалімнің кәсіптік даярлығында әр алуан ұлттық спорт және қозғалмалы ойындарын пайдалануды өзгеше саралау әдісін қажет етеді, онда қозғалмалы қимыл ойындары мүмкіндігінің өзі жан-жақты ескерілуі тиіс. Ең алдымен, қазақтың ұлттық қимыл және қозғалмалы ойындарын пайдалана отырып, мұғалімнің сабақты ұйымдастыруы мен өткізуге даярлануының оқу бағдарламасын ұсынудан бұрын әр түрлі қозғалмалы қимыл ойындарын саралауды түсініп алу саласындағы жалпы бағытты айқындап алған жөн. Мұның өзі ойындарды жіктеу негіздерін білген кезде ғана оларды өз практикалық немесе сарамандық қызметінде сауатты және үлкен тиімділікпен пайдалану мүмкіндігі болатындығын білдіреді [11].

Педагогикалық әдебиеттерге талдау жасаған кезде, қозғалмалы қимыл ойындарын саралау тұрғысында мынадай жалпы бағыт байқалып отырады: оларды қарапайым және күрделі, белсенді және бәсең, ырықты және ырықсыз, жасы мен жынысына байланысты, қағидалар бойынша ойындарға бөлу [14].

Қорыта айтқанда, дене шынықтыру мен спорт саласын, соның ішінде ұлттық спорт ойындарын зерттеп жүрген ғалымдардың саралауынша, ойындардың кейбір белгілерін айқындауға көмектесетін өзгеше бір анықтағыш бойынша табамыз: өндірістік және тұрмыстық дағдылармен байланысты ойындар, доп ойындары, соғыс ойындары, жаттығу ойындары. Қимыл ойындардың маңызын, сипатын, оларды пайдаланудағы сабақтастықты анықтау үшін мынадай саралауды ұсынады: зейін бөлетін ойындар, уақытты бағалауды үйрететін ойындар, баланың жеке мүмкіндіктерін ашып көрсететін ойындар, көз өлшемін дамытатын ойындар, байқаушылыққа жаттықтыратын ойындар, қимыл реакциясы мен үйлесімін жылдамдататын ойындар, шығармашылық қабілетті дамытатын ойындар, балалардың эмоциясы мен сезіміне әсер ететін ойындар.

Пайдаланылған әдебиеттер тізімі:

- [1] 1-4, 1-11 сыныптарға арналған дене тәрбиесінің бағдарламалары. – Алматы. 1993. – С. 4-17.
- [2] 1-11 сыныптарға арналған жалпы білім беретін мектептердегі дене тәрбиесінен кешендік бағдарламасы. – М.: Просвещение. 1985. – С.5-13.
- [3] Dill D. The economy of muscular exercise //Physiol. Rev. – 1936. – Vol. 16. – PP.263-291.
- [4] Қуаныш Т.Ш. Дене тәрбиесінің теориялық және әдістемелік негіздері. – Алматы. 1997. – С. 297.
- [5] Maslow A.H. Motivation and Personality /A.H.Maslow. New York. 1954. – P.65-86.
- [6] Miyaznita M., Ssuadomoto T. The current problems of physical fitness in japanese children. Journal of sports medicine. – 1987. – P.40-45.
- [7] McClelland, D.C. The Achievement Motivation /D.C. McClelland, J.W. Atkinson. – New York. 1953. – P. 11-27.
- [8] Olympic School Project. – Melbourn. – 1989. – P.44.
- [9] Politino V. Physical Fitness and Intramurals. Grating Excitng Opportunities //JOPERD. – 1987. – Vol.58. – №2. – P.54-64.
- [10] Сапарбаев М.Б. Подготовка учителей физкультуры. – Алматы, 1992. – С.286.
- [11] Сейсенбеков Е.К. Дене шынықтыру және спорт тарихы. – Шымкент: Нұрлы бейне, 2009. – С.144.
- [12] Сейсенбеков Е.К. Дене шынықтыру және спорт теориясы мен әдістемесі. Астана: ЕҰУ. 2011. – С.429.
- [13] Сейсенбеков Е.К. Казахские национальные игры в учебном процессе учреждений образования и его роль в воспитании детей школьного возраста //Спорт и наука: Националната Спортна Академия «Васил Левски». Болгария, София. – 2014. – №3. – С.152-158.

- [14] Сейсенбеков Е.К. Оқушылардың дене тәрбиесі жүйесін жүзеге асырудағы педагогикалық әдістер / Сейсенбеков Е.К., Тастанов А.Ж., Телахынов Е.Б. Педагогика және психология. – 2019. – №1(38). – С.205-213.
- [15] Тәнікеев М. Қазақстандағы дене шынықтыру мен спорт тарихы. – Алматы. 2002. – С.254.
- [16] Тәнікеев М. Қазақтың ұлттық спорт ойындары: ҚазДТИ ғылыми еңбектері жинағы. – Алматы, 1956. – Б.26-45.
- [17] Тойлыбаев Б. Бастауыш мектеп оқушыларына дене тәрбиесін беруде халықтық педагогика элементтерін пайдалану. Дисс. ...пед.ғыл. канд. – Алматы, 1994. – С.28.

References:

- [1] 1-4, 1-11 synyptarga arналған дене тарбиесинin bagdarlamalary. – Almaty. 1993. – S.4-17.
- [2] 1-11 synyptarga arналған zhalpy bilim беретin mektepterdegi дене тарбиесинin keshendik bagdarlamasy. – M.: Prosveshchenie. 1985. – S.5-13.
- [3] Dill D. The economy of muscular exercise //Physiol. Rev. – 1936. – Vol. 16. – RR.263-291.
- [4] Kuanysh T.Sh. Dene tarbiесinin teoriyalyk zhane adistemelik negizderi. – Almaty. 1997. – S.297.
- [5] Maslow A.H. Motivation and Personality /A.H.Maslow. – New York, 1954. – P.65-86.
- [6] Miyaznita M., Ssuadomoto T. The current problems of physical fitness in japanase chidern. Journal of sports medizine. – 1987. – P.40-45.
- [7] McClelland, D.C. The Achievement Motivation /D.C. McClelland, J.W. Atkinson. – New York. 1953. – P.11-27.
- [8] Olympic School Project. – Melbourn. – 1989. – P.44.
- [9] Politino V. Physical Fitness and Intramurals. Grating Excitng Opportunities //JOPERD. – 1987. – Vol.58. – №2. – R.54-64.
- [10] Saparbaev M.B. Podgotovka uchitelej fizkul'tury. – Almaty, 1992. – S.286.
- [11] Sejsenbekov E.K. Dene shynykytyru zhane sport tarihy. – Shymkent: Nurly bejne, 2009. – S.144.
- [12] Sejsenbekov E.K. Dene shynykytyru zhane sport teoriyasy men adistemesi. – Astana: EUU. 2011. – S.429.
- [13] Sejsenbekov E.K. Kazahskie nacional'nye igry v uchebном processe uchrezhdenij obrazovaniya i ego rol' v vospitaniі detej shkol'nogo vozrasta //Sport i nauka: Nacionalnata Sportna Akademiya «Vasil Levski». Bolgariya, Sofiya. – 2014. – №3. – S.152-158.
- [14] Sejsenbekov E.K. Okushylardyn дене тарbiesi zhujesin zhuzege asyrudagy pedagogikalyk adister /Sejsenbekov E.K., Tastanov A.Zh., Telahynov E.B. Pedagogika zhane psihologiya. – 2019. – №1 (38). – S.205-213.
- [15] Tanikeev M. Kazakstandagy дене shynykytyru men sport tarihy. – Almaty, 2002. – S.254.
- [16] Tanikeev M. Kazaktyn ul'tyq sport o'yndary: KazDTI gylymi enbekteri zhinagy. – Almaty, 1956. – B.26-45.
- [17] Tojlybaev B. Bastauysh mektep okushylaryna дене tarbiesin berude halyktyk pedagogika elementterin pajdalanu. Diss. ...ped.gyl. kand. – Almaty, 1994. – S.28.

Методы обучения национальных игр на уроках физической культуры учреждений образования

Ж. Даурен¹, К. Абдреймова², С. Шыршыкбаев¹, Д. Садыкова¹, Д.С. Ташкеев³

¹Региональный социально-инновационный университет (Шымкент)

²Казахский национальный педагогический университет имени Абая (Алматы)

³Евразийский гуманитарный институт (Нур-Султан, Казахстан)

Аннотация

В статье дается характеристика на некоторые особенности и отношение национальных видов спорта игр современности к образовательным учреждениям. По данным социологических исследований, четко отражается отношение людей этим видам спорта и знания, сформированные через национальные ценности и богатства, тесно взаимосвязаны психологическими и человеческими факторами. Значение национальной физической культуры и активных видов спорта – их направленность удовлетворяет не только социальные нужды народа, но и из года в год, совершенствованный современными национальными чертами, легко воспринимается под-

растающим поколением. В годы Советской власти в республике национальные виды игр из-за потребностей классических видов спорта были смещены на второй план. По существовавшей тогда государственной политике, основное внимание было уделено спорту высших достижений, а массовым и оздоровительным, в том числе и национальным видам спорта, не придавали значения.

Ключевые слова: уроки физической культуры, национальные игры, характеристика, методы обучения.

Methods of teaching national games at physical education lessons of educational institutions

J. Dauren¹, K. Abdreimova², S. Shyrshykbayev¹, D. Sadykova¹, D. Tashkeev³

¹*Regional Social Innovation University (Shymkent, Kazakhstan)*

²*Abay Kazakh National Pedagogical University (Almaty, Kazakhstan)*

³*Eurasian Humanities Institute (Nur-Sultan, Kazakhstan)*

Abstract

The article gives a description of some features and the attitude of national sports of modern games to educational institutions. According to sociological studies, the attitude of people to these sports is clearly reflected and the knowledge generated through national values and wealth is closely interconnected by psychological and human factors. The importance of national physical culture and active sports - their focus satisfies not only the social needs of the people, but also improved from year to year by modern national features, is easily perceived by the younger generation. During the years of Soviet power in the republic, national types of games were shifted to the background due to the needs of classical sports. According to the then existing state policy, the main attention was paid to sports of the highest achievements, and they did not attach any importance to mass and health-improving, including national sports.

Key words: physical education lessons, national games, characteristics, teaching methods.

Редакцияға 20.02.2020 қабылданды

FT AXP 14.09.95.

К.С.САХАРБАЕВА

Құрманғазы атындағы Қазақ ұлттық консерватория

(Алматы, Қазақстан), karima5252@mail.ru; <https://doi.org/10.51889/2020-2.2077-6861.30>

ДӘСТҮРЛІ КҮЙШІ, ШЕБЕР – ЕДІГЕ НӘБИЕВТІҢ СИНКРЕТТІ ШЫҒАРМАШЫЛЫҒЫ

*«Домбыра – көшпелі елдің көне көз шежіресі,
көпті көрген қарияның көкірек күйі».*

А.Жұбанов.[1. 11 б]

Аңдатпа

Бұл мақалада «Қазақстанның орындаушылық өнері: ұлттық стиль мен дәстүрдің қоғамның ауысуындағы ролі» АР №05135997 ҚР БҒМ атты жоба аясында, Елбасы Н.Ә.Назарбаевтың «Болашаққа бағдар: Рухани жаңғыру» және «Ұлы даланың жеті қыры» мақаласына орай қазақ күй өнерінің дамуы, сақталуының, жаңа дәуірлерге жалғасуының басты себептері қарастырылады. Сонымен бірге өткен ұлы бабаларымыздың бір бастарына қонған бірнеше қасиеттердің бүгінгі таңда жалғастығын сараптайды. Мұндай құндылықтардың жалғасуының алғы шарттары жанұя тәрбиесінен басталып, қоғамдағы бағыттардың аясында, тегінен берілген өнерді ұштай білетін біліктілікте, осы бағыттағы мамандармен байланыста болып, өзіндік ұстаным

қалыптастыра алатын ізденімпаздықта екенін сипаттайды. Дәстүрлі өнердегі осындай синкретті қасиетке ие, күйші Едіге Нәбиев үлгі ретінде алынып, автор осы саладағы жалғастыру, көбейту, дамыту мәселелерін алға тартады. Мақала жалпы өнертанушыларға, дәстүрлі өнерді зерттеуші ғалымдарға, магистранттарға, студенттерге арналған.

Түйін сөздер: ұлы даланың жеті қыры; халық мұрасы; күйші, шебер; дәстүрлі дыбыс; қағыс; үрдіс.

Елбасы Н.Ә.Назарбаевтың «Рухани жаңғыру: болашаққа бағдар» жобасымен «Ұлы даланың жеті қыры» мақаласында айтылғанындай «Өнер – халықтың рухани дүниесі, ең басты құндылық, ...адамның жер бетінде өмір сүруінің мән-мәнісін, келбетін, маңызын анықтайды», – дегеніндей бұл, ғасырлар бойы қалыптасқан халықтың болмысы, шежіресі, «ұлттық коды» [2, Б.1]. Тағыда Елбасының: «...замана сынынан сүрінбей өткен озық дәстүрлерді табысты жаңғырудың маңызды алғышарттарына айналдыра білуі қажет. Әжептәуір жаңғырған қоғамның өзінің тамыры тарихының тереңінен бастау алатын рухани коды болады. Жаңа тұрпатты жаңғырудың ең басты шарты – сол ұлттық кодыңды сақтай білу», – дегеніндей қай елде, қай халықта да болмасын дана бірегей тұлғалар, данышпан қайраткерлер, сегіз қырлы, **бір сырлы дарындары олардың өнері** – солармен бірге өмір сүрген адамдардың және тарих жадында мәңгі сақталған [2, Б.1].

Қазақ халқы өнеріндегі ғасырлар бойына сақтаған сан қырлы рухани құндылықтар негізінің сындарлы саласының күрделі тармағы – музыка мәдениеті. Бұл орайда: «Мәдениеттің әр түрлі кезеңдері оның бірте-бірте дамуын көрсете келе, өткен дәуірдің мұрасы болып, келешектің қалыптасуында маңызды рөл атқарады» – деп ағылшын оқымыстысы, мәдениет танушы және этнограф Э.Тайлор айтқандай, біздің дәуірімізге көнеден жеткен «Саз-сарындар» өзінің эволюциялық жаңаруында ұлттық стильді сақтай, әр арнада дамып, әр туындының, композитордың, орындаушының ішкі дүние рухани байлығымен, музыкалық өнердің салалары болып қалыптасқан [3, Б.18]. Осы өнердің ерекше саласы «Ұлы даланың жеті қыры» тармағының көлемді саласы, қазақ халқының домбыра күйлері және аспап жасаушы шеберлері. Мұнда

олардың күй шығармашылық тілі, осыған байланысты күй құрылымдық табиғаты, музыкалық мәдениет деңгейі, білім және рухани дәрежесі т.б. көрініс табады. Бұл категориялардың бәрі заман мен адамның, қоғамның саяси әлеуметтік жағдайына орай дамып, халық арасынан шыққан таланттардың айналысқан қызметтері мен кәсіптеріне қарамай болашаққа жалғасады. Әр ұрпақ өзінің құндылықтарды қажетіне жарату, алға апару, үйрену, үйрету жүйесін жасайды.

Музыка мәдениетіндегі көне жәдігерлерді көз қарашығындай сақтап, өнер ғұмыр ұрпақты жаңа заманға бастаушы өткен мен бүгіннің және болашақтың «Алтын көпірі» қазақ өнерінің абызы, академик А.Қ.Жұбанов. Бүгінгі ұрпақ, ұлы бабаларымыз қалдырған асыл мұраның ұлағатын осы жолдан ұғып, жалғастыруда. Өйткені Қазақтың дәстүрлі күй өнері – «құймақұлақ» тәсілімен ауызша зердеге ұялап, жанұя мектебінде тыңдай жүріп-ақ, ата-мұра дәстүр ретінде бастарына қандай қиындық түсседе ғасырдан ғасырға жалғастырып отырған. Бұл жөнінде А.Жұбанов: «Қазақ халқы көз көрмеген көне заманның қиян түкпірінен бүгінгі жарқын күндерімізге жеткенше тарихтың не бір тар жол, тайғақ кешуін бастан кешірді. Бұл жолда ол ...даму тарихында үлкен дағдарысқа ұшырады, тоз-тоз болып көшпелі тұрмысқа, көшті; ...патша әкімдерінің адам айтқысыз қанауын көрді...» дей келе «солай бола тұрсада қотыр тайлаққа қазан-ошағы мен киіз күркесінің сынық шаңырағын артқан кедей әйелінің, бас бостандығы жоқ мұңлықтың қоштасуын, қой соңындағы қойшының, ауруды емдеген сымақ бақсының баршасының ішкі зарын ән- күйге салды...» деп, бар болмысын музыка мәдениетіне арқау еткенін айтып өткен [1, ББ.10-11].

Осындай бір Қазақ халқының басына

түскен нәубетті кезеңдерде ата-бабасы Бөкей ордасындағы күлдігінен еріксіз Ресей жеріне көшуге мәжбүр болып, елді аңсап жапа шекседе, шет жерде дәстүрлі өнерді жадында сақтаған атасы Нәбидің, әкесі Қуанғалидың санқырлы өнерін жалғастырушы, «сегіз қырлы, бір сырлы» деп халық тәмсілінде айтылғанындай халық арасынан шыққан таланттың бірі – Махамбет атындағы сыйлықтың, «Ерен еңбегі үшін» медалінің иегері, Құрманғазы атындағы Қазақ ұлттық консерваториясының «Құрметті профессоры», танымал күйші, домбыра жасаушы шебер, әнші, жыршы, өнер жанашыры, қоғам қайраткері – Нәбиев Едіге (Эдегем) Қуанғалиұлы қақында сөз етпекпіз. Әкесі Қуанғали татар молдасынан оқыған және малдәрігері мамандығын алған, сол елде қызмет етіп, кейін қоныстанған ауылының абызы атанған күйші, жыршы, шебер, шешен, емшілік қасиеті де бар, өнерлі адам болған. Едіге күйші, әкесінің көрегендігімен өнерліні айналасына жинап қалыптастырған жанұядағы тәрбиемен өнер жолына келген. Басқа елде ержетседе, бұрынғы және қазіргі күйші-орындаушылардың арасында салт-дәстүрімізді санасына саялатып, жадына тоқыған, қанынан берілген тектілікті салауатымен көркейткен, орындаушылығы дәстүрлілігімен ерекшеленетін және алған жоғары білімді мамандығы басқа болғанымен, өнер саласындағы бала күннен дарыған құштарлығымен жан-жақты бағытта ізденген, бір басына бірнеше өнерді қонақтатқан, даладағы ауылдың ұлы мектебінен нәр алған ол, өнегелі ұлылардың жалғасы.

Едіге Нәбиев, 1949 жылы сәуір айының 17-де Астрахань облысы, Қарабайлы ауданы, Басты ауылында дүниеге келген. Ол, 8-ші классты қазақша бітіргеннен кейін, бұрынғы Кеңестер Одағы Коммунистік партиясының Бас хатшысы Н.С.Хрущевтің «У нас не будет наций народностей – будет единый Советский народ» деген жалған ұранымен, ауылдағы қазақша мектептер жабылып, 1966 жылы Қарабайлы ауданы орталығында орта мектепті орысша тәмәмдайды. Мектепте оқып жүрген кезінен-ақ домбыра, гармонь,

жеті ішекті гитара тартып және спорттың да бірнеше түрімен айналысқан ол, ата-жұрты Орал қаласындағы пединституттың «Дене тәрбиесі» факультетіне түсіп, 1970 жылы бітіреді. Институтты үздік бітірген маманды Атырау облысы, қазіргі Құрманғазы (Теңіз) ауданының Ганюшкино ауылындағы Балалар спорт мектебінің директорлық қызметіне тағайындап, сол жерден Отан алдындағы борышын өтеуге Кеңес армиясы құрамына алынып, бұл уақытта да гитарамен күй орындаған. Кейін, бір жыл Астрахань облысында мамандығы бойынша қызмет атқарып, Алматы қаласының республикалық спорткомитетінде жұмысқа шақырылады. Өйткені ол, бұл қызметтеріне дейін де туған жеріндегі аудандық волейбол командасының капитаны, бала кезінде жеңіл атлетикадан ересектерге тиесілі спорт шебері нормативін орындаған, студент кезінде жеңіл атлетикадан Орал қаласының чемпионы болып танылған маман. Ширек ғасырдай осы мамандық бойынша жұмыс істеп, спортмектебі директоры, Қазақстан бойынша одақтық Олимпиадалық резерв жаттықтырушысы, әдіскері, Орал қаласының облыстық «Еңбек» спорт қоғамының, қалалық спорт комитетінің басшылық қызметтерін атқарған.

Жалпы біз, Едіге күйшіні өткен ғасырдың 1979-82 жылдарында Алматыдағы республикалық спорт комитетінде қызмет істеген кездерінен таныдық. Ол ауылдан шыққан өнерлі талант ретінде таныған Едіге Қуанғалиұлының Кеңестер одағы Республикалық спорткомитетінде Қазақстан бойынша Одақтық «Олимпиадалық резерв жаттықтырушысы-әдіскері» сынды өте жауапты қызметте болғанын енді біліп жүрміз. Әлеуметтік желіде Қазақстан Республикасы Президенті мұрағатындағы тарихи деректе 1980 жылы Мәскеу қаласында өткен XXII Олимпиада ойындарында Қазақ елі спортшыларының жоғары жетістікке жеткені, бас бапкер Е.Нәбиевтің атқарған кәсіби қызметі, Олимпиададағы жетістіктері үшін Қазақстан республикасы Кеңестер одағы Жоғарғы кеңесінің «Құрмет», Кеңестер одағы «Олимпиада» комитетінің де «Құрмет» грамоталарымен т.б. спорт

саласындағы марапаттары туралы деректер бар [4 ҚР Президенті Мұрағат сайты].

Елдің даңқын өнер мен спорт саласының таланттары шығарады десек, ол әріптестерімен бірге бір ғана Мәскеу олимпиадасындағы атқарған өлшеусіз еңбегімен елдің абройын асқақтатқан. Спортта үлкен өнер, «талант барлық салада талант»-дегендей бұл салада қаншама жетістіктерге жетіп, басшылық қызметте бола тұрсада, тегінен берілген өнер жанынан бір жырақтаған емес. Қандайша лауазымды қызметтер атқарсада ол, өнерден ешуақытта қол үзбеген. «Қазақ тілі» қоғамының құрамында көршілес облыстарға, Ресей жеріне бірнеше концерттерге қатысқан. Кейін Орал қаласындағы Х.Бөкеева атындағы Қазақ драма театрында жұмыс істеп, 2012 жылдан зейнеткерлік демалысқа шығып, жастайынан жан серігі болған домбыра жасау ісімен және айналысады арақідік сол өлкедегі күй кештерінде, теледидардағы хабарларға қатысып, «күй орындаушылық» өнерінде өзіндік қол таңбасымен танымал. Күйшілік біріншіден табиғаттан, тектен, қанмен келетін қасиет, екіншіден жанұя тәрбиесімен, үшіншіден көрген-естігенін ыждағатты ұштаумен дариды. Осы орайда дарынды бабаларымыздың Едіге күйші сынды «құймақұлақ» әдісімен күй қонақтатқан тек орындаушылық үрдіс бағытындағы талантты ұрпақ қалдыра алулары да көрегенділік салауаты дер едік.

Бүгінгі таңда кәсіби білімді, шебер күйшілердің көпшілігінің өнер жолына қалам тартқанда ойға түйгеніміз, олардың жан сезіміндегі күйдің мазмұн-мәнінде бел алып жатқан ауыл тұрмысының, халық болмысының негізінен сусындағандықтары, заманға қарай бейімделе тұрса да сол ілкі арқауды сақтағандықтарында болып отыр. Өн-күй, жыр-терме өнерінің ауызша жалғасуындағы даму үдерісінің басты функциясын халық арасынан Едіге сынды шыққан орындаушылар атқарды. Мұндай халық арасындағы күйші орындаушылар бір жақты болмаған, олар бірнеше өнерді қонақтатқан, әртүрлі бұйымдар, аспаптар шебері, зергер, атбегі, аңшы, шабандоз,

ақын-әнші, жыршы, жан-жақты (синкретті) дарындылық қасиеттері ие болғандығы өнер тарихынан мәлім. Бұл баяндаудың жосығы мақаланың мазмұн негізіндегі танымал күйші-әнші, домбыра жасаушы шебер, өнертанушы, қоғам қайраткері Едіге Қуанғалиұлы Нәбиевке тікелей қатысты.

Едіге күйші 4 жасынан әке өнерімен сусындап, туған ағасы Сыдиық, Бөкейлік атақты күйші әкесінің досы С.Мұхатов («Тесік тамақ Сабыр»), А.Жұбанов кездескен Қ.Жантілеуов, Ж.Айпақов, Ғ.Әлжанов сынды т.б. Сол елге барған талай дәулескерлердің алдын көрген, қолынан алған, ұнаған күйлерін әкесі жинаған күйтабақтардан да үйренген, осылайша талмай ізденіспен үлкен орындаушылық үрдістің жолына бет бұрған. Алматы қаласында болған жылдары қазіргі Құрманғазы атындағы Қазақ ұлттық консерваториясына жиі бұратын. Кәсіби өнерлі, домбырашы-профессорлар – Қ.Мұхитов, Х.Тастановтардың, т.б. ұстаздардың сабақтарына, күй кештеріне де жиі қатысатын. Оның күйшілік қасиетін жоғары бағалаған консерваторияның сол кездегі ректоры, «Шығыс жұлдызы» Ғ.А.Жұбанова кәсіби білім алуға ұсыныс жасағанымен, ол уақытта арнайы музыкалық білімі жоқ таланттар 2 жылдық дайындық курсынан бастауға тура келетін. Тағы да оның әншілік өнеріне тәнті болған Ғ.Құрманғалиевтың қазіргі Ж.Елебеков атындағы «Эстрада-цирк» колледжіне шақыртуына, және кезекті концерттен тыңдаған, көрген кино мамандарымен Ш.Уәлиханов шығармашылығына арналған фильмге шақырылған. Күй өнерінің жолында талмай ізденіп, кәусәрін келтіре бағын ашып, бағасын асырып жүргенімен, республика жұртшылығы назарынан, біздің күйтанушылардың көз қырынан сырт қалған. Өнертанушы Т.Сафуллиннің: Едігенің болмыс-табиғатында өзін-өзі дәріптеу мүлде жоқ. Сондықтан ұлттық мұраның алтын көзі, бұлағы қолымызда тұрғанда барын алып қалу парызымыз», дегеніндей, біз 2018 жылдан бастап күйшімен тығыз байланыс орнаттық [5, Б.48]. Қос музыкалық оқу орнына да дәм тартпағанымен: «Бір күн бәрібір тірілер, Шындық күйған, шын өнер», – деп

Фариза ақын айтқандай, ол, қазіргі таңда дәстүрлі күйшілігімен кең танымал талант [6, Б.42].

2019 жылы 70 жылдық мерейтойына орай «Өрісті өнер өнегесі» атты кітабын, орындаушылық өнеріне CD альбомын шығарды. Күйшілігі, шеберлігі т.б. қырлары жөнінде мамандар пікірлерімен ақпарат беттеріндегі мәліметтерді жинақтадық. Күйшінің досы Қазақстанның халық әртісі Т.Шәмелов жергілікті журналист Қ.Құттымұратұлына берген сұхбатында: «Едіге, сенің консерватория оқымағаның қандай жақсы болды! Әйтпесе біз сияқты болып шығасың ғой. Сенде қазақтың дәстүрлі күй өнері сақталған, ешкімге еліктемейсің, сонымен мықтысың!», – деген екен [7, Б.49].

Тұяқберді күйші бұл тұста, бағзы күйшілердің табиғатын мансұқ еткен Едіге күйшідей еркіндік болмайтынын, нотамен үйренген күйшілердің шектеуге түсетінін, күй иірім-қайырымының есептеуге тәуелділігін, сол күй шыққан замандағы оқиғаны, болмысты елестете алмауларынан орын алатын жайттарды тілге тиек етсе керек. Құлақпен алған дәстүрлі күйшілердің музыкалық білімі бар домбырашылардан ерекшелігі күнтіртібінен түспейтін мәселе. Киелі күйдің қыр-сыры нотаға түгел түсе бермейді, әрі орындаушының шеберлігіне орай, оның саусақ сиқырына байланысты туындайтын дыбыс әуезі, қол қимылындағы қағыстық қалтарыстары да құлақпен келетін қасиет екені әмбеге аян. Тіпті техногенді замандағы компьютеріңіздің өзі, күйдің нотасын, күйшінің екі қолы арқылы болатын әдіс-амалдарын толық дыбыстандыра алмайды. Құлақпен бала кезден күй әуезін көкірегіне қонақтатқан күйшілердің артықшылық құпиясы, тыңдарманның аңсайтын ғажабы да осында, сондықтан бала кезден құлақпен домбыра үйретуді қолға алған жөн. Бұл жөнінде: «Едіге, ата күйшілік өнердің соңғы тұяғы, дәстүрлі өнердегі жан-жақты қасиетті дарыта, дамыта білген өнерпаз, өзі жасаған домбырамен әр күйдің бұрауын тауып, мұндай өткеннің құйылып жатқан қоңыр да қою дыбыстарымен күйді бір деммен тұтас оқиғалы

мүсін қып тұрғызатын шебер күйші сирек құбылыс. Дала ұлылығындағы құлақпен алу үрдісі, домбыра жасауды қоса меңгеру ендігі дәуірімізде бола қоймас, менің пайымдауымша Едіге осындай қасиеттердің соңы», – деп бүгінгі күні белгілі күйші, күйтанушы, Қазанғап мектебінің, бүкіл дәстүрлі орындаушылар өнерін тереңінен тізбелеп жүрген А.Райымбергенов айтқандай, Е.Нәбиев сынды халық арасында көнені көргендер, құлағына күй әуезін қонақтатқандар қатары қазіргі таңда өкінішке орай селдіреп қалды [5, Б.50].

Домбырасын аялай күйге еніп, дыбыс іздеу, әр күйдің мазмұнына байланысты бұрауын табу, оқыс қимылсыз, қызуқандылық танытпай, әсірелемей туынды оқиғасына орай дыбыс өру, екі қол координациясының жымдасқан жүйесімен тыңдарманды өзімен бірге алға жетектеу және алдымен күйдің мазмұнын дәстүрлі түрде әңгімелеп алу, Едіге күйшінің басты ерекшелігі. Едіге күйшінің шебер орындаушы ретінде басты ерекшелігі – оның мамырлаған қоңыр дыбыс әуезінде. Пернедегі сол қол қозғалысы көзге ілгісіз, алайда кейде солқылдаған, кейде сылаңдаған тап-таза дыбыс әуезі жүрек тербейді, күй мазмұнынан сыр сауады, бірақ оң қолындағы қағыс амплитудасы да көзге байқалмайды, құлаштаған қимыл да жоқ, дәстүрдің жұмбағы осында болса керек. Біздің пікірімізше, бұл бала күннен құлақпен алғанның және табиғаттан берілген таланттың нәтижесі екені сөзсіз. Оның домбырадан дыбыс іздеу үрдісінде жұмбақ сырлары көп, күй тыңдаған құлаққа бұрынғының көне сарыны, нағыз күйшілердің қол алысының қасиетімен мамырлаған қоңыр әуезі келеді. Белгілі күйші С.Шәкірәт: «Едіге әр мектепті өз дәстүрінде шебер орындайтын өте жақсы домбырашы ...сол мектептің саз-сілемін аудармай ұстанатындығы...», – десе [5, ББ.53-54].

Едігенің орындауындағы Қазанғаптың күйлерін А.Райымбергеновке тыңдатқанымызда: «...мынау Жәлекештің орындауындағы түрлемі ғой, дәл алған екен», – деген еді [5, ББ.55]. Осындай бағалаулардан кейін «Қазақстан-1» телеканалының «Ұлы дала

сазы» мегежобасына, Ықылас атындағы мұражай өткізген «Көнеден жеткен әуез», А.В.Затаевичтің 100 жылдығына арнайы шақыртылып және т.б. көптеген шараларда күйшілік өнері кең қанат жайды. Орындаушылық өнердегі жетістігінің басты ерекшелігі күйшінің аспабын өзі жасап алуында. «Егер де мал керек болса, қол өнер үйренбек керек. Мал жұтайды, өнер жұттаймайды. Алдау қоспай, адал еңбегін сатқан қол өнері – қазақтың әулиесі сол», – деп ұлы Абай айтқандай, қол өнері, шеберлік те тектен, қанмен келетін қасиет [8, Б.57].

Едіге Қуанғалиұлы өнерінің баршасын, оның ішінде осы бір ерекше домбыра жасау шеберлігін де әкеден мирас еткен. «Хас өнерпаздың бойына біткен сан түрлі өнеріне қоса, өтірікке, жалған атакқа, тәртіпсіздік пен қиянатқа әрдайым «мүлдем төзбеушілік» танытатын жан тазалығын, сөзіне беріктігі мен адалдығын ескергенде, «Сірә, ертедегі серілердің сарқыты осы Едіге ағамыздай

болар», –деп өнертанушы Н.Набиоллаұлы айтқандай, Едіге Қуанғалиұлының бірнеше өнердің тізгінін тел ұстауы нағыз дәстүр жалғастығы және құстың қос қанатындай әуелеген дауысты әншілігі, оның күйшілік дыбыс құдіретінің тылсым тұнған тұңғиығы десек артық айтқандық емес [9, Б.2].

Елбасы Н.Ә.Назарбаевтың «Ел тарихын білетін, бағалайтын және мақтан ететін халықтың болашағы зор болады леп сенемін. Өткенін мақтан тұтып, бүгінін нақты бағалай білу және болашаққа оң көзқарас таныту – еліміздің табысты болуының кепілі дегеніміз осы», – дегеніндей Е.Нәбиев сынды тұлғалар осы бағыттың көшбасылары, уақтылы табу, өнерлерін халық қадесіне жарату, осы саладағы мамандардың міндеті [10, Б.3].

Е.Нәбиевтің домбыра жасау қырларымен әншілік, жыршылық өнері және өнертанушылығы қырларын келесі мақалада жалғастырамыз.

Пайдаланылған әдебиеттер

- [1] Жұбанов А. Ғасырлар пернесі. – Алматы: Дайк-Пресс. 2002. – 317 б.
- [2] Назарбаев Н. Болашаққа бағдар: рухани жаңғыру /Егемен Қазақстан: 12.04.2018.
- [3] Тайлор Э. Первобытная культура. – М: Политиздат, 1989. – 572 б.
- [4] Взгляд в прошлое: Казахстанские спортсмены в составе олимпийских сборных СССР. ҚР президенті мұрағаты «inform.kz https://www.inform.kz/ru/vzglyad-v-proshloe-kazahstanskie-sportsmeny-v-sostave-olimpiyskih-sbornyh-sssr_a2932007» (21.03. 2019)
- [5] Сахарбаева К., Набиоллаұлы Н. Өрісті өнер өнегесі. – Алматы: Қазақ кітабы, 2019. – 320 б.
- [6] Оңғарсынова Ф. Дауа. – Алматы: Өнер, 1985. – 360 б.
- [7] Құттымұратұлы Қ. Домбыра қазақтың тарихын жазып шыққан аспап /Егемен Қазақстан, 19.06.2018. – 12 б.
- [8] Абай. Қара сөздер. Поэмалар. – Алматы: Атлас, 2001. – 127 б.
- [9] Набиоллаұлы Н. Сарай-Бату /Орал өңірі: 3.08.2017. – 10-11 бб.
- [10] Назарбаев Н. Ұлы даланың жеті қыры /Егемен Қазақстан. 22.11.2018.

References

- [1] Zhubanov A. Gasyrlar pernesi. – Almaty: Dajk-Press. 2002. – 317 b.
- [2] Nazarbaev N. Bolashakka bagdar: ruhani zhangyru /Egemen Kazakstan: 12.04.2018.
- [3] Tajlor E. Pervobytnaya kul'tura. – M: Politizdat, 1989. – 572 b.
- [4] Vzglyad v proshloe: Kazahstanskie sportsmeny v sostave olimpiyskih sbornyh SSSR. KR prezidenti muragaty «inform.kz https://www.inform.kz/ru/vzglyad-v-proshloe-kazahstanskie-sportsmeny-v-sostave-olimpiyskih-sbornyh-sssr_a2932007» (21.03. 2019)
- [5] Saharbaeva K., Nabiollauly N. Oristi oner onegesi. – Almaty: Kazak kitaby, 2019. – 320 b.
- [6] Ongarsynova F. Daua. – Almaty: Oner, 1985. – 360 b.
- [7] Kuttymuratuly K. Dombrya kazaktyn tarihyh zhazyp shykkan aspap /Egemen Kazakstan, 19.06.2018. – 12 b.
- [8] Abaj. Kara sozder. Poemalar. – Almaty: Atlas, 2001. – 127 b.

[9] Nabiollauly N. Saraj-Batu /Oral oniri: 3.08.2017. – 10-11 bb.

[10] Nazarbaev N. Uly dalanyn zheti kyry /Egemen Kazakstan: 22.11.2018.

Синкретическое творчество традиционного исполнителя, мастера – Едиге Набиева

K.S.Sakharbaeva

*Казахская национальная консерватория имени Курмангазы
(Алматы, Казахстан)*

Аннотация

В данной статье рассматриваются основные причины развития, сохранения и преемственности казахского искусства в новую эпоху в рамках научного проекта МОН РК АР №05135997 «Исполнительское искусство Казахстана: национальный стиль, традиции и роль в трансформации общества» согласно программы Первого Президента РК Н.А.Назарбаева «Рухани жаңғыру: взгляд в будущее» и «Семь граней Великой степи». Также анализируют преемственность тех немногих качеств, которые были унаследованы от наших великих предков. Предпосылки для продолжения таких ценностей является семейное воспитание, формируется собственная позиция в обществе, в области художественных навыков, в общении со специалистами в этой области и в их стремлении к самоопределению. Кюйши Эдиге Набиев, обладающий сходными синкретическими свойствами в традиционном искусстве, считается образцом, и автор пропагандирует вопросы преемственности, воспроизводства и развития в этой области искусства. Статья предназначена для искусствоведов, научных исследователей традиционного искусства, магистрантов и студентов.

Ключевые слова: семь граней великой степи, народное достояние, кюйши, мастер, традиционный звук, кагыс, процесс.

The syncretic work of Edige Nabyev - a traditional performer, master

K.S.Sakharbaeva

*Kazakh National Conservatory named after Kurmangazy
(Almaty, Kazakhstan)*

Abstract

This article discusses the main reasons for the development, preservation and continuity of Kazakh art in the new era in the framework of the project «Performing Art of Kazakhstan: National Style, Traditions and Role in the Transformation of Society» AP №05135997 according to the program of the First President of the Republic of Kazakhstan N. Nazarbayev «Rukhany Zhangyru: a look into future» and Seven faces of the Great Steppe. It also analyzes the continuity of those few qualities that are transmitted to one of our great ancestors. The prerequisites for the continuation of such values are characterized by the fact that they begin with family education, towards societies, in the field of artistic skills, in communication with experts in this field and in their quest for self-determination. Kuyshi Edige Nabyev, who has similar syncretic properties in traditional art, is considered a model, and the authors propagate issues of continuity, reproduction and development in this area.

The article is intended for art historians, scientific researchers of traditional art, undergraduates and students.

Key words: seven facets of the great steppes, national wealth, kuishi, master, traditional sound, kagys, process.

Редакцияға 20.02.2020 қабылданды.

МРНТИ 18.41.07

А.Ұ. КҮЗЕУБАЙ¹, Қ.Қ. ӘМІРХАНОВ¹

¹Құрманғазы атындағы Қазақ ұлттық консерватория (Алматы, Қазақстан),
amangeldi_80@mail.ru; amangeldi_80@mail.ru
<https://doi.org/10.51889/2020-2.2077-6861.31>

КОМПОЗИТОР МҰРАТХАН ЕГІНБАЕВТЫҢ ӘНДЕРІНДЕГІ ҰЛТТЫҚ ӘННІҢ ПОЭТИКАЛЫҚ МУЗЫКАЛЫҚ-ҚҰРЫЛЫМДЫҚ ЕРЕКШЕЛІКТЕРІ

Аңдатпа

Бұл жұмыс № AR 05135997 «Қазақстанның орындаушылық өнері: ұлттық стиль, дәстүрлер және қоғамның өзгеруіндегі рөлі» атты ғылыми жоба аясында жүзеге асырылды. Мақала сазгер Мұратхан Егінбаевтың әндерінде ұлттық поэзиялық-музыкалық құрылымдардың барын анықтауға арналған. Құрылымдық әдіснаманы қолдана отырып, мақала авторлары М. Егінбаевтың «Үш Арыс», «Сен десем», «Сағыныш назы» әндерін талдап, сазгердің әндері өз замандас әріптестерінің әндерінен музыкалық құрылымдық жүйесі ерекшеленетіні байқалды. Талдауда автордың сазгерлік стилін қалыптастыруға көп жағдайда Арқа өңірінің халық композиторлары мен халық әндерінің үлкен әсері бары анықталып отыр. Мақаланың зерттеу нәтижелері қазақ музыкасының тарихы, орындаушылық өнер тарихы пәндерінде қосымша материал ретінде пайдалануға болады.

Түйін сөздер: музыкалық-поэзиялық шығармалар; музыкалық құрылым; өлең өлшемі; сөз бен әуен арасындағы асинхрондылық.

Композитор М. Егінбаевтың әндерінде ұлттық музыканың құрылымдық ерекшеліктерінің орын алғанын анықтау мақсатында музыкалық-теориялық талдау жұмысын қолға алынып отыр, зерттеуде А.Байгаскина [1], Б. Қарақұлов [2], С. Елеманова [3], І. Қожабековтердің [4] әдістемесіне, ал заманау музыкада Г. Абдрахманның [5] музыкалық-талдау әдістеріне негіз артамыз, талдау жұмысында аталған әдістер бір-бірін толықтырады.

Композитор М. Егінбаевтың әндері тұңғыш рет Құрманғазы атындағы Қазақ ұлттық консерваториясы (ол кезде Алматы мемлекеттік) «Тарих және теория» факультетінің 4 курс студенті А.С. Жарасова ғылыми жетекшісі, доцент А. Байгаскинаның жетекшілігімен «Некоторые вопросы казахского народного творчества на современном этапе» деп аталатын дипломдық жұмысында қолға алынды [6]. Бұл зерттеу жұмысынан бөлек композитор М. Егінбаевтың әндері Г. Абдрахманның дипломдық зерттеу жұмысында назарға ілігеді [7].

Композитор М. Егінбаевтың әндері тақырыбына және әннің мазмұнына қарай біркелкі және күрделі ырғақтарда жазылған.

Мақалада талдау материалы ретінде М.Егінбаевтың «Үш Арыс», «Сен десем», «Сағыныш назы» әндері алынған.

«Үш Арыс». Ақын К. Салықовтың сөзіне жазылған композитор М. Егінбаевтың әні 1983 жылы жазылған. «Үш Арыс» әні 1937-1939 жылдар аралықтарында «Халық жауы» деген жалған саяси айыппен қуған-сүргінге ұшыратылып, өлім жазасына кесілген Үш тұлға С. Сейфуллин, І. Жансүгіров, Б.Майлиндердің [8] туғанына 90 жыл толуына орай арналып жазылған өлең.

К. Салықовтың бұл шығармасы «арнау» тақырыбында жазылған. Шығармада речитация басым, қайырма бөлімі 7-8 буындық «жыр» өлшемінде жазылған. Қайырманың өлеңдік өлшемі контрастсыз, бұл автордың тирадалық құрылымдарды негіз еткен речитациялық дәстүрді бойына сіңіріп өскенін байқатады. Аймақтың музыкалық мәдениетінде ауызша тараған кәсіби ән жанры аса маңызды орын алғандықтан, оның бірқатар ерекшеліктері, өңірдегі речитациялық жанрларға әсерін тигізген [9].

Ән кеудесі 4+3+4 болып келетін 11буындық кара өлең формасы, қайырма 7-8 буындық жыр формасында жазылған

өлеңдік құрылым Ақан серінің «*Ләйлім*», «*Сырымбет*», «*Шәмші Қамар*», «*Іңкәр-ай*» әнінде орын алып отыр. Өлең авторы К. Салықов әннің осы құрылымда шығуына Ақан серінің әніне негіз артқаны байқалады, себебі автор бірде: «Сырымбеттің етегінде туғаннан ба, бала кезімнен Ақан серінің «Сырымбет», «Қараторғай», «Құлагер» атты өлеңдері ән-күйге құштар етті», деп жазады [10]. Негізгі бөлім мен қайырмада айтылатын ойдың маңызы зор. Шығарма «арнау» жанрында жазылғандықтан, оның әуендік құрылымы соған сай болуы керек, яғни, сөздің алдына әуен шықпауы тиіс. «Арнау» жанрында осындай ерекшеліктің барын білген композитор М. Егінбаев, шығарманың әуендік жүйесінде ұлттық бояуды заманына сәйкес музыка тілінің басқа ерекшеліктерімен сабақтастыра отырып, әуенді екінші қатарға қойған. Ән өнерінде сөздің алдыңғы қатарда болуы Абай Құнанбаевтың шығармашылығымен тығыз байланысты. Абай әнді жақсы, жарамды ән, тәтті ән, есті ән, ойлы ән деп мінездеме береді. Онда ән сөзінің сыртын қойып, сөздің ішкі мәнінің артық болуын қалайды [11, ББ.26-39].

«Үш Арыс» әні, әнші Қ. Байбосыновтың орындауында талдауға алынып отыр. Әннің ноталық үлгісі «Сыр сандық» [12, Б.543] атты Қазақ халық әндерінің антологиясында домбыра аспабының құлақ бұрауына лайықталып жазылған. Ән мәтіні әрқайсысы төрт жолдан құралған 3 шумақтан, лексикалық мағынасы бар қайырмадан тұрады. Шумақтардың өлеңдік өлшемінің ішкі құрылымы 4+3+4 болып келетін 11 буындық болып шығарылған. Мазмұны әр жолда болғандықтан құрылымы *ABCD*.

Музыкалық құрылым болса, 3 элементті *ABCВ* типін көрсетеді. Алғашқы жолдың әуен желісі 5 сатыда, ал, 3-ші жолдың әуен желісі 4 саты тұрақсыз дыбыста аяқталып тұр. Таратып айтқанда, бірінші жолдың әуендік желісі негізгі тоникадан кіші секста (м6) жоғары секіріп, соңғы бунақта дыбыс қатарының бесінші басқыш «а» нотасында аяқталады. Белгілі ғалым И. Қожабековтің пікірінше, Арқа дәстүріндегі вокалды

нұсқалардың ладтық жүйесінде «бесінші басқыш, (екінші басқыш секілді), маңызды рөл ойнайды. Ол ладтағы қосымша тірек қызметін атқарғанда, тұрақсыздық орталығы бола тұра, әуен қозғалысының межесі болып табылады» (цитата А. Бердібай мақаласынан алынды) [4, Б.10]. 2-ші және 4-ші жолдарының соңында «тепе-теңдік» түйісу принципінің жүзеге асуы байқалады. Әннің алғашқы жолы 5 сатыда, соңғы жолы 1-ші сатыда аяқталуы ұлтымыздың ауызша тараған әндерінде жиі кездеседі (мысалы Біржан салдың «Теміртас», «Ақтентек» және т.б.). Музыкалық тармақтардың құрамындағы әуендік бунақтар цензурамен өтеді. Тағы бір ерекшелік – әрбір музыкалық жолдың ірі метрикалық өлшеммен тоқталып аяқталуы байқалады, соған байланысты, әрбір жолдың соңғы әндік бунақтарының алдында метрикалық өлшем ауысады. Ән нұсқасының әуендік жүйесі екі «*толқынды*» көрсетеді. Оның алғашқысы, бірінші және екінші жолда жүріп өтсе, екінші «толқын» үшінші, төртінші және қайырма бөлімін қамтиды.

«*А-хау*» одағай сөзінен басталатын қайырма бөлімі музыкалық жолдан құралып, 5 элементті. Кеудесі қара өлең құрылымы 11 буын, қайырмасы жыр өлшемінде одағай сөзінен басталатын ән Қазақстан композиторлар шығармашылығында кездеседі [13], мысалы Б. Байқадамовтың «Өзіңсің» әнінде. Қайырмада қаратпа «а-хау» сөзінде әуен төменгі тоникадан жоғарғы тоникаға секіріс жасаудан басталады. Мұндай музыкалық құрылым халық композиторларының әндерінде орын алған, мысалы, Біржан салдың «Мақпал», «Он екі взвод», «Алқаракөк», халық әні «Аңшының әні» және Ә. Найманбеуының «Ақырғы сөз», «Ахау жалған» әндері т.б.

Бірінші жол 5 сатыда әуеннің жоғары өрлеген кварталық иіріммен әуендік иірім басталып жоғарғы «d» нотасына жылжып, қайта төмен қарай сатылап IV басқыш «g» нотасында аяқталады. *Екінші және үшінші жолдарда* 8 буын элизия көмегімен 7 буынға айналып тұр. Қайырма бөлімінде музыкалық құрылымның ерекшелігі – *төртінші және бесінші жолдарда* болып тұр. *Үшінші жол*

да 2-ші сатыда аяқталған дыбыс, төртінші жолда сол дыбыстан толқындалып 5 сатыда аяқталады, бұл дәлме-дәл бесінші жолда кіші секунда да (м2) жоғары қайталаанады, екі жолдың ырғақтық жүйесінде өзгеріс байқалмайды. Соңғы алтыншы жолда өлшем өзгеріп әуен тоника дыбысына аяқталады. 7-8 буындық өлшемінде бір буынға бір дыбыс сәйкес келеді. Қайырма мен негізгі бөлімнің ортақ дыбыстары жалпы дыбыс қатарының алдыңғы бөлігін қамтып отыр (d1 e1 f1 g1 a1 b1 c2 d2), бұл регистрдегі ортақ дыбыстар негізгі бөліммен қайырманы бір-бірімен біріктіру қызметін атқарады. Қорыта келгенде, «Үш Арыс» әнінің музыкалық құрылым жүйесі тар көлемде, осыған орай бұл ән, речитативті ән болып саналады. Лирикалық әндердікіндей жеке буындар бірнеше дыбысқа созылмайды, бұл әнде керісінше әннің өлең жолының әр буынына жеке музыкалық дыбыс келіп отыр, әрі музыкалық интонациясы бір деңгейде дамиды. Оның диапазоны-шектеулі, интонациялық үлкен секіріс тек қана қайырмада кездеседі.

Сазгер М. Егінбаевтың жоғарыда келтірілген әнінің музыкалық құрылымында қазақтың дәстүрлі әндері құрылымдарының ерекшеліктері орын алған және композитордың оған сүйенгенін байқаймыз. Сазгер шығармашылығында ау-

ызша тараған кәсіби әндердің музыкалық құрылымдарының орын алғанын төмендегі ерекшеліктермен көрсетеміз:

1. Әндерде 4 музыкалық жолдан және 4 әуендік элемент *ABCD* болып белгіленген музыкалық құрылым Арқа аймағының ән дәстүрінде кездеседі;

2. Әнде V, II басқыштар және III басқыштан I басқышқа оралу сынды ерекшеліктер Арқа аймағының ән дәстүрінде орын алған;

3. Дыбыс қатарында табиғи золийлік, фригийлік, ионийлік және мексолидиялық ладтардың ерекшеліктері орын алған;

4. Шығармалар дәстүрлі музыкада ең көп таралған күрделі өлшемдерінің бірі болып табылатын 6/8, 9/8 өлшемдерден құралған.

Қорыта айтқанда, М. Егінбаевтың әндерінің құрылымы күрделі, диапазоны кең Арқа аймағы сал-серілерінің әншілік дәстүрімен байланысы бары анық байқалды. Композитор Арқа аймағы әндерінің музыкалық құрылымын қазіргі заман музыка үрдістерімен байланыстыру арқылы біріншіден, сал-серілер шығармашылығын жалғастырушы өкіл болып саналса, екіншіден, өз стильдік ерекшелігін қалыптастырған композитор болып танылып отыр.

Пайдаланылған әдебиеттер тізімі

- [1] Байгаскина А.Е. Ритмика казахской традиционной песни [Текст] /А.Е. Байгаскина. – Алматы, 2003. – 207 с.
- [2] Каракулов Б.И. Локальные особенности ладовой организации казахского песенного мелоса [Текст]: Автореферат дис. ...канд. искусствоведения: 17.00.02 /Каракулов Булат Ишанбаевич. – Алма-Ата, 1972.
- [3] Елеманова С.А. Казахское традиционное песенное искусство [Текст]: Монография /С.А. Елеманова. – Алматы: Дайк-Пресс, 2000. – 186 с.
- [4] Кожабеков И.К. Ладовая система казахской традиционной песенной монодии: проблемы теории и методологии [Текст]: Автореф. дис. ...канд. искусствоведения: 17.00.02. – Алматы, 2010. – 29 с.
- [5] Абдрахман Г.Б. Современное самодеятельное песнетворчество в казахской музыкальной культуре [Текст] /Г.Б. Абдрахман. – Алматы: Фонд Сорос-Казахстан, 2002. – 176 с.
- [6] Жарасова А.С. Некоторые вопросы казахского народного творчества на современном этапе [Текст]: дипломная работа /А.С. Жарасова. – Алма-Ата, 1982. – 56 с.
- [7] Абдрахман Г.Б. Современное самодеятельное творчество в казахской музыкальной культуре [Текст]: Дипломная работа /Г.Абдрахман. – Алма-Ата, 1989. – 110с.
- [8] Сейфуллин С., Жансүгіров І., Майлин Б. <https://kk.wikipedia.org/wiki/> (дата обращения 20.04. 2020).
- [9] Бердібай А.Р. Б.Г. Ерзакович жазуындағы Солтүстік Қазақстан дәстүрлі қазақ әндерінің музыкалық-поэзиялық құрылымдық ерекшеліктері [Мәтін] /А.Р. Бердібай, М.А. Абенова //Инновация үдерістер: мәдениет

пен өнер дәстүрлері және қазіргі заманғы қалпы: Республикалық ғылыми-тәжірибелік конференция материалдары. – Алматы, 2015. – 253-260 б.

[10] Салықов К.С. Уш Арыс [Электрондық ресурс] /К.С. Салықов //Egemen Qazaqstan. – 2010. – 28 сәуір. – Режим доступа: <https://egemen.kz/article/2771-ush-arys> (дата обращения 15.04.2020).

[11] Сабырова А.С. Абай и Шакарим: философия музыки и песенный стиль. Вопросы изучения казахской традиционной песни [Текст]: Монография /А.С. Сабырова. – Алматы, 2014. – 455 с.

[12] Сыр сандық. Қазақ халық әндерінің антологиясы [Мәтін] /Құраст.: Қ.Ә. Байбосынов, А.Ж. Нығызбаев, Қ.Х. Айтбаев. – Астана, 2016. – 616 б.

[13] Бегимбетова Г.З., Жүдебаев А.А. Вокалдық орындаудағы интонация мәселесіне (опера жанрының мысалында) [Мәтін] Г.З. Бегимбетова, А.А. Жүдебаев /Педагогика и психология. – 2018. – №3 (36). – С.101-109.

References

- [1] Baigaskina A.E. Ritmika kazahskoi traditsionnoi pesni [Tekst] /A.E. Baigaskina. – Almaty, 2003. – 207 s.
- [2] Karakýlov B.I. Lokalnye osobennosti ladovoi organizatsii kazahskogo pesennogo melosa [Tekst]: Avtoref. dis. ...kand. iskýsstvovedeniia: 17.00.02 /Karakýlov Býlat Ishanbaevich. – Alma-Ata, 1972.
- [3] Elemanova S.A. Kazahskoe traditsionnoe pesennoe iskýsstvo [Tekst]: monografiia /S.A. Elemanova. – Almaty: Daik-Press, 2000. – 186 s.
- [4] Kojabekov I.K. Ladovaya sistema kazahskoi traditsionnoi pesennoi monodi: problemy teorii i metodologii [Tekst]: Avtoreferat dis.... kand. iskýsstvovedeniia: 17.00.02. – Almaty, 2010. – 29 s.
- [5] Abdrahman G.B. Sovremennoe samodeiatelnoe pesnetvorchestvo v kazahskoi múzykalnoi kýltýre [Tekst] /G. B. Abdrahman. – Almaty: Fond Soros-Kazahstan, 2002. – 176 s.
- [6] Jarasova A.S. Nekotorye voprosy kazahskogo narodnogo tvorchestva na sovremennom etape [Tekst]: Diplomnaia rabota /A.S. Jarasova. – Alma-Ata, 1982. – 56 s.
- [7] Abdrahman G.B. Sovremennoe samodeiatelnoe tvorchestvo v kazahskoi múzykalnoi kýltýre [Tekst]: diplomnaia rabota /G. Abdrahman. – Alma-Ata, 1989. – 110 s.
- [8] Sejfullin S., Zhansygirov I., Majlin B. <https://kk.wikipedia.org/wiki/> (data obrashcheniya 20.04. 2020).
- [9] Berdibaj A.R. B.G. Erzakovich zhazyundaғы Soltystik Қазақстан дәстүрлі қазақ әндерінің музыкалық-поэзиялық құрылымдық ерекшеліктері [Мәтін] /A.R. Berdibaj, M.A. Abenova //Innovaciya үдерістер: мәдениет пен өнер дәстүрлері және қазіргі заманғы қалпы: Республикалық ғылыми-тәжірибелік конференция материалдары. – Алматы, 2015. – 253-260 б.
- [10] Salykov K.S. Ush Arys [Elektronдық resurs] /K.S. Salykov //Egemen Qazaqstan. – 2010. – 28 saeuir. – Rezhim dostupa: <https://egemen.kz/article/2771-ush-arys> (data obrashcheniya 15.04.2020).
- [11] Sabyrova A.S. Abai i Shakarim: filosofia múzyki i pesennyi stil. Voprosy izýcheniia kazahskoi traditsionnoi pesni [Tekst]: monografiia /A.S. Sabyrova. – Almaty, 2014. – 455 s.
- [12] Syr sandyq. Qazaq halyq ánderiniń antologiasy [Mátin]; qurast.: Q.Á. Baibosynov, A.J. Nygyzbaev, Q.H. Aitbaev. – Astana, 2016. – 616 b.
- [13] Begimbetova G.Z., Zhudebaev A.A. On the problem of intonation in vocal performance (on the example of the opera genre) [Mátin] G.Z. Begimbetova, A.A. Zhudebayev /Pedagogy and Psychology. – 2018. – №3 (36). – С.101-109.

Поэтические и музыкально-структурные особенности национального пения в песнях композитора М. Егинбаева

А.У. Кузеубай¹, К.К. Амирханов¹

¹*Казахская национальная консерватория им. Курмангазы
(Алматы, Казахстан)*

Аннотация

Данная работа выполнена в рамках научного проекта №АР 05135997 «Исполнительское искусство Казахстана: национальный стиль, традиции и роль в трансформации общества». Статья предназначена для вы-

явления национальных поэтических и музыкальных структур в песнях композитора М. Егинбаева. Применяя аналитический подход структурной методологии, авторы останавливаются на изучении трех популярных песен композитора: «Үш Арыс», «Сен десем», «Сағыныш назы», предметом изучения которых, главным образом, становятся их структурные особенности. Анализ показывает, на формирование композиторского стиля во многом повлияли народные композиторы и народные песни региона Арка. Результаты исследования статьи могут быть использованы в качестве дополнительного материала в истории казахской музыки, истории исполнительского искусства.

Ключевые слова: музыкально-поэтические произведения, поэтический размер, музыкальная структура, асинхронность стиха и напева.

**Poetic and musical-structured features of national singing in the songs
by the composer M. Eginbaev**

A.U. Kyzeubay¹, K.K. Amirkhanov¹

*¹Kazakh National Conservatory named after Kurmangazy
(Almaty, Kazakhstan)*

Abstract

This work was carried out as part of the science project «Performing art of Kazakhstan: the national style, traditions and role in the society transformation»,

No. AR 05135997. The article is intended to identify national poetic and musical structures in the songs of the composer M. Eginbaev. Using the analytical approach of structural methodology, the authors focus on the study of three popular songs of the composer: “Ush Arys”, “Sen Desem”, “Sagynysh nazy”, the subject of studies of which are mainly their structural features. The analysis shows that the formation of the compositional style was mainly influenced by the folk composers and folk songs of the Arka region.

Key words: musical and poetic works, poetic rhythm, musical structure, asynchrony of verse and melody.

Редакцияға 20.02.2020 қабылданды.

МРНТИ 17.07.65

С.М.АЛТЫБАЕВА

*Казахский университет мировых языков и международных отношений
имени Абылай хана (Алматы, Казахстан), asm2007@mail.ru
<https://doi.org/10.51889/2020-2.2077-6861.32>*

**КОГНИТИВНЫЙ ТЕЗАУРУС КУЛЬТУРНОГО КОДА:
КОММУНИКАТИВНЫЙ И ЭПИСТЕМОЛОГИЧЕСКИЙ АСПЕКТЫ**

Аннотация

В статье рассматривается проблема формирования когнитивного тезауруса разрабатываемой теории культурного кода, определяются некоторые эстетико-коммуникативные стратегии литературного дискурса Казахстана. Отмечается, что в реализации указанных стратегий большую роль играют специфические эпистемы-культурные коды. Дается определение культурного кода как значимой семиотической единицы текста, включенной в его концептуальное ядро. Терминологическое оформление получают такие понятия теории культурного кода, как философема, идеологема, концептуальное ядро, этностереотип, гетеротопические маркеры, детализированный мультикультурный ландшафт и другие. Обосновывается тезис о познании мира и осмыслении истории, современности, возможного будущего через универсализацию художественного мира,

мультикультурализм, сложные нарративные структуры. Анализируется специфика исторического нарратива со свойственным ему емким референциальным модусом, вовлекающим читателя в активный коммуникативный процесс декодирования повествуемых событий, культурных артефактов. Исследуются гетеротопические маркеры мифо-фольклорных единиц в структуре художественного текста, отмечается устойчивость и итерация традиционных этнокультурных кодов.

Ключевые слова: тезаурус; культурный код; литература; стратегия; эпистема; когниция; дискурс.

Активные процессы разноуровневого моделирования, функционирования культурных кодов в литературе и массмедиа современного Казахстана показывают наличие и динамику ряда определенных когнитивно-коммуникативных стратегий, требующих комплексного исследования самой природы кодов культуры как когнитивных феноменов.

Разрабатываемая в рамках проекта «Культурные коды современного Казахстана (литературный и медийный дискурсы)» теория культурного кода (далее – ТКК) в контексте обозначенных парадигм актуализирует определение ее объектно-предметной базы, методологического основания, проблемного поля, описание обнаруженных эстетических феноменов, эпистем, терминологического инструментария и других параметров. В рамках данной статьи мы рассматриваем формирование когнитивного тезауруса ТКК, отличающегося многополярной семантической и коммуникативной емкостью, значительным эвристическим зарядом. Новизной данного исследования является интенция прочтения и осмысления художественного и медийного текстов через установление, декодирование, научное описание различных встроенных в них культурных кодов.

Следует акцентировать также идею о тесной взаимосвязанности ряда предлагаемых терминов и теоретических положений с философией, семиотикой, теорией литературы, нарратологией, мифопоэтикой, лингвокультурологией, социолингвистикой и другими гуманитарными дискурсами. Междисциплинарный подход детерминирует применение ряда методов: сравнительно-типологический, описательный методы, критический дискурс-анализ, мифопоэтический, интертекстуальный, ценностный, нарративный анализ, контрастивный анализ лексики и ряд других. В широком смысле актуализация

поставленной проблемы связана со знаниевым подходом. Как отмечают Н.В. Халина, Т.С.Хребтова: «В основе развития современного общества лежит механизм производства знания (knowledgedevelopment), его дистрибуции (knowledgedistribution) и утилизации (knowledgeuse) в рамках того или иного когнитивного аспекта жизни общества, сущность которого заключается в выделении глубинной структуры познания и определения роли знания в качестве его детерминационного компонента» [19]. В настоящей статье эпистема культурный код рассматривается в типологическом аспекте, в контексте когнитивно-коммуникативных стратегий преимущественно литературного дискурса.

Результаты. Культурный код характеризуется специфическими условиями создания и пересоздания, функционирования, сохранения и трансляции значимой информации о различных аспектах культуры, истории, современного состояния общества, государства, цивилизации. Его конкретное семантико-стилистическое наполнение, референциальная направленность в пределах художественного и медийного текстов варьируется в тесной связи с его общей концепцией и философией, экстратекстовым окружением. Этот тезис объясняет свойственный коду значимый эпистемологический и феноменологический статус, особенности формирования его семантики и структуры в конкретных текстах.

Максимально агрегируя содержание культурного кода как специфической семиотической единицы текста, можно говорить о его полисемантической и полистилистической функциональной направленности. Ранее нами предложены формулировки термина *культурный код* [2, С.83]. С учетом новых разработок, авторами дополнено обоснование данного термина: будучи феноменом

исторического, национального сознания, культурный код в художественном дискурсе имеет преимущественно когнитивно-феноменологическую и референциальную природу.

Если первое определение кода имеет широкое контекстное значение, второе дополняет первое конкретизацией его функциональной конструктивной основы, то третье определение акцентирует когнитивный аспект данного термина. В качестве аргументации данного тезиса можно привести пример персонимов, аккумулирующих значительный феноменологический компонент и в семантике, и в структуре художественного образа. Под *персонимами* понимаются персоналии, выполняющие функции культурного кода как «ключа» к концептосфере, основной идее и пафосу произведения (знаковые фигуры национальной и мировой истории; вымышленные образы властной и военной иерархии, дипломатов, торговцев, караванбаши, стражей, шпионов и других персонажей, чье «присутствие» в тексте ограничивается одной-двумя нарративными ситуациями, чья комплементарная роль состоит в создании фонового дискурса определенной сюжетной интриги.)

Референциальная направленность кода варьируется в тесной связи с общей концепцией и философией произведения, экстратекстовым окружением. Этот тезис объясняет свойственный коду значимый эпистемологический и феноменологический статус, особенности его семантики и структуры в конкретных текстах. Наличие и активное функционирование множества культурных кодов в литературном дискурсе актуализирует постановку проблемы формирования когнитивного тезауруса и методологии ТКК.

В ряду многих (эстетической, информативной, кумулятивной, аксиологической, моделирующей и других) функций кода особое место занимает его коммуникативная функция, что связано с его центральным целеполаганием: познание мира через значимые артефакты и эпистемы, встроенные в текст, и последующая их ретрансляция во-

вне, в мир за пределами литературы. Другими словами, когнитивная функция кода отражается в активной познавательной (и распознавательной, декодирующей) деятельности, последующей прямой или косвенной (аллюзивной, референциальной, реминисцентной) трансмиссии специфической ценностно маркированной информации, установлении вневременного диалогического моста между различными эстетическими, мировоззренческими, культурными системами.

Значимый артефакт в этнокультурном пространстве текста становится когнитивным кодом, своего рода смысловым мостом, связующим прошлое, настоящее и будущее. Возможно, именно эта когнитивная емкость культурного кода позволяет выстраивать художникам т.н. «*тексты – коды*», где каждый значимый элемент поэтики текста всегда может быть прочитан как его когнитивный код. К примеру, множество включенных в текст мифо-фольклорных, этнокультурных, универсальных единиц одновременно составляют его формальную текстуру и «нарративный каркас».

Под когнитивно-коммуникативной стратегией в контексте литературы нами понимается максимально объективированный способ художественного познания мира, создания диалогического пространства между текстами, научным и иными дискурсами, читателем как конечной «инстанцией» послания. Для определения той или иной стратегии необходимо определить ее несколько параметров: содержание, функциональную направленность, характер и частоту итерации тех или иных модусов познания («*смысловых модусов*» [11], или эпистем). Важно также исследовать их протяженность во времени, эстетическую и референциальную соотнесенность с предыдущей традицией. В качестве указанных стратегий нами установлены следующие: этностереотипизация, универсализация смыслов, мультикультуральность, интертекстуализация, создание диффузийных нарративов, метанарративов и меганарративов.

Любой культурный код может быть прочитан как когнитивный феномен, синтезирующий «смысловой модус» (эпистему) и

собственно когницию в абстрактном, часто символическом значении (мифологемы, фольклоремы, философемы, ритуалемы). В основе кода лежит знание, обладающее определенной ценностью (в зависимости от «ситуации высказывания»). Через сложный анализ обработанного в тексте кода происходит познание мира, истории, ментальных и иных координат того или иного этноса. Акцентирование одного аспекта феномена культурного кода закономерно уменьшит семантическую емкость данной когниции. В этом аспекте правомерно предложение Ю.Яковенко и других, которые предлагают изучать «культурные коды как ключевые характеристики культуры» [20, С.20].

Комплексный анализ ряда наиболее частотных в казахстанской литературе культурных кодов (*философем, идеологем, фольклорем, историософем, мифологем* и других) показывает их неограниченный эстетический потенциал и в аспекте моделирования и прогнозирования определенной нарративной и коммуникативно-информативной ситуации в литературе Казахстана. Введение в научный оборот, описание ряда когнитивных терминов как важных эпистем ТКК подтверждают идею ее междисциплинарного статуса.

Контекстуальное окружение отечественной литературы отличается большой рельефностью, сосуществованием различных художественных, мировоззренческих подходов, значительным экспериментаторским модусом. Синтез этнической и инациональной стилистики, сюжетики детерминирует развитие сложных мега- и метанарративов. Актуализация исконно этнокультурного контента в виде узнаваемых исторических образов, фольклорем, сакронимов, множества реминисценций, аллюзий, отсылающих к национальной символике и истории (*Жер-Ұйық, Жер-Ана, Желмая, Самрұқ, аруақ, балбал, Дешт-и-Қыпшақ*), и мотивов других традиций (европейской, латиноамериканской, индийской, японской, китайской) создает уникальное панорамное стереоскопическое видение разрабатываемых проблем истории и современности.

Это структурирует особый, часто пере-

груженный деталями, нарративный, эмотивный каркас, референциальное многообразие произведения. В отличие от многополярного медиадискурса с его неоднозначными коммуникативно-ценностными, размытыми этическими установками, литература Казахстана являет собой зрелый эстетический феномен, обладающий сильным традиционным лиро-эпическим зарядом, интертекстуальным сопряжением с инокультурными эстетическими комплексами. Отчетливо это качество проявляется в книге *Век Страшного суда* С. Елубая, изобилующей ссылками на различные сакронимы (имена богов, знаковых персоналий) мировых духовных традиций, развернутыми цитатами из священных писаний (Корана, Библии, Ригведы, Торы) и авторскими комментариями к ним. *Сакронимы* – сакральные и квазисакральные образы мифических, мистических, фантастических персоналий (боги, ангелы, демоны, кентавры, исполины, самионы и др.). Как следствие, формируется *биполярная тенденция этностереотипизации* художественного мира и одновременно – *формирования его мультикультурного ландшафта*, конечным результатом которого становится многомерное диалогическое пространство того или иного культурного кода, расширение его референциальных и эпистемологических коннотаций.

В развитии сюжетно-образной основы в указанных текстах большую роль играют т.н. *эностереотипы*, к которым относятся различные устойчивые представления о ментальных, эмоционально-чувственных, мировоззренческих и иных характеристиках того или иного этноса. Такие этнокультурные коды, как *жер-ана, хан, қаған, батыр, бий, улыс, дала, аргымак, домбра, күйиши, жырау, байбице, священная гора, балбал*, мифо-фольклорные образы *Кок-Тенгри, Умай, Самрук, Жезтырнак, Каракус* и многие другие отличаются большой протяженностью и сохранностью во времени, устойчивостью и итерацией в различных литературных текстах. Похожие процессы «работают» и в казахском визуальном искусстве. А.Т.Кулсариева, М.Э.Султанова от-

мечают, что «обращение к знакам, символам, петроглифам, тюркским рунам и тамгам свидетельствует о поисках исходного кода как универсального языка» [10, С.110].

Отчетливой этностереотипической коннотации подвержены знаковые *персонимы* (исторические персоналии) – биі, каганы, ханы, батыры, жырау, сал-сери. Большое историческое время с крутыми зигзагами непростой судьбы казахского народа легло в основу дилогии *Дарабоз* (в русском переводе – *Кабанбай батыр*) К.Жумадилова [5]. В ней объем известных исторических персонимов составляет порядка 40% от общего числа образов книги. А.Ф.Кофман определяет процесс формирования стереотипа в литературе следующим образом: «если повторения одних и тех же образов и мотивов нельзя объяснить ни случайностью, ни подражательством, то понимать их следует как стереотипы художественного мышления (понятие «стереотип» в нашем случае не содержит ни малейшего негативного оттенка)... Художественный стереотип – есть нечто внешнее, иначе говоря, форма; исследование генезиса и символического смысла выводит к его содержанию – а именно, к архетипу художественного мышления. Совокупность архетипов художественного мышления и составляет художественный код данной культуры» [9, С.8-9].

Пространственные универсальные коды гора, степь, небо, как сакральные субстраты кочевого миропространства, маркированной символикой вечности, обретают значение и гетеропических (качественно иных, по Фуко) пространств как особых знаковых систем специфического, а именно – синкретического номадического мироустройства и мировосприятия. Например, на это качество кода *Тенгри* указывает С.Ш. Аязбекова: «В образе *Тенгри* для казахов-кочевников объединились различные ипостаси Мироздания казахов: Мир как Абсолют и как видимая, осязаемая реальность, включающая Небо, Солнце, Луну и Землю; Мир как божественно-космическое образование с его иерархическими уровнями; наконец, Мир как совершенная Гармония – идеал» [4, С.6].

В то же время в результате сверхэтностере-

отипизации художественного мира возможна потеря трансцендентности как доминанты сакронима, мифообраза, мифотопонима и других универсальных кодов. Это может привести к разрушению их семантики, о чем пишет Лосада Гойя: «Трансцендентальное низвержение также часто называется низвержением мифа или демифологизацией, поскольку трансцендентный и этиологический характер являются элементами, уникальными для мифа в литературе. Потеря того или иного объяснительного (объясняющего) элемента может быть безвредной для мифического повествования, но потеря его трансцендентного характера может оказаться смертельной» [12, С.7] [Перевод на русский язык осуществлен Алтыбаевой С.М.].

Такое разрушение сакральной семантики топоса (сакральной горной вершины) мы находим в рассказе *Қаралы төбе* Р. Муқановой [14]. Исчезновение трансцендентности, поворот в сторону абсолютной профанности художественного пространства и времени (иначе – внутренней пустоты, безвременья), инфантилизации образов выступает в рассказе необходимым приемом для контрастного представления кризисного состояния современного аула и его жителей. Разрушение святынь, прежде всего, на ментальном уровне, приводит к тотальной профанизации. Как отмечает М.З. Мусин: «Профанизация в культуре неизбежна... Какой-либо феномен становится профанным также вследствие его *рутинизации*, т.е. все большего вовлечения в круг повседневного существования, в быт людей. Быт – главная сфера концентрации профанических смыслов, царство здравого смысла, попадая в которое сакральные предметы, знаки, символы, значения, нормы и ценности постепенно утрачивают свое трансцендентное измерение» [15, С.122].

Напротив, в *Исполинах* А. Тынибекова [16] включенный в гетеротопический комплекс романа инокультурный *код пирамиды* – обитель мистических синетельных существ – максимально сакрализован, коннотирован таинством инициации, трансцендентной связи с иными мирами. Здесь этот сакральный топос, в обыденном сознании, в силу

многовековой «рутинизации» (М.З. Мусин) ассоциирующийся с толпами туристов со всего мира, «возвращает» себе семантику сакрального места, его беспрецедентной вневременной ценности.

Художественной реализацией подобных когнитивно-коммуникативных стратегий – *максимальной сакрализации и универсализации* топосов, реалем, персонимов, входящих в этностереотипический ряд казахской (и не только) литературы, является, к примеру, код караван. Данная когниция глубинно связана с более крупной философемой путь [3, С.153.].

Концепт *путь* в прямой номинативной функции может рассматриваться и в межкультурном аспекте. А.С. Колесников, актуализируя термин *интеркультурность*, замечает: «интеркультурность – это ставка на постепенный процесс универсализации мира... *Во-вторых*, интеркультуральность связывает возникновение реальности с повествованием культур... Основание равновесия – коммуникация как разносторонний диалог культур человечества» [8, С.59]. В литературном тексте коммуникативный компонент обоснован также с самой природой эпоса. Б.У. Азибаева в качестве одной из основных функций эпических мотивов определяет динамическую: «Эпический сюжет в свою очередь складывается из совокупности разных типов мотивов, выполняющих конструктивную, динамическую и семантическую функции» [1, С.260].

Особое место в исторических романах занимает повествование о властных структурах кочевого общества. В местных кочевых обществах при наличии четкой иерархии изначально существовали и демократические институты выборов военачальников среднего звена, старшин рода. Прямое включение множества дескриптивных элементов в повествование о конкретных исторических событиях позволяет воссоздать художественными средствами аутентичную атмосферу степи данного региона. Как отмечается в современной казахстанской историографии, «согласно письменным аутентичным источникам, кочевые общества оставили

неизменными первичные местные формы политической организации с врожденными племенными отношениями как наиболее устойчивой структурой общественных отношений» [6, С.172]. [Перевод на русский язык осуществлен Алтыбаевой С.М.].

В результате подобного построения текста у читателя возникает впечатление максимальной правдоподобности повествуемых событий. Эта повествовательная стратегия успешно реализуется практически во всех крупных казахских исторических произведениях, начиная с *Кочевников* И. Есенберлина и до настоящего времени, к примеру, книг *Караван*, *Исполины* Абая и Ауэза Тыныбековых.

Особое место в структуре поликодового пространства литературы Казахстана занимают философемы и идеологемы. Развивается *диффузийный нарратив*, в котором традиционные техники создания событийности, ритма, темпоральности повествования сосуществуют с новаторскими интенциями создания гиперцитатного, включающего объемные аллюзивные, референциальные, разнокультурные элементы, метанарратива, «соединяющего различные языки, а также культурные и смысловые дискурсы» [17].

В этом контексте философемы как одни из наиболее частотных культурных кодов литературы Казахстана формируют концептосферу произведения (*Караван*, *Век Страшного Суда*, *Сны окаянных*, *Последний долг*, *Аяз би* и др.). По мнению В.Картавцева, «ядром философемы является некий объем содержательно важной информации, представляющей из себя сформулированный вопрос относительно сущности базовых констант природной, либо человеческой реальности. Вместе с тем с появлением попыток ответить на этот вопрос происходит и интеграция философемы в культурное поле» [7].

Мы предлагаем следующую трактовку данной когниции как одного из наиболее частотных кодов литературы Казахстана: *философема* – культурный код, обладающий устойчивым семантико-структурным и полифункциональным содержанием, по преимуществу – абстрактным, протяженным в

художественном времени и пространстве. По своей диалогической и когнитивно-коммуникативной природе философы, как мифологемы и фольклоремы, в художественном тексте сближаются с универсалиями культуры. Последние понимаются как «все то, что по природе своей способно сказываться о единичных вещах (субстанциях), а именно – их свойства или отношения. Таким образом, термин считается универсалией (универсальным), когда утверждается его *референциальная соотнесенность* с какой-либо абстрактной сущностью, независимо от того, является ли этот термин общим или единичным» [18].

Заключение. В литературном процессе Казахстана взаимодействуют, как минимум, две важные тенденции: использование традиционных фольклорных, мифопоэтических комплексов, лежащих в основании любой национальной литературы, и активный поиск авторами новых возможностей художественного обобщения и выражения усложняющейся картины мира. В качестве частотных философов определены такие универсалии, как *свобода, честь, справедливость, путь, познание/знание, счастье, вера / безверие, мир, человек, время, пространство, Абсолют, истина* и другие. Данные концепты в отдельных случаях раскрываются в гетеротопических измерениях, в других – на-

мерно сакрализуются, переходя в разряд мифологем, сакронимов, в-третьих случаях – профанируются, образуя в своей семантике дополнительные коннотации сниженного значения. Под когнитивным тезаурусом ТКК понимается блок частотных культурных кодов, сопутствующих терминов и понятий. В рамках данной статьи в него включены некоторые частотные когниции и эпистемы, но ими когнитивный тезаурус ТКК не ограничивается.

Феноменологический статус культурного кода во многом детерминирован его преобладающей синтетической когнитивной, информативно-коммуникативной природой. Будучи феноменом общественного, в том числе художественного, сознания, он предполагает оформление широких интермедиальных когнитивно-ассоциативных коннотаций, нарративных моделей, соответствующих дискурсивных практик. В этом смысле формирование когнитивного тезауруса культурного кода может интерпретироваться в качестве необходимого ресурса в его дальнейшем комплексном исследовании. *Продолжение следует.*

Статья подготовлена и опубликована в рамках проекта «Культурные коды современного Казахстана (литературный и медийный дискурсы)» (грант КН МОН РК AP05133019).

Список использованных источников

- [1] Әзібаева Б.У. (Азибаева Б.У.) Қазақ эпосының сюжеттері = Сюжеты казахского эпоса. – Алматы: ServisePress, 2014. – 576 б.
- [2] Алтыбаева С.М., Хазбулатов А.Р. Историко-культурные коды литературы Казахстана: феноменологический аспект //Известия НАН РК. Серия общественных и гуманитарных наук. – 2017. – №5. – С.82-89.
- [3] Алтыбаева С.М. Философема «путь» в структуре казахского исторического романа: Культурный код в интермедиальном пространстве /Сборник научных трудов //Под ред. Алтыбаевой С.М. – Алматы: Ғылым, 2019. – С.148-160.
- [4] Аязбекова С.Ш. Картина мира этноса: Коркут-ата и философия музыки казахов. Изд. 2-ое. – Астана, 2011. – 284 с.
- [5] Жумадилов К. Кабанбай батыр. – Астана: Аударма, 2004. – 192 с.
- [6] Zhusupova L. K., Torlanbayeva K. U., Zhusupov E. K. The content of power and government in Central Asian nomads. Bulletin of National Academy of Sciences of the Republic of Kazakhstan. Volume 1, Number 383 (2020), pp. 172 – 177. URL: <https://doi.org/10.32014/2020.2518-1467.21> (дата обращения 02.04.2020).

- [7] Картавец В.В. История развития представлений о феномене философии. «Вестник Московского государственного областного университета». Философия. – 2011. – №4. – с.130-134. [Электронный журнал] URL: <https://vestnik-mgou.ru/ru/Articles/Doc/144> (дата обращения: 9.10.2019).
- [8] Колесников А.С. Возможна ли интеркультурная философия? //Вестник русской христианской гуманитарной академии. – 2009. – Том 10. – Вып.3. – С.59-70. URL: https://elibrary.ru/download/elibrary_17839513_20961282.pdf (дата обращения 12.06.2019).
- [9] Кофман А.Ф. Латиноамериканский художественный образ мира. – М.: Наследие, 1997. – 320 с.
- [10] Кулсариева А.Т., Султанова М.Э. Культурная память и механизмы преодоления культурных травм (на материалах казахского визуального искусства) //Педагогика и психология. – 2019. – №3. – С.108-115.
- [11] Курлов А.Б. Методология социального познания. – М.: Проспект, 2015. – 234 с. URL: <https://books.google.kz/books?id=LiVjCgAAQBAJ&pg=PT96&lpg=PT96&dq> (дата обращения 14.04.2020).
- [12] Losada Goya J.M. The Subversive Triad: A Theoretical Approach //Myth and Subversion in the Contemporary Novel. Cambridge Scholars Publishing, 2012. – PP.3-12.
- [13] Микешина Л.А. Философия познания. – М., 2002. – 506 с.
- [14] Мұқанова Р. Қаралы төбе //Мұқанова Р. Муза. – Алматы: Жазушы, 2004.
- [15] Мусин М. З. Сакрализация и профанизация в развитии культуры// Вестник социально-политических наук ЯрГУ им. П.Г.Демидова. – 2015. – №14. – С.122-127. URL: <https://www.elibrary.ru/item.asp?id=24070681> (дата обращения: 24.03.2020).
- [16] Тынибеков А. Исполнины. Дантал. Ист. роман. – Астана: Фолиант, 2008. – 456 с.
- [17] Энциклопедия эпистемологии и философии науки. URL: https://epistemology_of_science.academic.ru/415/метанарратив (дата обращения 26.03.2020).
- [18] Философия – путь познания. URL: http://luniverse.org/theosophy_002.html(дата обращения: 13.10.2017).
- [19] Халина Н.В., Хребтова Т.С. Эпистемо-когнитивный тезаурус М.П. Котюровой //Филология в XXI веке, 2019. – S1. – С.300-304. Режим доступа: https://www.elibrary.ru/download/elibrary_39555655_84772622.pdf (дата обращения: 14.04.2020).
- [20] Яковенко Ю.И., Багаева Т.Л., Ташенко А.Ю. Основные теоретические подходы к определению культурных кодов в социологии //Вестник РУДН. Серия Социология, 2015, Т.15. – №3. – С.19-33. URL: <https://doaj.org/article/b584a91370614459983b4ff350d63df4>. (дата обращения 27.04.2020).

References

- [1] Azibaeva B.U. (Azibaeva B.U.) Kazak eposynyn syuzhetteri = Syuzhety kazahskogo eposa. – Almaty: Service Press, 2014. – 576 b.
- [2] Altybaeva S.M., Hazbulatov A.R. Istoriko-kul'turnye kody literatury Kazahstana: fenomenologicheskij aspekt //Izvestiya NAN RK. Seriya obshchestvennyh i gumanitarnykh nauk. – 2017. – №5. – S.82-89.
- [3] Altybaeva S.M. Filosofema «put'» v strukture kazahskogo istoricheskogo romana: Kul'turnyj kod v intermedial'nom prostranstve //Sbornik nauchnykh trudov //Pod red. Altybaevoy S.M. – Almaty: Fylym, 2019. – S.148-160.
- [4] Ayazbekova S.SH. Kartina mira etnosa: Korkut-ata i filosofiya muzyki kazahov. Izd. 2-oe. – Astana, 2011. – 284 s.
- [5] ZHumadilov K. Kabanbaj batyr. – Astana: Audarma, 2004. – 192 s.
- [6] Zhusupova L. K., Torlanbayeva K. U., Zhusupov E. K. The content of power and government in Central Asian nomads. Bulletin of National Academy of Sciences of the Republic of Kazakhstan. Volume 1, Number 383 (2020), pp. 172 – 177. URL: <https://doi.org/10.32014/2020.2518-1467.21> (data obrashcheniya 02.04.2020).
- [7] Kartavcev V.V. Istoriya razvitiya predstavlenij o fenomene filosofii. «Vestnik Moskovskogo gosudarstvennogo oblastnogo universiteta». Filosofiya. – 2011. – №4. – s.130-134. [Elektronnyj zhurnal] URL: <https://vestnik-mgou.ru/ru/Articles/Doc/144> (data obrashcheniya: 9.10.2019).
- [8] Kolesnikov A.S. Vozmozhna li interkul'turnaya filosofiya? //Vestnik russkoj hristianskoj gumanitarnoj akademii. – 2009. – Tom 10. – Vyp.3. – S.59-70. URL: https://elibrary.ru/download/elibrary_17839513_20961282.pdf (data obrashcheniya 12.06.2019).

- [9] Kofman A.F. Latinoamerikanskij hudozhestvennyj obraz mira. – М.: Nasledie, 1997. – 320 s.
- [10] Kulsarieva A.T., Sultanova M.E. Kul'turnaya pamyat' i mekhanizmy preodoleniya kul'turnyh travm (na materialah kazahskogo vizual'nogo iskusstva). Pedagogika i psihologiya. – 2019. – №3. – S.108-115.
- [11] Kurlov A.B. Metodologiya social'nogo poznaniya. – М.: Prospekt, 2015. – 234 s. URL: <https://books.google.kz/books?id=LiVjCgAAQBAJ&pg=PT96&lpg=PT96&dq> (data obrashcheniya 14.04.2020).
- [12] Losada Goya J.M. The Subversive Triad: A Theoretical Approach //Myth and Subversion in the Contemporary Novel. Cambridge Scholars Publishing, 2012. – PP.3-12.
- [13] Mikesheva L.A. Filosofiya poznaniya. – М., 2002. – 506 с.
- [14] Мұқанова Р. Қаралы төбе //Мұқанова Р. Муза. – Алматы: ZHazyshy, 2004.
- [15] Musin M. Z. Sakralizatsiya i profanizatsiya v razvitiі kul'tury// Vestnik social'no-politicheskikh nauk YArGU im. P.G.Demidova. – 2015. – №14. – S.122-127. URL: <https://www.elibrary.ru/item.asp?id=24070681> (data obrashcheniya: 24.03.2020).
- [16] Tynibekov A. Ispoliny. Dantal. Ist. roman. – Astana: Foliant, 2008. – 456 s.
- [17] Enciklopediya epistemologii i filosofii nauki. URL: https://epistemology_of_science.academic.ru/415/metanarrativ (data obrashcheniya 26.03.2020).
- [18] Filosofiya – put' poznaniya. URL: http://luniverse.org/theosophy_002.html(data obrashcheniya: 13.10.2017).
- [19] Halina N.V., Hrebtova T.S. Epistemo-kognitivnyj tezaurus M.P. Kotyurovoj //Filologiya v XXI veke, 2019. – S1. – S.300-304. Rezhim dostupa: https://www.elibrary.ru/download/elibrary_39555655_84772622.pdf (data obrashcheniya: 14.04.2020).
- [20] YAkovenko YU.I., Bagaeva T.L., Tashchenko A.YU. Osnovnye teoreticheskie podhody k opredeleniyu kul'turnyh kodov v sociologii //Vestnik RUDN. Seriya Sociologiya, 2015, T.15. – №3. – S.19-33. URL: <https://doaj.org/article/b584a91370614459983b4ff350d63df4> (data obrashcheniya 27.04.2020).

Мәдени кодтың когнитивті тезаурус: коммуникативті және эпистемологиялық аспектілері

С.М.Алтыбаева

Абылай хан атындағы Қазақ халықаралық қатынастар және әлем тілдері университеті (Алматы, Қазақстан)

Аңдатпа

Мақалада мәдени кодтың дамыған теориясының танымдық тезаурусын қалыптастыру мәселесі қарастырылады. Қазақстандағы әдеби дискурстың кейбір эстетикалық-коммуникативті стратегиялары анықталған. Бұл стратегияларды жүзеге асыруда нақты эпистемалар – мәдени кодтар ерекше рөл атқаратындығы айтылады. Мәдени код оның тұжырымдамалық өзегіне енгізілген мәтіннің маңызды семиотикалық бірлігі болып табылады. Мәдени код теориясының философиялық, идеологиялық, концептуалды өзегі, этнотереотип, гетеротопиялық маркерлер, егжей-тегжейлі көп мәдениетті ландшафт және басқалары терминологиялық мағынаға ие. Тезистік ұғым – дүниетану және тарих, қазіргі заманғы көркем әлемді әмбебаптандыру, мультимәдениеттілік пен күрделі баяндау құрылымдары арқылы негізделеді. Тарихи баяндаудың ерекшелігі – оқырманды баяндалған оқиғалар мен мәдени артефактілерді декодтаудың белсенді коммуникативті процесіне қатыстыра отырып, оның сипаттамалық потенциалды анықтамалық жолмен талданатынын көрсетеді. Көркем мәтін құрылымындағы миф-фольклорлық бірліктердің гетеротопиялық маркерлері зерттеледі және дәстүрлі этномәдени кодтардың тұрақтылығы мен итерациясы белгіленеді.

*Түйін сөздер:*тезаурус; мәдени код; әдебиет; стратегия; эпистема; таным; дискурс.

Cognitive Thesaurus of Cultural Code: Communicative and Epistemological Aspects

S.M. Altybayeva

*Ablai Khan Kazakh University of International Relations and
World Languages (Almaty, Kazakhstan)*

Abstract

The article discusses the problem of the formation of the cognitive thesaurus of the developed theory of the cultural code, defines some aesthetic-communicative strategies of the literary discourse of Kazakhstan. It is noted that in the implementation of these strategies a specific role is played by specific epistemes– cultural codes. The cultural code is defined as a significant semiotic unit of text included in its conceptual core. Such concepts of the theory of cultural code as philosophical, ideological, conceptual core, ethnostereotype, heterotopic markers, detailed multicultural landscape and others receive terminological design. The thesis of knowledge of the world and understanding of history, modernity, the possible future through the universalization of the art world, multiculturalism, complex narrative structures is substantiated. The specificity of a historical narrative is analyzed with its characteristic capacious referential mode, involving the reader in the active communicative process of decoding narrated events, cultural artifacts. The heterotopic markers of myth-folklore units in the structure of a literary text are studied, the stability and iteration of traditional ethnocultural codes are noted.

Keywords: thesaurus; cultural code; literature; strategy; episteme; cognition; discourse.

Поступила в редакцию 04.03.2020

МРНТИ 14.23.05

С.С.БУКЕШОВА¹, Р.Қ.КЕРИМБАЕВА¹

*¹М.Х.Дулати атындағы Тараз мемлекеттік университеті
(Тараз, Қазақстан), bukeshovas@mail.ru; risti1971@mail.ru
<https://doi.org/10.51889/2020-2.2077-6861.33>*

БАЛАЛАРДЫ ГАДЖЕТТЕРДЕН АЛШАҚТАТУ ҚҰРАЛЫ РЕТІНДЕ АСЫҚ ОЙЫНДАРЫН ПАЙДАЛАНУ

Аннотация

Мақала бүгінгі техниканың дамыған заманында балалардың интернетке, гаджеттерге тәуелділіктен арылтудың ұтымды құралы ретінде асық ойындарын қолдану мәселесі туралы. Мектеп жасына дейінгі балалардың денсаулығына, психологиялық дамуына гаджеттердің кері әсері сараланған. Дегенмен де, бүгінгі таңда балалар бейсаналы түрде гаджеттерге тәуелді болып үлгерген. Балалардың гаджеттерге тәуелділік салдары, олардың денсаулығына, дамуына, жалпы ұлт болашағына кері ықпалын тигізіп отыр. Автор балаларды гаджеттерден алшақтату мақсатында асық ойындарын пайдаланудың психологиялық-педагогикалық мүмкіндіктерін көрсетеді. Қазақ халқының төл ойыншығы болып саналатын асықты заман талабына сай жаңғырту арқылы жаңа үлгіде жасалған ойын түрлері ұсынылады. Асық ойындарын балабақшаның оқу-тәрбие үрдісінде пайдаланудың ұтымды педагогикалық, әдістемелік жолы анықталады. Асық ойындарын заманауи бағытта пайдалана отырып, балалардың танымдық процестерін, сенсорлық дамуын қалыптастырудың тиімді бағдарламасын білім саласында инновациялық жоба ретінде қолдану тәжірибесі жасалған.

Түйін сөздер: асық ойыны; гаджет; тәуелділік; даму; ұлттық құндылық.

Өзектілігі. Бүгінгі жас ұрпақты гаджеттерден алшақтатудың альтернативасы ретінде қазақ халқының ұлттық ойыны, асықты заманауи үлгіде пайдаланудың ғылыми-әдістемелік жолын анықтау. *Зерттеу мақсаты:* асық ойындарын бала дамуында қолдану мүмкіндігін психологиялық-педагогикалық тұрғыда негіздеу. *Зерттеудің ғылыми жаңалығы:* балаларға гаджеттердің орнына асықтан жасалған заманауи үлгідегі ойыншықтар топтамасын ұсыну. *Зерттеу базасы:* зерттеу жұмысы Тараз қаласының №43 «Еркеназ» балабақшасының мектепалды даярлық тобында жүргізілді.

Негізгі бөлім: Мектепке дейінгі шақ – адамның тұлға болып дамуының негізгі кезеңі болып саналады. Дәл осы уақытта берілген білім мен білік, меңгертілген дағды машығы баланың жадында ұзақ сақталады. Яғни 0-6 жас аралығында балалардың ақыл-ойы, сезім анализаторларының қарқынды дамитын кезеңі. Мектеп жасына дейінгі баланың негізгі іс-әрекеті ойын. Бүлдіршіндер қоршаған ортаның болмысын, заттары мен құбылыстарын ойын арқылы қабылдайды [1]. Өкінішке орай бүгінгі таңда, көптеген ата-аналар өздері үй шаруасын еркін істеуі үшін, балаларды тыныштандыру мақсатында қолдарына гаджеттерді ойнауға ұстата салады. Балалар кішкентай саусақтарымен шұқылап, лезде өздеріне қажетті ойындарды немесе мультфильмдерді ашып көреді. Әбден гаджетпен ойнауға әуестенген балаларды ғаламторға тәуелділіктен алып шығу оңай емес. Біздің байқағанымыз, ХХІ ғасырдың індеті ол – гаджеттер мен ғаламтор болып отыр. Осындай көкейкесті мәселені анықтау үшін, біз арнайы зерттеу жүргіздік [2].

Қазіргі ХХІ ғасыр – әлемдік техника мен технологияның даму заманы. Осындай қарқынды дамып отырған заманда «ақылды құрылғылар» –гаджеттер адамның қоғамдағы өміріне тікелей еніп кетті. Әлемдік зерттеулер бойынша 3-5 жастағы балалардың 93% аптасына 28 сағатын теледидар алдында өткізеді екен. Балалардың көз жанарына, жалпы дамуына қаншама зиян келіп жатқаны белгілі [3]. «Экран

тәрбиесінде» болған балалардың қалыптасуы мен денсаулығында айтарлықтай кері өзгерістерді байқауға болады. Сондықтан бүгінгі таңда дүниеге келген балалардың дамуында көптеген ауытқушылықтар жиі кездеседі. Өсіресе, тіл кемістігі, ақыл-ой дамуы ауытқушылығы, аутизм, даун синдромы сияқты кемістіктер бар. Мектеп жасына дейінгі балалардың 25% тіл кемістігі бар. Ал 70-ші жылдары бұл көрсеткіш тек 4% құраған. Мұның негізгі себебі, ғылыми техникалық прогрестің адам өміріне қарыштап енуі. Осы тұрғыда балалардың дамуына әсер ететін зиянды құбылыстар бар. Гаджеттерден бөлінетін инфражарықтар мен ультрасәулелер көз жанарына, жүйке жүйесіне, ұйқы режимінің бұзылуына тікелей ықпал етеді. Бір орында тапжылмай отырып, телефонмен ойнаған балалардың бойында артық салмақ, қан айналымының дұрыс жүрмеуі, омыртқа қисаюы, сүйектер әлсіздігі, тірек-қимылдарының кеш жетілуі сияқты денсаулықтың нашарлауына әкеледі [4].

Гаджеттердің бала денсаулығына кері әсері:

1. *Ми стимуляциясының қателігі.* Кішкентай баланың ми өлшемі, ол өскен сайын дамып, көлемі ұлғайа береді. 21 жасына дейін ми көлемі тұрақты түрде дамып ұлғаюы қажет. Ал оның көлемінің артуы тікелей тітіркендіргіштердің болу немесе болмауына байланысты. Ал тітіркендіргіштердің жұмысын дұрыс атқаруына теледидарлар, гаджеттер кері ықпал етеді [5].

2. *Уақытынан кеш жетілу.* Электронды құрылғыларға тәуелдік, бір орнында тапжылмай отыруға мүмкіндік береді. Сондықтан бұл баланың дене және ақыл-ой тұрғысынан да дамуын кешеуілдетеді.

3. *Артық салмақ.* Гаджет ойындары барысында балалардың тамақтануы бұзылады, бір орнында отырып құрғақ тағамдарды асығыс жей салады, метаболизм процесі дұрыс жүрмегендіктен артық салмақ жиналады. Гаджетпен әуестенген балалардың арасында 30% артақ салмақтан зардап шегуде [6].

4. *Ұйқының бұзылуы.* АҚШ ғалым-

дарының зерттеу мәліметінше 60% ата-аналар балаларының гаджеттермен қаншалықты әуестеніп кеткендігін аңғармайды. Ал ата-аналардың төрттен үш бөлігі балаларына гаджеттерді жатын бөлмеге алып кетуіне рұқсат етеді. Экран жарықтары ұйқы фазасының уақытын кешеуілдеткендіктен балалар ұйқыға кеш жатады, аз тынығады, ұйқылары қанбайды [7].

5. *Психикалық ақаулар.* Шетел ғалымдарының зерттеулерінде, ғаламтордағы ойындар бала психикасына теріс әсер ететіндігі анықталған. Ойынға деген тәуелділік баланың өмірге қанағаттанбау сезімін оятады, қобалжуды арттырады, күйзелісті, депрессияны туындатады. Баланың әлеуметке қосыла алмай, қорқыныш фобиясын арттырады.

6. *Қатігездік.* Теледидар және ғаламтор ойындарындағы қатігездік шынайы өмірде де көрініс тауып жатады. Бала дайын іс-әрекеттер макетін алып, оны шынайы өмірде жүзеге асырғысы келеді. Балаларда ашушандық, агрессия, жағымсыз эмоциялық көріністер байқалады [8].

Осылайша, қазіргі қоғамның індеті болып отырған виртуалды әлем ойындарының жағымсыз ықпалы, бала зейінін тұйықтап, тежелуіне, агрессивті мінез-құлықты тудырып, көру мүмкіндігі нашарлап, қисайып отырғандықтан, омыртқасына кері әсерін, жүйке жүйесі қызметін бұзып, әлеуметтенуі төмен қалатыны белгілі болды.

Бүгінгі өркетиетті қоғамды озық технологиясыз елестету мүмкін емес, дегенмен де, балаларды ерте жастан ғаламторға тәуелділіктен арылтуда жаңа ойыншықтар мен ойын түрлерін қолдану қажет. Осы тұрғыда, біз қазақ халқының балалар мұрасынан қалған асық ойындарын қайта жаңғыру мақсатында ойыншықтар жіктемесін жасадық.

Асық ойыны біздің заманымызға дейінгі VII-IX ғасырларда көшпелі тайпалардың ықылымнан келе жатқан ұлттық-спорттық, мәдени-сауықтыру ойындарының түрі ретінде танылған. Оны қазақтардан басқа қырғыздар, қарақалпақтар, алтайлықтар да ойнаған. Асық – төрт түлік малдың

тілерсегінен, буынына біткен қызметі күрделі шымыр сүйегі. Яғни, қой, ешкі, сиыр, түйе, жылқы асығы қазақ халқының төл ойындары арқылы танымал. Оның ішінде қой, ешкі, түйе асықтары үлкен-кішілігіне қарамастан бір пішінде. Ал жылқы асығы пішінімен ерекшеленіп тұрады. Қазақ халқында «Ханталапай», «Үш табан», «Шеңбер» сынды асық арқылы ойыналатын ойынның түрлері бар. Асық ойындары балаларды мергендікке, ептілікке, шеберлікке және бәсекелестікке тәрбиелейді [9].

Елбасы Н.Ә.Назарбаев «Болашаққа бағдар: рухани жаңғыру» атты мақаласында «Халқымның тағылымы мол тарихы мен ықылым заманнан арқауы үзілмеген ұлттық салт-дәстүрлерін алдағы өркендеудің берік діні ете отырып, әрбір қадамын нық басуын, болашаққа сеніммен бет алуын қалаймын», деп жазған болатын [10]. Демек, мектепке дейінгі кезеңнен бастап ұлттық құндылықтарды меңгерту арқылы аланың дамуын қамтамасыз ететін жаңа технологияларды іздестіру өте өзекті [11].

Осындай мақсатты негізге ала отырып, асық ойындарын инновациялық бағытта қолдануда жүргізілген эксперименттік жұмыс балабақша базасында үш жыл жүзеге асырылды. Мектепке дейінгі білім беру ұйымының вариативті оқу бөліміне «Асық ойындарын», балалардың бос уақытын ұйымдастыруда «Ұлы дала қазынасы» үйірме жұмыстарына асық ойындары енгізілді. Балабақшада «Асықтану орталығы» кабинеті ашылып, ұлттық нақышта жабдықталды. Эксперименттік жұмысқа балабақша тәрбиешілері, психологтар, логопедтер, ата-аналар қатысты.

Балабақшада және отбасында асық ойынын ойнай бастаған баланың бойында оң өзгерістердің пайда болып, іс-әрекеттері шапшаңдап, белсенді қимыл-қозғалыс жасап, көңіл күйлерінің көтерілгенін ана-аналарда байқаған. Ойын барысында бала үздіксіз қозғалыс үстінде болады. Дене сымбатына мол септігі тиеді. Дене бітімі шымырланып, шапшаң және ширақ бола түседі. Сонымен қоса, балада бәсекелестік, кәсіпкерлік қабілеттер де дамиды. Бала ұтып

алған асықтың саны артқан сайын қуанады. Өзімен қатарлы балалармен бірге ойнау барысында ұйымшылдыққа, достыққа, тіл табыса алуға дағдыланады [12]. Осы тұрғыда, біз асықтан жасалған жаңа ойыншықтар жіктелмесін ұсынамыз:

Асықты қобдиша. Балаларды мектепке даярлау мақсатында асықты қобдишаны жасадық. Ол ағаштан жасалған тік төртбұрышты құрал. Қобдишаның төрт қыры әрбір жағынан ұлттық оюлармен көмкерілген. Қораптын әр беті әртүрлі қызмет атқаруға арналған. Негізгі элементі – асық. Бұл ойыншықтан сандар, әріптер, математикалық тапсырмалар мен балалардың қол күшін арттыруға арналған жаттығулар модулі жасалған.

Асықты-дойбы. Ойын ережесі дойбымен сәйкес келеді. Көлемі кіші болатын асықтарды сәйкесінше ақ және қара түстерге бояп, арнайы дойбы тақтайшасына қойылады. Ойын барысында балалар асықтармен жүреді, ұтылып қалмау үшін, айла тәсілге, логикалық ойлау операциясын түзеді. Жүріс барысында әрбір ұстаған асықтың иір-иір бедері баланың саусақтарының сезгіштік түйсіктерін арттыра береді. Ойын тақтайшасы ұлттық оюлармен безендіріліп, эстетикалық талғамды арттырады.

Көңілді смайл. Дөңгелек тақтайшаға смайл суреті салынған. Жымиған смайлға кішкентай асықтар бекітілген. Олар ашық, қанық түстерге боялған. Тәрбиеші оларды ойын барысында шатастырып, балаға ұсынуы мүмкін. Ал баланың міндеті, оны түстері арқылы бөліп жинау. Ол баланы байқампаздық, ұқыптылық пен өмірге бейімдеуге баулиды. Ойыншық логиканы емес, балалардың дене қимылын, қолдың бұлшық еттерін, білек күшін жаттықтыруға арналған.

Бауды байлайық. Ойыншықтың сыртқы келбеті аяқ киімге ұқсас ағаш тақтайша негізінде ойластырылған. Бала тесілген асық көздеріне жіпті өткізіп, баулықты байлауы керек. Осы ойыншық арқылы баланы бау байлау техникасына оңай үйретуге болады. Баланың ұсақ қол саусақтарының

қимыл-қозғалыстары ептілікке машығады. Көп жағдайда балалардың өздігінше аяқ киімін киіп, баулығын байлауы қиындық туғызатынын байқаймыз. Осы ойын арқылы қажетті дағдыны меңгереді.

Орынын тап. Дөңгелектеніп ойылған ағаш конструкциясына айналдыра асықтар бекітілген. Бір қарағанда техникасы модульге ұқсас. Дөңгелекше түрлі түстермен әсемделіп, асықтар да әр түске боялған. Ойын барысындағы баланың міндеті – асықтарды түсіне сәйкес екі саусағымен жылжытып, сырғытып апаруы керек. Ойыншық көмегімен бала түстерді танып, оны ажыратып, саусақ және білек күшін арттыруға мүмкіндік алады.

Реті арқылы санау. Осы ойыншық көмегімен бала сандармен танысып, оларды жаттауға мүмкіндік алады. Құрылымы ағаштан жасалған. Түбіріне дөңгелектен ағаш тақтайшалар желіммен отырғызылған. Әр таяқшаның алдына 1-ден 10-ға дейінгі сандар жазылған. Баланың алдына түрлі түске боялған асықтар ұсынылады. Көрсетілген санға сәйкес, бала таяқшаларға асық санын сәйкестендіріп қадауы керек.

Түсі бойынша жинау. Бұл ойыншықтың айырмашылығы жинаған асықтардың түсіне назар аударылады. Түсі бойынша жекелеген таяқшаларға жинау қажет. Құрылымы «Реті арқылы санау» ойыншығына ұқсас. Бала осы ойыншық арқылы түстерді бір-бірінен ажыратып, оларды жаттап, дұрыс атап, есіне сақтап үйренеді.

Асықты қоржынға жинайық. Тақтайша қоржынға ұқсатып кесіліп, бетіне асықтың түрлі пішіні ойылып бастырылған ойыстардан тұрады. Қоржын қазақтың ұлттық ою-өрнектерімен әсемделіп, безендірілген. Қоржын балалардың қызығушылығын тез оятып, көзге тартымды түрлі-түсті дорба спеттес. Бала қоржынның пішініне сәйкестендіріп, асықтарды орналастырып шығуы керек. Осы ойыншық арқылы бала асықтың орналасу үлгілерімен танысып, оларды бір бірінен ажыратып үйренеді. Бүлдіршіннің бойында байқампаздық, сәйкестендіру, салыстыру, көз өлшемін сияқты ойлау операциясы дамиды.

Асықты шот. Математикада кеңінен

пайдаланылатын шот баршамызға таныс. Балалар асықты шот арқылы жеңіл математикалық амалдарды орындауды үйренеді. Асықты шот балаға қосып, алуға, есептеуге арналған көмекші құрал қызметін атқарады. Шоттың пішіні түйеге ұқсас, екі өркештің ортасы темірге тізілген асықтар тізбегінен тұрады. Ерекше шот балаға асықпен танысуға және математикалық амалдарды орындауға мүмкіндік береді.

Сандар мен әріптер. Көлемі түрлі кіші асықтардың беттеріне әріптер мен сандар жазылған. Дауысты және дауыссыз әріптер түстер арқылы ажыратылған. Бұл баланың әріптермен, сандарды меңгеруге, сөз құрап, оның орфографиялық үлгісімен танысуға мүмкіндік туғызады. Асықтарды қолға жиі ұстау балалардың сенсорлық дамуына да оң әсер етеді. Бала ерте жастан жазу және математикалық сауаттылыққа үйрене бастайды.

Асықты модуль. Бұл модуль «Монтессори» кабинетінде орналасқан модульдің аналогіне ұқсайды. Дөңгелек және төрбұрышты жолақтардың бойымен бала бекітілген асықты ұстап арлы-берлі жүргізеді. Осылайша біз ұлттық нақыштағы асықты модуль ойыншықтарына тез, әрі тиімді қол жеткізе аламыз. Осы ойыншық арқылы баланың қол бұлшық еттері жетіліп, дене бітіміне әсер береді.

Асықты массаж. Кішкентай асықтарды ағаш тақтайшаға немесе қалың фетрлі материалға желімдеп бекіту арқылы, асықты массажға қол жеткізуге болады. Асықты массаж кілемшесі, төрбұрышты немесе дөңгелек тақтайшалар, асықты жолақты алаша түрінде болады. Асықтарды түрлі түстерге бояп қоюға да болады. Сонымен қатар, фетр материалынан қолғап жасап, оған асықтан тігілген массажды қолғап жасауға да болады. Топтық ойындарда, саппен жүруде сол қолғаптармен балалар бір-бірінің арқасына массаж жасай алады. Ол топта жағымды ахуал қалыптастырып, ұжымға көңілді эмоциялық әсер береді. Асықтың кедір-бұдырлы пішіні балалардың табан

түйіндеріне массаж, әрі майтабандықтан арылтады.

Осылайша асық ойындары арқылы балалар қазақ халқының ұлттық құндылықтарын меңгерумен қатар, асықтан жасалған жаңа ойыншықтармен ойнауға дағдыланады. Біз жүргізген зерттеуде асық ойынының балаларды дамыту құралы ретінде маңызын SWOT талдау арқылы анықтадық.

S – Strengths (мықты тұстары) – «Асық» ұлттық өнім болғандықтан, оны қолдану әрі алға қарай дамыту, тек эксперименттік жұмыс авторларына ғана емес, түбегейлі ұлт үшін де пайдалы бола білмек. Балалар жас кезеңінен бастап, ұлттық ойындарды бүгешүгесіне дейін біліп, оған қызыға ойнаса, онда асық ойыны талдаудың мықты тұсы болып табылады.

«Болашаққа бағдар: Рухани жаңғыру» бағыттары бойынша негізгі міндет, «ұлттық кодымызды» сақтау. Әрине, бұл дегеніміз осындай тың идеялардың арқасында жүзеге асатын үдеріс болып табылады. Асық ойындары арқылы балалардың дене және ақыл-ой дамуы, денінің сау болуы басты назарға алынып отыр.

W – Weaknesses (әлсіз тұстары) – шетел ойыншықтарының қарыштап дамыған заманында, ұлттық ойынның ұлт деңгейінде мойындалуы үшін де уақыт қажеттілігі туындайды. Негізгі жұмыс балабақшада болғандықтан олардың ел арасында танымал болуы қажеттілікті туындатып отыр.

O – Opportunities (мүмкіндіктері) – «Асық ойындары» болашағынан зор үміт күттіретін жоба. Үздіксіз ізденіс пен ғылыми тұрғыдан зерттеулерді талап етеді. Бастама – тек ғылыми-педагогикалық эксперимент түрінде қалып қоймай, шетел өнімдерімен таласқа түсе алатындай «Ұлттық бренд-ке» айнала алады. Қазақстандағы төл ойыншықтар санын арттырып, балалардың бос уақытын тиімді өткізуге бірден бір кепілдік. Төл ойыншықтар арасында да асық ойыны қол жетімді болмақ. Баласының дамуына ерекше мән беретін ата-ана өз перзентіне асықты, өзі жинай берсе де болады. Бұл ата-ана мен бала арасындағы қарым-қатынасты да жақсартып, жауапкершілік пен ұрпақтар

сабақтастығын қалыптастырады. Ежелден белгілі, асықты ата-әжелеріміз өз балаларына, немере, шөберелеріне, шөпшектеріне атап жинаған көне қазына. Асықтың бір өзі, түрлі қымбат ойыншықтарды алмастыруда қызықты, әрі негізгі алтернатива бола алады. Тек балабақша деңгейінде қалып қоймай, нарықтық деңгейге көтеріліп, дүкен сөрелерінен табыла білсе қолжетімділік деңгейі, мүмкіндігі артады.

T – Threats (қауіп қатері) – асық ойынның қолданудың негізгі қауіп-қатері, оның жаңа жоба болуында. Кез-келген жаңа дүние халық арасында сенімсіздік сезімін тудырады. Сондықтан асықты пайдалану арқылы жаңадан жасалған асық ойыншықтары ата-аналардың сенімінен шығып, балалардың жүрегін жаулау үшін уақыт қажет. Әлемдік брендтерді тысқары шығарып, балалардың фавориті бола білуі үшін де әрдайым асықтың жаңа қырларын ашып отыру негізгі шарт.

Қорытынды. Ғасырлар бойы халықтың зердесінде сақталған, асық ойындарының білімдік, танымдық, дамытушылық және тәрбиелік маңызы «ұлттық ойын», «ұлттық дүниетаным», «ұлттық сана», «ұлттық құндылықтарды» қалыптастыру негізі. Балаларды асық ойындары арқылы ортақ мақсатқа жұмылдыру ынтымақты, ауызбіршілікті, тұрақтылықты сақтау, ел дамуының бірлікті нығайту үлгісі. Асық ойындары этнопедагогиканың құндылық мұрасы, таным көзі, балаларды ұжымда топтастыру, қазақстандық патриотизмді қалыптастыру құралы. Асық ойындарын әлі де, түбегейлі зерттеп, инновациялық жобалар жасап, тәжірибеге ендіруді, озық үлгілерді таратып, насихаттауды қажет ететін ғылыми жұмыс.

Болашақта жас ғалымдар мен ізденуші магистрант, докторанттарға, асық ойындарын этнопсихологиялық, этнопедагогикалық қырынан зерттеу тақырыбы болатын тың мәселелер бар.

Пайдаланылған әдебиеттер тізімі

- [1] Шерьязданова Х.Т. Психология общения в дошкольном образовании: теория и практика: Монография. – Алматы, 2015. – 193 с.
- [2] Уоллейс П. Психология Интернета. – Алматы: Национальное бюро перевода, 2019. – 356 с.
- [3] Лисецкий К.С. Психология негативных зависимостей. – Самара, 2016. – 220 с.
- [4] Носов Н.А. Виртуальная психология. – М., 2017. – 300 с.
- [5] Брунер Д.С. Психология познания: за пределами непосредственной информации. – М., 2016. – 220 с.
- [6] Балғынбеков Ш.А., Бегалина А.Ж. Мектеп жасындағы балалардың тамақтануының ерекшеліктері // Педагогика және психология. – 2017. – №3 (32). – Б. 133-138.
- [7] Меркулова Д.Ю. Дошкольники в сети интернет. – М., 2017. – 250 с.
- [8] Майерс Д. Әлеуметтік психология. – Алматы: Национальное бюро перевода, 2019. – 360 с.
- [9] Шілібаев Б.А., Күзембаев Ж.Е. Асық ойындарының негізі. – Тараз, 2018. – 180 б.
- [10] Назарбаев Н.А. Болашаққа бағдар: рухани жаңғыру // Егемен Қазақстан. – 12.04.2017.
- [11] Балтабаева Ж.Қ., Иманбаева С.Т., Кенжетай М. Тұлғаның сапалық құндылықтарын қалыптастырудағы педагогикалық диагностиканың ықпалы // Педагогика және психология. – 2017. – №2 (31). – Б. 173-179.
- [12] Керімбаева Р.Қ. «Мәңгілік ел» ұрпағының рухани тұлғасын қалыптастыруда этнопедагогикалық жобаларды пайдалану: Монография. – Тараз, 2020. – 110 б.

References

- [1] Sher'yazdanova H.T. Psihologiya obshcheniya v doshkol'nom obrazovanii: teoriya i praktika: Monografiya. – Almaty, 2015. – 193 s.
- [2] Uollejs P. Psihologiya Interneta. – Almaty: Nacional'noe byuro perevoda, 2019. – 356s.
- [3] Liseckij K.S. Psihologiya negativnyh zavisimostej. – Samara, 2016. – 220 s.
- [4] Nosov N.A. Virtual'naya psihologiya. – M., 2017. – 300 s.
- [5] Bruner D.S. Psihologiya poznaniya: za predelami neposredstvennoj informacii. – M., 2016. – 220 s.

- [6] Balgynbekov Sh.A., Begalina A.Zh. Mektep zhasyndagy balalardyn tamaktanuynyn ereksheликтері //Pedagogika zhane psihologiya. – 2017. – №3 (32). – B. 133-138.
- [7] Merkulova D.Yu. Doshkol'niki v seti internet. – M., 2017. – 250 s.
- [8] Majers D. Aleumettik psihologiya. – Almaty: Nacional'noe byuro perevoda, 2019. – 360 s.
- [9] Shilibaev B.A., Kuzembaev Zh.E. Asyk oiyndarynyn negizi. – Taraz, 2018. – 180 b.
- [10] Nazarbaev N.A. Bolashakka bagdar: ruhani zhangyru //Egemen Kazakstan. – 12.04.2017.
- [11] Baltabaeva Zh.K., Imanbaeva S.T., Kenzhetaj M. Tulganyn sapalyk kundylyktaryn kalypastyrudagy pedagogikalыk diagnostikanyн ukpaly //Pedagogika zhane psihologiya. – 2017. – №2 (31). – B.173-179.
- [12] Kerimbaeva R.K. «Mangilik el» urpagynyn ruhani tulgasyn kalypastyruda etnopedagogikalыk zhovalardy pajdalanu: Monografiya. – Taraz, 2020. – 110 b.

Использование игры асык как средство против гаджетов у детей

С.С.Букешова¹, Р.К.Керимбаева¹

¹*Таразский государственный университет имени М.Х.Дулати
(Тараз, Казахстан)*

Аннотация

Статья об использовании игры асык в современном мире техники, как эффективное средство против гаджетов, избавления детей от зависимости интернета. Проанализировано негативное влияние гаджетов на здоровье, психологическое развитие детей дошкольного возраста. Тем не менее, на сегодняшний день дети бессознательно стали зависимыми от гаджетов. Последствия зависимости детей от гаджетов влияют на их здоровье, развитие, будущее нации в целом. Автор определяет психолого-педагогические возможности использования игр асык с целью отвлечения детей от гаджетов. Предлагается современные, модернизированные виды игры асык, которые являются национальными играми казахского народа. Определяется оптимальный педагогический и методический подход к использованию игры асык в учебно-воспитательном процессе детского сада. В качестве инновационного проекта в области образования был разработан опыт использования игры асык в современном направлении, как эффективная программа формирования познавательных процессов, сенсорного развития детей.

Ключевые слова: игры асык, гаджет, зависимость, развитие, национальные ценности.

Using the game asyk as a means against gadgets in children

S.S.Bukeshova¹, R.K.Kerimbayeva¹

¹*Taraz State University named after M.Kh.Dulaty
(Taraz, Kazakhstan)*

Abstract

Article about the use of the game asyk in the modern world of technology, as an effective tool against gadgets, ridding children of Internet addiction. The negative impact of gadgets on the health and psychological development of preschool children is analyzed. However, today children have become unconsciously dependent on gadgets. The consequences of children's dependence on gadgets affect their health, development, and the future of the nation as a whole. The author defines the psychological and pedagogical possibilities of using the games of assik in order to distract children from gadgets. It offers modern, modernized types of games assik, which are national games of the Kazakh people. The optimal pedagogical and methodological approach to the use of the game assik in the educational process of kindergarten is determined. As an innovative project in the field of education, we have developed the experience of using the game assik in the modern direction, as an effective program for the formation of cognitive processes and sensory development of children.

Keywords: assik games, gadget, dependence, development, national values.

Редакцияға 15.12.2019 қабылданды

FTAMP 18.41.91

М.С.МЕДЕУБЕК

Құрманғазы атындағы Қазақ ұлттық коесерватория (Қазақстан, Алматы),
mms_turan0186@mail.ru; <https://doi.org/10.51889/2020-2.2077-6861.34>

ӨЗБЕК ҚОБЫЗЫ ЖӘНЕ ОҒАН АРНАЛҒАН КҮЙЛЕР

Аңдатпа

Мақала өзбек хылқаның екі қыл ішекті, ысқышты қобыз аспабына арналған. Аталған аспап жайында біраз деректер мен оған арналған күйлер біршама ғалымдардың еңбектерінде жазылған. Бірақ осы уақытқа дейін өзбек қобызы және күйлері жайында арнайы ғылыми-зерттеу жұмыстары жүргізілмеген.

Зерттеуде өзбек қобызы мен оған арналған күйлердің өзіндік ерекшеліктерін анықтау мақсаты қойылып, салыстырмалы-типологиялық, салыстырмалы-тарихи, жүйелі-этнофониялық (И.Мациевский) әдістер қолданылды.

Мақалада тұңғыш рет, өзбек қобызының эргологиялық ерекшеліктерімен қатар, бұрын-соңды белгісіз болып келген өзбек халқының қобызында орындалған күйлер жайында сөз қозғалады. Біз өзбек қобызында орындалған Қорқыттың «Ботир күй» атты күйі мен «Най чалыш» күйлеріне назарымызды аударамыз. Өзіміздің кәсіби-орындаушылық мүмкіндіктерімізді қолдана отырып, аталған күйлердің кейбір орындаушылық ерекшеліктерін айқындаймыз.

Бұл жұмыс өзбек қобызының Орталық Азия жерін мекендейтін түркі халықтарының музыка мәдениетіндегі орнын айқындайтын алғашқыларының бірі болмақ. Сонымен қатар біз зерттеуде жазылған ой-тұжырымдарды нақты деуден аулақпыз және жұмыс тереңірек зерттеуді қажет етеді.

Түйін сөздер: қобыз; өзбек кобузы; Қорқыт; Батыр күй; Най чалыш.

Кіріспе. Мақала өзбек халқының кобуз аспабына, оның эргологиялық ерекшеліктеріне және сол аспапта тартылған күйлерге арналған.

Осы уақытқа дейін өзбек халқының қобызы арнайы зерттеу нысаны ретінде алынбаған және аталған аспапқа арналған күйлер белгісіз болып келген. Зерттеуде өзбек қобызында тартылған «Ботир күй» және «Най чалыш» күйлері жайында айтылып, аталған күйлердің негізінде өзбек қобызында орындаушылықтың кейбір ерекшеліктері айқындалады.

Мақаланы жазуда салыстырмалы-типологиялық, салыстырмалы-тарихи, жүйелі-этнофониялық (И.Мациевский) әдістер қолданылды. Сондай-ақ зерттеу барысында аталған қобызда орындаушылық-техникалық ерекшеліктерді айқындауда өзіміздің кәсіби біліміміз бен орындаушылық мүмкіндіктерімізге сүйенеміз.

Жұмыста әртүрлі материалдар пайдаланылды. Өзбек қобызын зерттеуде А.Вамбери, А.Эйхгорн, В.Беляев,

Н.Миронов, Ф.Кароматов, Т.Вызго, Л.Костенко, Р.Абдуллаев, Т.М.Джани-заде, А.Лутфуллаевтардың еңбектері қолданылды. Сонымен қатар мақалада әртүрлі фото-суреттер мен күйлердің ноталық жазбалары қолданылды. Біз суреттегі кобуз бөлшектерін анығырақ көрсету мақсатында суретші Абзал Сейдінге салдырттық (3-сурет).

Негізгі бөлім. Өзбек қобызы құрылымы жағынан қазақ, қырғыз (қыяқ), қарақалпақ қобыздарымен бірдей. Қазіргі таңда бұл аспап қолданыстан шығып кеткен және бұл жөнінде ақпарат өте аз.

Ортағасырлық ғалымдардың еңбектері арқылы аспаптың қолданысы, қызметі жайында біраз мағлұматтар жеткен. Бабырдың «Мемуарларында» 15 ғ. Самарқандта өмір сүрген атақты кобызшы жайында жазылады [1] Философия ғылымдарының докторы, тарихшы Иса Джаббаров өзінің «Древний Хорезм» атты еңбегінде XIVғ. екінші жартысы, XVғ. бірінші жартысында өмір сүрген Хайдар Хорезмидің еңбектеріндегі «ятоган», «кабус» аспаптарының атауларын келтіреді [14].

А.Вамбери «Путешествие по Средней Азии» атты кітабында дутар мен кобуз аспаптарында орындаушылар бүкіл Түркістан өлкесінде үлкен аттаққа ие болғандығын айтады [3]. Зайнаддин Махмуд Васифидің «Мемуарларында» уд, най, гиджак, танбур, канун, кобуз аспаптарында орындау шеберлігіне ие болған және соның арқасында мәжілістердің құрметті қатысушылары болғандығы айтылады [8, Б.25]. Сондай ақ, Түркістан аймағын зерттеген В.Массальский: «дутар мен кобуз аспаптарын кез-келген үйден кездестіруге болады...» – деп жазады [8, Б.30]. А.Н.Самойловичтің коллекциясында 1908 жылы алынған кобуз аспабы бар. Бұл аспап Хивалық сарай өнерпазының аспабы болған делінеді. Сонымен қатар, Л.Ф.Костенко «Путешествие в Бухару русской мисси в 1871 году» атты еңбегінде XIX ғ. 70 жылдары әмірдің Бұқараға келген орыс миссиясына жағу үшін жіберген жеті адамнан құралған өнерпаздармен бірге дутар, танбур, гиджак, най, кошнай, дойра және кобыз аспаптары келгендігі туралы айтылады. А.Ф. Костенко кобыз аспабын екі қыл ішекті, виолончелге ұқсас аспап деп сипаттайды [5]. Қобыз аспабының ансамбль құрамында қолданылғанын ең алғаш Фитраттың «Узбекская классическая музыка и ее история» атты еңбегінен көруге болады. Сонымен қатар А.Эйхгорн Өзбекстанның аймақтарында сақталған кобызшылар мен кобыз аспабы туралы ақпарат беріп, бірнеше кобыздардың суреттерін көрсеткен [11]. Н.Миронов «Музыка Узбеков» атты еңбегінде Самарқанд облысы, Булунгур ауданы, Урайым ауылының тұрғыны Дустьяр-бахши Худояров өзінің ұстазы Суяр-бахшы сияқты кобыздың сүйемелімен дастандарды жырлаған, сондай-ақ оның репертуарында таза аспаптық шығармалардың болғандығын жазады.

Өзбек кобызы тұт ағашынан жасалады. Ішектері аттың қылынан тағылады. Н.Миронов «Корпус и шейка сделаны из тутового дерева» деп аспапты кіге бөліп сипаттап жазады (Соған қарағанда аспаптың мойны алынып салынбалы болып келеді). Шанағына түйенің терісі тағылады. Тиегі

де тұт ағашынан жасалған [9]. Аспап кварта және квинта бұрауларына келтірілген. В.Беляев кобыздың бір жарым октавалық диапазонын көрсетеді [2].

Т.Вызго кобыз аспабының ансамбль құрамында пайдаланылғандығын айтады [4]. Ғалым Ф.Кароматов кобыздың пішіні ожау тәріздес, аттың қылынан екі ішек тағылып, *камоншамен* (ысқыш) ысып тартылады дейді [7]. Сонымен қатар ол кобуз аспабының Самарқанд, Бұқара және т.б. қалалардың даланың кәсіби өнерпаздарының (народно-профессиональными) сүйікті аспабы болғандығын жазады. Ол әншілердің өз әндерін сүйемелдеу үшін ысқышты аспаптарды қолданбағандығын, кобызда философиялық терең ойлы, мұңды шығармалар тартылғандығын жазады. Ғалым 1899 жылы С.Рыбаковтың, 1928 жылы Е.Гиппиустың Самарқанд облысының Кирк-кишлак селосында 57 жасар жырау (сказитель) Дустьяр-бахшыны жазып алғандығын айтады. Бұл күйлер фонограф валиктеріне жазылып алынған [7].

Профессор Р.Абдуллаев өзбек кобузын Қорқыттың есімімен байланыстырып, бақсыбалгерлердің құралы болғандығын айтады. Ол, өзбек кобузын соңғы рет 1979 жылы Сурхандария жерінде кездестіреді. Навои атындағы Өзбекстан ұлттық кітапханасында сақталған «Түркістан альбомының» ішінде кобызшылардың бірнеше суреттері берілген. Суреттердің бірінде өзбек халқының бірнеше музыкалық аспаптарының ішінде кобуз аспабы бар (2 сурет). Суреттер «каузчи» деп аталған. Суреттен дутар, най, карнай, дойра (қазақ халқының дабыл аспабына ұқсас) және кобыз аспабы көрсетілген. Дәл осы аспапты Түркістан альбомның ішіндегі тағы да бір суретте ақсақалдың қолынан көруге болады (1 сурет) [6]. Көрсетілген суреттердегі аспаптың өзіндік ерекшелігін айқындау үшін оны Орталық Азияда кездесетін қазақ, қырғыз, қарақалпақ халықтарының аспаптарымен салыстырып көрелік.

Аспаптың басы. Қазақ халқында кобыздардың басы әртүрлі болады. Күмбез тәріздес, үш бұрыш, төрт бұрыш және т.б. кездеседі.



Сурет 1. Каузчи
Түркістан альбомы
(1871-1872)



Сурет 2. Каузчи
Түркістан альбомы
(1871-1872)

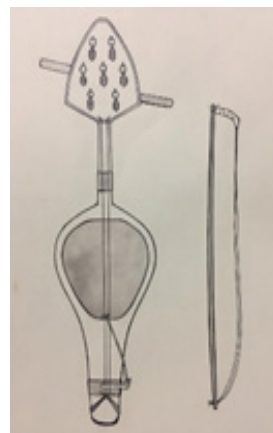

Сурет 3. Өзбек кобузы
Абзал Сейдін (2020)

Қырғыз қыл-қыяқтарының басы дөңгеленген немес ұзынша, жіңішке келеді. Қырғыздарда күмбез басты қыл-қыяқтар кездеспейді. Қарақалпақ халқының қобыздарының басы көбінесе күмбез тәріздес және үшбұрыш. Өзбек қобзының басы күмбез тәріздес (басқа түрлері де болуы мүмкін).

Қобыз басына ілінетін салпыншақтар. Қазақ қобыздарының басына темір салпыншақтыр, теңгешелер көбінесе бақсылардың қобыздарына ілінген. Бақсылар өздерінің рәсімдерінде дыбыс күшін күшейту мақсатында аспаптарға темір салпыншақтарды ілген. Қырғыз қылқыяғына темір салпыншақтар ілінбейді. Аспап бақсылық рәсімдерінде қолданылмаған. Қарақалпақ қобыздарына темір салпыншақтар ілінбейді. Себебі аспап тек жыр сүйемелдеу мақсатында қолданылған. Суреттегі өзбек қобзының басына темір салпыншақтар ілінген. Бұл бақсылықтың жұрнақтары деуге болады. Ғалым Р.Абдуллаевтың өзбек қобзы бақсылардың құралы болған деген пікірі ойымызды дәлелдей түспек.

Аспап мойны, темір құрсау. Қазақ халқында әсіресе XIX, XX ғғ. жататын қобыздардың мойындарында темір құрсау көп кездеседі. Бірақ аспаптардың мойындары бөлек жасалып, сол темір құрсаулармен бекітілген, алынбайды.

Қырғыз қылқыяқтары мойнымен бірге ағаштан тұтас шабылады, мойындарында темір құрсаулар кездеспейді. Қарақалпақ қобзының мойны алынып салынбалы. Жырау қобзын тартып болған соң аспапты жинап, екіге бүктеп қоржынға салып алатын болған. Бұл аспапты әрі-бері тасымалдауда, көшіп-қонып жүргенде өте ыңғайлы. Өзбек қобзының мойнында темір құрсау көрінеді. Әдетте темір құрсаулар мойны алынып салынбалы аспаптарда немесе екі түрлі ағаштардан құралып жасалған аспаптарда болады. кейде қобызды ағаштан тұтас шауып жасауға ағаштың жетіспеушілігіне байланысты екі ағаштан құрап жасайды.

Шанақ. Қазақ халқының ұлттық саз аспаптарын жасаушы шебер Алмас Мұстафаның айтуынша суреттегі қобыздың шанағының шеті терімен қапталған. Оның пікірінше тері қапталмаған аспаптарда ағаштың қыры байқалады. Ал мына аспаптың қобзының шеті жұмырланған. Әдетте қапталған тері жұмыр көрінеді. Қырғыз, қарақалпақ қобыздарының шанақтары терімен қапталмаған.

Тиек. Қазақ қобыздарында әр түрлі тиектер кездеседі, ағаштан жасалады. Қырғыз қылқыяқтарының тиектері өте биік болады, ағаштан жасалады. Қарақалпақ қобыздарының тиектері өте аласа болады, суқабақтан жасалады. Өзбек қобзының тиегі биік және ағаштан жасалады.

Тиекке байланған жіп. Қазақ қобыздары мен қырғыз қылқықтарының тиектеріне жіп байланбайды. Қарақалпақ қобыздарының тиектеріне жіп байланады. Өзбек қобызының тиегіне жіп байланған. Әдетте мойны алынып-салынбалы аспаптардың тиегі жоғалып кетпес үшін жіппен бекітіп, бір ұшын белағашқа, немесе қобы ішіндегі тері тілшегіне байлап қояды (қазіргі таңда қарақалпақ қобызшыларында сақталған).

Біз өзбек қобызының құрылымдық ерекшеліктерін Орталық Азия жерін мекендейтін түркі қалықтарының аспаптарымен салыстырып көрдік. Ендігі кезекте өзбек қобызында тартылған күйлер жайында сөз қозғап, аталған аспаптың орындаушылық ерекшеліктеріне назар аударалық.

Өзбек қобызында орындалған бірнеше күйлердің атаулары мен ноталары жарыққа шыққан. Н.Мироновтың «Музыка узбеков» атты кітабында қобызшы Дустьяр-бахшы Худаяровтың орындауында «*Ботыр күй*» («Богатырская»), «*Чупони*» («Пастушеская»), «*Ярадоргаз*» («Қаз»), «*Най чалши*» («Сыбызғыға еліктеу») сияқты күйлердің атаулары берілген. Ғалым аталған күйлердің ішінде «Ботыр күй» туралы былай дейді: «Одним из лучших исполнителей на каузе считается в настоящее время – Дустьяр-Худояров из кишлака Урай, Бумонгурского района, Самаркандской области. Игре на каузе, который, между прочим, Худояров сделал собственно ручно, он обучился у некоего Суяр бахшы лет 30 назад. В репертуаре Достьяр-Худоярова для кауза встречаются вещи чрезвычайно ценные по своему музыкальному содержанию. Таковы например, мелодии: «Ботыр кюи», песня очень древнего происхождения, сочиненная Ота-Куркутом» деп жазады [9]. Ғалым Ф.Кароматовтың еңбегінде жоғарыда аталған «Ботир кюи» (Батыр күй) күйінің ноталық үлгісі берілген.

Қорқыт түркі халықтары ортақ тарихи тұлға, қазақ халқында екі қыл ішекті, ысқышты қобыз аспабын ойлап табушы, жырау. Өзірбайжан халқында Қорқыт *гопуз* (домбыра текті, шерпелі аспап) аспабын

ойлап тапқан болып есептеледі. Сонымен қатар Қарақалпақтар да қобыз аспабының пайда болуын осы Қорқыттың есемімін байланыстырады. Бірақ аталған елдердің ішінде Қорқыт күйлері тек қазақ халқында ғана сақталған. Қазіргі таңда қазақтарда Қорқытпен байланысты жиырма беске жуық күйлер белгілі және көбісі қобыз аспабының репертуарына еніп, концерттік сахналарда орындалады.

Өзге түркі халықтарының ішінде Қорқыт есімімен байланысты күйлер кездеспеген. Қорқыт күйінің өзбек музыка мәдениетінен табылуы үлкен жаңалық. Оның үстіне, қобызбен күй тарту өнері Орталық Азия түркі халықтарының ішінде қазақтар мен қырғыздарда (қыяқ) ғана сақталып, кең етек жайған. Қарақалпақ жыраулары эпикалық жырларды қобызбен сүйемелдеумен қатар күй сияқты қысқа намаларды орындаған.

Қорқыттың «*Батыр күйінің*» орындаушылық-техникалық ерекшеліктерін айқындау мақсатында күйге орындаушылық талдау жасалды. Нәтижесінде бұл күйдің қазақ, қырғыз күй тарту әдістеріне ұқсамайтындығы анықталды. Күй кварта бұрауында орындалады. Күйді қазақ қобызының ішек басу әдісі – тырнақпен басып тарту мүмкін болмады. Себебі күйде қазақтың қобыз күйлеріне тән емес қос дыбыстар (интервалдар) жиі кездеседі. Қырғыз қыяғының ішек басу әдісімен (қармап басу – ішекті саусақтың ұшымен орап ішке қарай тартып басу) тартқанда күйдегі қос дыбыстар алынбады. Бұл күйдің орындалу әдісі қарақалпақ қобызын тарту әдісіне жақын болып шықты. Қарақалпақ қобызының ішегін саусақтың көпшігімен (саусақ ұшындағы жұмсақ етті жер), үстінен басып тартады. Төменгі ішек жоғарғы ішекпен бірге, жоғарғы ішек кейде жеке де басылады. Бірақ, қарақалпақ намаларына қарағанда «Батыр күйдің» диапазоны кең. Егер қарақалпақ намаларының дыбыс ауқымы бір октаваны құрайтын болса, Батыр күйдікі дециманы құрайды. Аталған күйде түркі халықтарына ортақ бурдонды дыбыс бояуын байқауға болады. Бұл Орталық Азия халықтарының музыка

мәдениетіндегі музыкалық аспаптардың түркі-моңғол халықтарына тән көмеймен ән айту түрімен байланысын көрсетеді [12; 13]. Ғалым Кароматовтың айтуынша бұл күйдің сазды-интонациялық бояуы әдеттегі кең тараған өзбек музыкасынан өзгеше. Бұл күй өзбекстан жерінде көшпелі өмір салтын ұстанып келген өзбек халқының домбыра күйлерінің саздарына жақын.

Өзбек қобызының тағы бір күйі «*Най чалыш*» деп аталады. Қазақшаға аударғанда «Найға еліктеу» (*най* – өзбек халқының үрлемелі аспабы). Қазақ қобызының репертуарында Қостанай облысы, Аманкелді ауданында дүниеге келген қобызшы Қазыбек Әбенұлының (1914-1995) өз орындауында «*Сыбызғы*» атты күйі жеткен. Бұл күй де сыбызғы күйіне еліктеуден шыққан. Күйде сыбызғы нақыштары, иірімдері анық көрсетілген. Күйдің орындаушылық-техникалық мүмкіндіктері жетілген. «Най чалыш» күйі осы «Сыбызғы» күйінің табиғатына жақын. Қобыздың дыбыс шығару мүмкіндігі кең. Аспапта орындалатын обертонды дыбыстар үрлемелі аспаптарды, әсіресе сыбызғы аспабының дыбысын жақсы салады. Жалпы қобыз аспабының дыбыс бояуы төменгі регистрде – қоңыр, жұмсақ шығады. Ал, жоғарғы жағында ашық, жарқын, әрі сыбызғы дыбысына ұқсас келеді [10, Б.38]. Жоғарыда аталған күйледің интонациялық, мелодиялық құрылымын кең тараған өзбек халқының аспаптық музыкасынан өзгешелігін ғалым Ф.Кароматов айтады. Сонымен қатар бұл

күйлердің сарыны осы уақытқа дейін көшпелі өмір салтын ұстанып келген көшпелі өзбектердің домбыра күйлерінің сарындарына жақын дейді.

Аталған аспаптың құрылымдық ерекшеліктерін қазақ, қырғыз, қарақалпақ халықтарында кездесетін қобыз тектес аспаптармен салыстырмалы түрде зерттеу нәтижелері де өзбек қобызының аталған халықтардың аспаптарынан ерекшеленетінін көрсетті. Өзбек қобыз күйлеріне жасалған орындаушылық талдаудың негізінде аталған аспаптың ішек басу әдісі – саусақтың көпшігімен, ішектің үстінен басу екендігі анықталды (сол қол техникасының басқа да түрлерінің болуы әбден мүмкін).

Қобыз – түркі халықтарына ортақ мұра. Қазіргі жахандану заманында ұмытылған ұлттық мұраларды қайта тірілту тенденциясы бой алуда. Қазақ халқының музыка мәдениетінде жетіген, сазсырнай, сыбызғы және т.б. ұмыт болған музыкалық аспаптарының қайта жаңғырғаны белгілі. Сол сияқты Башқұрттар қолданыстан шығып кеткен қобыз оқу бағдарламасына енгізу арқылы қайта жандандырды. Қазіргі таңда Татарстан тарапынан да қобыз аспабын қайта тірілту мәселелері қолға алынуда. Мақалада жазылған ойлар өзбек қобызының Орталық Азия түркі халықтарының ішіндегі қобыз тектес аспаптардан өзіндік ерекшелігі мен мәдениеттегі орынын тануға мүмкіндік беріп, өзбек қобызының қайта тірілуіне өз септігін тигізеді деген ойдамыз.

Пайдаланылған әдеби қайнар көздер тізімі

- [1] Бабыр. Бабырнама. – Ташкент, 1950. – 417 б.
- [2] Беляев В. Музыкальные инструменты Узбекистана. – М.: Музыкальное изд-во, 1933. – 132 с. – 53 б.
- [3] Вамбери А. Путешествие по Средней Азии. – Спб., 1865. – 171-172.
- [4] Вызго Т. Музыкальные инструменты Средней Азии – Москва: Музыка, 1980.
- [5] Костенко Л.Ф. Путешествие в Бухару русской миссии в 1871 году. – Спб., 1871.
- [6] Фон-Кауфмана К.П. Туркестенский альбом», II. 1872, табл.87. ГПБ.
- [7] Кароматов Ф. Узбекская инструментальная музыка. – Ташкент: ИЛИ им. Гафура Гуляма, – 1972. – 107б.
- [8] Лутфуллаев А. История исполнительства на узбекских народных музыкальных инструментах: Учебное пособие для высших образ. учреждений. – Ташкент, 2009. – 25б.
- [9] Миронов Н. Музыка узбеков. – Самарканд: Узб. гос.изд-во, 1929. – С.18.
- [10] Утегалиева С. Хордофоны Центральной Азии. – Алматы: Казакпарат, 2006 – 120с. ISBN 9965-654-22-0. – 38 б.

- [11] Эйхгорн А. Музыкальная фольклористика Узбекистана /Под ред. В. М. Беляева – Ташкент, 1963
- [12] Utegalieva S., Alsaitova R., Mykyshev T., Medeybek M., Ongarbayeva S. About Two Types Of Universalism In The Musical Instruments Of The Kazakhs. Opción, Año 35, No. 88 (2019): 567-583 ISSN 1012-1587 /ISSNe: 2477-9385 Recibido: 06-01-2019 Aceptado: 28-03-2019
- [13] Утегалиева С.М., Алсаитова Р.К. О двух типах универсализма в музыкальном инструментарии казахов /Педагогика және психология. – 2019. – №3 (40) – С.128-136.
- [14] Джаббаров И. Древний Хорезм – страна высокой культуры и уникальной духовности (Этно-исторические очерки). – Москва: ИЭА РАН, 2014. – 304 с.

References

- [1] Babyr. Babyrnama. – Tashkent, 1950. – 417 b.
- [2] Belyaev V. Muzykal'nye instrumenty Uzbekistana. – M.: Muzykal'noe izd-vo, 1933. – 132 s. – 53 b.
- [3] Vamberi A. Puteshestvie po Srednej Azii. – Spb., 1865. – 171-172.
- [4] Vyzgo T. Muzykal'nye instrumenty Srednej Azii – Moskva: Muzyka, 1980.
- [5] Kostenko L.F. Puteshestvie v Buharu russkoj missi v 1871 godu. – Spb., 1871.
- [6] Fon-Kaufmana K.P. Turkestenskij al'bom», II. 1872, tabl.87. GPB.
- [7] Karomatov F. Uzbekskaya instrumental'naya muzyka. – Tashkent: ILI im. Gafura Gulyama, – 1972. – 107b.
- [8] Lutfullaev A. Istoriya ispolnitel'stva na uzbekskih narodnyh muzykal'nyh instrumentah: Uchebnoe posobie dlya vysshih obrazov.uchrezhdenij. – Tashkent, 2009. – 25b.
- [9] Mironov N. Muzyka uzbekov. – Samarkand: Uzb. gos.izd-vo, 1929. – S.18.
- [10] Utegalieva S. Hordofony Central'noj Azii. – Almaty: Kazakparat, 2006 – 120s. ISBN 9965-654-22-0. – 38 b.
- [11] Eijhgorн А. Музыкаль'naya fol'kloristika Uzbekistana /Pod red. V. M. Belyaeva – Tashkent, 1963
- [12] Utegalieva S., Alsaitova R., Mykyshev T., Medeybek M., Ongarbayeva S. About Two Types Of Universalism In The Musical Instruments Of The Kazakhs. Opción, Año 35, No. 88 (2019): 567-583 ISSN 1012-1587 /ISSNe: 2477-9385 Recibido: 06-01-2019 Aceptado: 28-03-2019
- [13] Utegalieva S.M., Alsaitova R.K. O dvuh tipah universalizma v muzykal'nom instrumentarii kazahov / Pedagogika zhane psihologiya. – 2019. – №3 (40) – S.128-136.
- [14] Dzhabbarov I. Drevnij Horezm – strana vysokoj kul'tury i unikal'noj duhovnosti (Etno-istoricheskie ocherki). – Moskva: IEA RAN, 2014. – 304 с.

Узбекский кобыз и исполняемые на нем кюи

М.С.Медеубек

*Казахская национальная консерватория имени Курмангазы
(Алматы, Казахстан)*

Аннотация

Данная статья посвящена смычковому хордофону с двумя волосяными струнами – кобузу Узбекского народа. Сохранилось немало исторических данных об этом инструменте, а также произведения для него. В настоящее время инструмент уже не используется в музыкальной практике.

В статье рассматриваются эргологические и исполнительские особенности данного инструмента. Автор обращается сравнительно-типологическому, сравнительно-историческому и системно-этнофоническому (И.Мациевский) методам.

Нами использованы этнографические материалы из собственного архива, собранные во время научной стажировки в Государственную консерваторию Узбекистана в 2017 году.

В работе обращаем внимание на репертуар узбекского кобуза. Нас интересуют две пьесы – «Ботир кюи» и «Най чалыш». Первый из них создан Коркутом. Опираясь на свои исполнительские возможности предприняты попытки выявить некоторые исполнительские особенности этих кюев.

Данная работа имеет предварительный характер и требует углубленного изучения.

Ключевые слова: кобыз; узбекский кобуз; Коркут; Батыр кюи; Най чалыш.

Uzbek kobuz and works performed on it

M.S.Medeubek

*Kazakh National Conservatory named after Kurmangazy
(Almaty, Kazakhstan)*

Abstract

This article is devoted to the bowed chordophone with two hair strings-the kobuz of the Uzbek people. There is a lot of historical data about this instrument, as well as performances for it. Currently, the instrument is no longer used in music practice.

The article touches upon the environmental and performance features of this instrument. The author addresses the comparative-typological, comparative-historical and system-etnophonic (J. Maciejewski) methods.

In this article, we pay attention to the repertoire of the Uzbek kobuz. We are interested in two plays – «Botir kui» and «Nai Chalysh». The first of them was created by Korkut. Based on individual performance capabilities, attempts have been made to identify some of the performance features of these kuis. This work is preliminary and requires in-depth study.

Key words: kobyz; uzbek kobuz; Korkyt; Botyr kui; Nai chalysh.

Редакцияға 27.02.2020 қабылданды

**Мерейтоймен Құттықтаймыз!
Поздравляем юбиляров!
We congratulate wits anniversary!**



**Педагогика ғылымдарының докторы, профессор
Джанзакова Шолпан Исағалиқызы**

Джанзакова Шолпан Исағалиқызы 1960 жылы 13 қарашада Гурьев қаласында көп балалы отбасында дүниеге келген.

Шолпан Исағалиқызы 1968 жылы Атырау қаласындағы Ю.Гагарин атындағы мектепке барып, 1978 жылы оны үздік аяқтап, сол жылы Гурьев педагогика институтының биология-химия факультетіне оқуға түседі. Ол бала кезінен алғыр, зерек болып өсті. Мектеп, институт қабырғасында үздік оқумен қатар, қоғамдық жұмыстарға белсене араласып, комсомол, кәсіподақ ұйымдарының белсенді мүшесі болды. Студент кезінде ғылыми жұмыстарға қатысып, факультетінің студенттік ғылыми қоғамдық ұйымын (СНО) басқарды.

Ол 1983 жылы Гурьев педагогика институтының биология-химия факультетін өте жақсы аяқтап, қаладағы №7 орта мектепте биология-химия пәнінің мұғалімі қызметін атқарды. Шолпан Исағалиқызы Х. Досмұхамедов атындағы Атырау мемлекеттік университетінде 1988 жылдың 1-ші маусымнан бастап Педагогика және психология кафедрасының оқытушысынан бастап Психология кафедрасының меңгерушісі, сырттай қысқартылып оқыту факультетінің деканы, университет жанындағы педагогика ғылымдарының докторы ғылыми дәрежесін беру жөніндегі БД 14.61.02 біріккен диссертациялық кеңестің ғалым хатшысы қызметтерін атқарды. 2011 жылдан бері «Педагогика» кафедрасының меңгерушісі қызметін атқарып келеді.

Шолпан Исағалиқызы Ресейдің Мәскеу қаласындағы Ұлттық білім беру мәселелері институты жанындағы мамандандырылған К113.09.01 Кеңесте Ресей ғылым академиясының академигі, этнопедагогика ғылымының негізін салушы ғалым Г.Н. Волковтың жетекшілігімен «Этнопедагогизация экологического воспитания младших школьников в казахской школе» тақырыбында кандидаттық диссертациясын сәтті қорғады.

Джанзакова Ш.И. қазақ этнопедагогикасын зерттеуші белгілі ғалым, профессор К.Ж. Қожахметованың ғылыми кеңесшілігімен «Этнопедагогиканы жеке оқу пәні ретінде құрудың ғылыми негіздері» атты докторлық диссертациясын 2007 жылы Е.А. Бөкетов атындағы Қарағанды мемлекеттік университетінде сәтті қорғап шықты.

Зерттеуші өзінің ғылыми ізденістері – «Этнопедагогика жеке оқу пәнінің ғылыми құрылымы» атты монографиясын, «Этнопедагогика» оқу құралын іс жүзінде қолданысқа енгізді.

Сонымен қатар, Шолпан Исағалиқызының «Ғылыми-педагогикалық зерттеу әдістері», К.Ж.Қожахметовамен бірлесе жазылған «Этнопедагогика как самостоятельная учебная дисциплина (теоретико-методологический аспект)», К.Ж.Қожахметова және Ш.Т.Таубаевамен бірігіп жазған «Методология общей и этнической педагогики в логико-структурных схемах», «Бастауыш сынып оқушыларының этноэкологиялық мәдениетінің мазмұны» атты оқу-әдістемелік құралдары, К.Ж.Қожахметовамен авторлық бірлестікте «Этнопедагогика – дербес оқу пәні» (Республикалық оқу әдістемелік кеңесімен бекітілген), «Студенттердің зияткерлік әлеуеті», «Бастауыш мектеп оқушыларының рухани-адамгершілік құндылықтарын қалыптастыру» атты оқу құралдары, А.Қ.Дүйсенбаевпен бірлесіп жазылған «Түркі халықтарының этнопедагогикасы» оқу-әдістемелік кешені, «Әлеуметтік педагогика» терминдік сөздік (Л.В.Мардахаев, Ш.К.Беркімбаеваның басшылығымен) жарық көрді.

Ш.И.Джанзакованың 170-ке жуық ғылыми жұмыстарының негізгі нәтижелері мен қорытындылары республикалық және шетелдік ғылыми басылымдарда 17, оның ішінде 6 мақала Elsevier компаниясының Scopus мәліметтер базасында және Web of Science Core Collection базасында – 4 ғылыми еңбектер жарық көрді. Өзінің ғылыми жетекшілігімен 4 ғылым кандидаты және 38 магистр даярланды.

Германияда Дюссельдорф қаласында (2012, 2019) Халықаралық білім департаментінде (Intercultural Weiterbildungsgesellschaft e.V.), Әлеуметтік педагогика бойынша Ресей мемлекеттік әлеуметтік университетінде (2013, 2014), CONCORD Халықаралық академиясында («Les organisations internationales et la cooperation scientifique et culturelle» organisee par l'Academie Internationale CONCORD et la FIDJIP. Париж, 2015), Назарбаев зияткерлік мектептері, ДББҰ Педагогикалық шеберлік орталығынан (2017) бойынша білім жетілдіру курстарынан өткен.

Джанзакова Шолпан Исағалиқызы өзінің жемісті еңбегінің нәтижесінде 2001, 2010 жылдары Атырау облысының әкімінің Құрмет грамотасымен, 2006 жылы қазан айында Қазақстан Республикасы Білім және ғылым министрлігінің Құрмет грамотасымен, 2007 жылы тамыз айында Қазақстан Республикасы Білім және ғылым министрлігінің «Қазақстан Республикасының ғылымын дамытуға сіңірген еңбегі үшін» төс белгісімен марапатталды. 2015 жылы Қазақстан Республикасы Білім және ғылым министрлігінің «Ы. Алтынсарин» төс белгісімен марапатталды. 2016 жылы Қазақстан Педагогикалық Ғылымдар Академиясының толық мүшесі (академигі) дәрежесін алды. 2018 жылы Қоғамдық марапаттар жөніндегі Республикалық Кеңес Марапат алқасының «Білім беру саласының үздігі» медалімен, 2020 жылы ҚР Жоғары оқу орындары Қауымдастығының Ахмет Байтұрсыновтың күміс медалімен марапатталды. Жоғары оқу орындарының арасындағы «Үздік оқытушы – 2019» мемлекеттік атақтың иегері.

Шолпан Исағалиқызының өнегелі өмірінің әрбір парағы тұнып тұрған қасиетті шежіредей, кім-кімге де үлгі-өнеге боларлық қызмет жолы байыпты парасаттылықтың өлшеміндей, педагогика ғылымы саласындағы зерделі де толымды еңбектеріңізбен өзіңізді әбден дәлелдеп, барынша мойындатқан халқымыздың өзіңіздей перзенті алдағы уақытта да жоғары өрлеп, асулы асқарлардан көріне берсін, алып бәйтеректей жапырағы жайылып, тамырын тереңге тарта берсін деген лебімізді қабыл алыңыз.

Қазіргі таңда ғалым-ұстаз ретінде студенттер мен магистранттардың жана ғылыми ізденістеріне жол ашып, білім беру қызметінде жүзеге асырып келесіз. Осынау кемеліне келген шағыңызда Сізге дүниедегі бар жақсылықтарды тілей отырып, халқымызға әлі де осылай толыққанды қызмет істей беріңіз дегім келеді.

Ақпарат Информация Information

«ҒҰЛАМАҒА ҚҰРМЕТ – ҰЛЫЛЫҚҚА ТАҒЗЫМ» атты халықаралық ғылыми-тәжірибелік онлайн семинары

Х.Досмұхамедов атындағы Атырау мемлекеттік университетінде Инновациялық білім беру факультеті, «Педагогика» кафедра-лабораториясының ұйымдастыруымен қайтпас та, қажымас қайраткер, дара да, дана тұлға, энциклопедист, әмбебап ғалым, 1928 жылы Абай атындағы Қазақ ұлттық педагогикалық университетінің негізін салушы, педагогика кафедрасының меңгерушісі, профессор Х.Досмұхамедұлының туғанына 137 жыл толуына арналған «ҒҰЛАМАҒА ҚҰРМЕТ – ҰЛЫЛЫҚҚА ТАҒЗЫМ» атты халықаралық ғылыми-тәжірибелік онлайн семинары өткізілді. Семинарға п.ғ.д., профессор, «Педагогика» кафедра-лабораториясының меңгерушісі Ш.И.Джанзакова модераторлық жасап, университеттің ғылым және халықаралық байланыстар жөніндегі проректоры, PhD докторы Д.Ф.Батрышев алғы сөз алып, қатысушыларға сәттілік тіледі.

Халел Досмұхамедұлы – халқымыздың тарихы мен мәдени өмірінде өзіндік із қалдырған біртуар перзенттердің бірі. Ол – туған халқының бақыты үшін, оның өсіп-өркендеуі үшін бар күш-жігерін аямаған дарқан дарындарымыздың бірі. Аяулы азаматтың қай қырынан келіп зерделесек те, оның ерекше қырлары мұндалап көзге ұрып тұрары даусыз.

Ғалымның ғылыми мұраларын өз тәжірибелеріне сүйеніп зерттеуде семинарымыздың спикерлері мағыналы да мазмұнды, өтетұшымды ой саларлықтай әсерлі айтты және семинарға 100-деген қатынасшылардан сұрақтар өте жақсы қойылып, соған сай өз дәрежесінде жауап алынды. Осы ғылыми-тәжірибелік онлайн конференцияға Қырғыз Мемлекетінен және еліміздің ЖОО-нан: Абай атындағы Қазақ ұлттық педагогикалық университеті, әл-Фараби атындағы Ұлттық университеті, Е.А.Букетов атындағы Қарағанды мемлекеттік университеті, Л.Гумилев атындағы Еуразия ұлттық университеті, Ы.Алтынсарин атындағы Ұлттық білім академиясы, М.О.Әуезов атындағы әдебиет және өнер институты, С.Бәйішев атындағы Ақтөбе университеті, Қазақ Ұлттық қыздар педагогикалық университеттерінен 20-ға жуық жетекші ғалым-профессорлары да құрметті қонақ ретінде қатынасты.

Ғылыми-тәжірибелік семинарда республика, жақын және алыс шетел ғалымдары п.ғ.к., доцент Ғ.Б.Базарғалиев «Ұлы мұрат жолында», п.ғ.д., профессор С.Т.Иманбаева «Х.Досмұхамедов еңбектеріндегі рухани мұралардың маңызы», ф.ғ.к., Аманқос Мектептегі «Халел Досмұхамедұлы – көсемсөздің шебері», ф.ғ.д., профессор А.С.Ісімақова «Алаш ғалымы Халел Досмұхамедұлы: әдебиеттану мен лингвистикалық зерттеулерінің бүгінгі қажеттілігі», Қырғызстан Республикасы Бишкек қаласы И.Арабаев атындағы КМУ-ның доценті, тарих ғылымдарының кандидаты Ж.Р.Байдилдаев «Х.Досмұхамедов дун «Талап» коому «Казак-Қырғыз элинин Эркин мамлекеттуулук идеясы» т.б. ғалымдар баяндамалар жасады. Олардың барлығы Х.Досмұхамедұлының өмірі мен ілімінің, оның артына қалдырған рухани бай мұрасын жан-жақты талқылап, ғылыми баяндамаларын, өздерінің көзқарастарын білдірді.

Сондықтан да, көрнекті қоғам және мемлекет қайраткері, профессор Халел Досмұхамедовтың 24 сәуір туған күніне арналған, халықаралық ғылыми-тәжірибелік семинарға қатынасусы ғалымдар, оқытушы-профессорлар, осы міндетті шығармашылық бағытта абыройлы орындап шықты. Ғылыми-тәжірибелік онлайн семинарды Х.Досмұхамедов атындағы Атырау мемлекеттік университетінің ректоры С.Н.Идрисов қорытындылап, спикерлер мен қатысушыларға ризашылығын білдіріп, ғылыми шығармашылық жұмыстарына табыс тіледі.

Еске алу Память Memoria



От имени Редакционного совета, Республиканского учебно-методического Совета, педагоги-музыканты Республики Казахстан выражают глубокие соболезнования родным и близким, друзьям и коллегам с постигшим горем – безвременной кончиной глубокоуважаемого Эдуарда Борисовича Абдуллина, доктора педагогических наук, профессора, заведующего кафедрой методологии и технологий преподавания музыки МПГУ, заведующий кафедрой ЮНЕСКО «Музыкальное искусство и образование на протяжении жизни».

Эдуард Борисович внёс большой вклад в развитие педагогики музыкального образования Казахстана, способствовал развитию международного научно-педагогического сотрудничества, повышению статуса методологии и педагогики музыкального образования, профессиональному творческому сотрудничеству студентов, учителей и учёных всего мира, являясь организатором Международного конкурса «Лучший учитель музыки имени Д.Б.Кабалевского», который был организован на базе Казахской национальной консерватории имени Курмангазы и центра «Бобек» (2015).

Более 40 лет Эдуард Борисович курировал музыкальное образование Казахстана, оказывал научно-методическую помощь, читал лекции, проводил курсы повышения квалификации, мастер-классы, участвовал во многих международных конференциях, конкурсах, проводимых в разных регионах республики (Алматы, Астана, Шымкент, Петропавловск, Кызылорда, Талдыкорган, Уральск и др.).

В течение 10 лет был членом диссертационного Совета по защите докторских диссертаций при Казахском государственном женском педагогическом университете, являлся официальным оппонентом многих соискателей. Созданная под руководством Э.Б.Абдуллина научная школа «Методология педагогики музыкального образования», в рамках которой им и его учениками успешно развивается его научно-педагогическая концепция, получившая широкое распространение и в Республике Казахстан, подтверждая её жизненность и эффективность как отрасли научного знания и образования.

Э.Б.Абдуллин внёс большой вклад в разработку и издание вузовских учебников по специальности «Музыкальное образование». Его учебники по теории, методике и методологии музыкального образования переведены на казахский язык и успешно используются в учебном процессе для подготовки национальных кадров по педагогике музыкального образования. Награждён медалью «Отличник образования Республики Казахстан».

Разделяем с Вами горечь невосполнимой утраты. Память о педагоге, музыканте, ученом, общественном деятеле Эдуарде Борисовиче Абдуллине останется в сердцах тех, кто его знал и сотрудничал с ним.

*Редакционный совет научно-методического журнала «Педагогика и психология»,
Деятели педагогики музыкального образования Республики Казахстана*



**Памяти Мадины Эрнестовны Султановой
(1971-2020)**

Кандидат искусствоведения, ассоциированный профессор, член союза художников Казахстана, член Национального комитета по Всемирному наследию (НКВН) и эксперт Национального комитета по охране нематериального культурного наследия Республики Казахстан при Национальной комиссии по делам ЮНЕСКО и ИСЕСКО.

Одна из лучших выпускниц отечественного альма-матер художественного образования - художественно-графического факультета Казахского национального педагогического университета имени Абая, чье имя вписано золотыми буквами в его славную историю.

Педагог, искусствовед и культуролог, посвятившая свою недолгую, но очень яркую и насыщенную жизнь обучению и воспитанию молодежи на своем родном факультете (ныне Институт искусств, культуры и спорта КазНПУ им. Абая), глубокому изучению философии казахстанского искусства, материальному и нематериальному культурному наследию Казахстана и многому другому.

Исполнитель и руководитель многих научных проектов: «Социокультурный потенциал модернизации художественного образования в контексте глобальных и региональных проблем общества» (2012-2014 гг.), «Традиционные анималистические образы и мотивы в искусстве и культуре кочевников-казахов (древность, средневековье и новое время)», «Карта локализации историко-культурных объектов, а также мест всеобщего паломничества в Казахстане» (2017-2018 гг.), «Виртуальная карта культурной и туристкой привлекательности Казахстана» (2017-2018 гг.), «Видео-документирование нематериального культурного наследия в странах Центральной Азии» (2016-2018), «Роль женщины в сохранении и популяризации нематериального культурного наследия» (2017), «Современная казахстанская культура в глобальном мире» (2018) и другие.

В одной из публикаций Мадины Эрнестовны, звучит мысль: формула бессмертия... И, это верно: лучшие педагоги продолжают в учениках, а сильные ученые в научных трудах. Она была и тем, и другим...

Помним, любим, скорбим....

Коллектив Института искусств, культуры и спорта КазНПУ имени Абая

БІЗДІҢ АВТОРЛАР

Абдикаримова Гаухар Абдикаликовна – педагогика ғылымының кандидаты, аға оқытушы, Абай атындағы Қазақ ұлттық педагогикалық университеті, abdi_1965@mail.ru

Абд্রেимова Күлмесхан Әуелбековна – педагогика ғылымдарының кандидаты, қауымдастырылған профессор, Абай атындағы Қазақ ұлттық педагогикалық университеті, kulmeshan_fk@mail.ru

Айтбаева Фарида Бердалиевна – аға оқытушы, Абай атындағы Қазақ ұлттық педагогикалық университеті, Aytbayeva1967@mail.ru

Алтыбаева Сәуле Мағазқызы – Абылай хан атындағы Қазақ халықаралық қатынастар және әлем тілдері университеті, филология ғылымдарының докторы, бас ғылыми қызметкер, asm2007@mail.ru

Амирханов Қанат Қуанышұлы – өнертану магистрі, Құрманғазы атындағы Қазақ ұлттық консерваториясы, amirkhanov.kanat@mail.ru

Артюхина Мария Сергеевна – Н.И.Лобачевский атындағы Нижний Новгород Мемлекеттік ұлттық зерттеу университеті физика-математикалық білім беру кафедрасының доценті, педагогика ғылымдарының кандидаты, marimari07@mail.ru

Аухадиева Шолпан Замирхахихқызы – психология магистрі, әл-Фараби атындағы Қазақ ұлттық университеті, Sholpan_aisha@mail.ru

Ахтаева Надия Селихановна – профессор, психология ғылымдарының докторы, әл-Фараби атындағы Қазақ ұлттық университеті, nadiyans@mail.ru

Әшімханов Ғалымжан Рашидұлы – аға оқытушы, Абай атындағы Қазақ ұлттық педагогикалық университеті, ashimkhanov.77@mail.ru

Балагазова Светлана Тулеутаевна – Абай атындағы Қазақ ұлттық педагогикалық университеті, музыкалық білім кафедрасының қауымдастырылған профессоры, педагогика ғылымдарының кандидаты, balagazova1963@mail.ru

Бегалиева Сәуле Баязқызы – Абай атындағы Қазақ ұлттық педагогикалық университеті, педагогика ғылымдарының докторы, ҚР ҰҒА академигі, sbegalieva@mail.ru

Бейсенбай Бекжан Кәленұлы – зейнеткер, инженер-механик, bbeyesenbay@bk.ru

Біләл Шерәлі – профессор, филология ғылымдарының докторы, математика және математикалық модельдеу институты, Ұлттық ғылым академиясы Қазақстан Республикасы, bbeyesenbay@bk.ru

Бароян Оксана Левоновна – магистрант, Әл-Фараби атындағы Қазақ ұлттық университеті, oxana_baroyan.com

Букешова Салтанат Сырлыбековна – М.Х.Дулати атындағы Тараз мемлекеттік университеті, студент, bukeshovas@mail.ru

Дәурен Жансая Бауыржанқызы – магистрант, Аймақтық әлеуметтік инновациялық университеті, damilyya89@mail.ru

Дінсламова Ұлпан Әбунәсірқызы – Қазақ ұлттық қыздар педагогикалық университеті, 6М012400 «Педагогикалық өлшемдер» мамандығының 2 курс магистранты, u_l_y_a@inbox.ru

Елшиев Балғабай – педагогика ғылымдарының кандидаты, доцент, Аймақтық әлеуметтік инновациялық университеті, kulalbek@mail.ru

Жұмабаева Айжамал Мықтыбекқызы – М.Х.Дулати атындағы Тараз мемлекеттік университеті филология және журналистика кафедрасының доценті, педагогика ғылымдарының кандидаты, aijamaljumabaeva@mail.ru

Жумадилов Бексұлтан Тазабекович – Абай атындағы Қазақ ұлттық педагогикалық университеті, магистрант, zhumadilov_89@mail.ru

Жусупбекова Гүльсара Галимбековна – PhD доктор, әлеуметтік және жас ерекшелік педагогика кафедрасының доценті, Ш.Уәлиханов атындағы Көкшетау мемлекеттік университеті, ХАА академигі, uk.gulsara74@mail.ru

Ибрагимова Гүлмарал Уәлиханқызы – 7М01301 – Бастауыш оқыту педагогикасы мен әдістемесі мамандығының 1 курс магистранты, Ш.Уәлиханов атындағы Көкшетау мемлекеттік университеті, gulmaralibragimova7@gmail.com

Иманбаева Сауле Тохтарқызы – педагогика ғылымдарының докторы, профессор, ХПБҒА-ның академигі, Халықаралық КОНКОРД академиясының корреспондент мүшесі, Қазақстан Республи-

касы жоғары оқу орнының үздік оқытушысы мемлекеттік грантының иегері, Абай атындағы Қазақ ұлттық педагогикалық университеті, imanbaevast@mail.ru

Исалиева Сауле Темирбаевна – докторант, Абай атындағы Қазақ ұлттық педагогикалық университеті, salia72@mail.ru

Капишева Меруерт Бауржановна – магистрант, Абай атындағы Қазақ ұлттық педагогикалық университеті, moxi_love@mail.ru

Карауылбаев Сапарғали Калымбетұлы – М.Х.Дулати атындағы Тараз мемлекеттік университеті қолданбалы информатика және бағдарламалау кафедрасының доценті, Ph.D., saparkalymbet@mail.ru

Қасымова Рашида Тауекелқызы – әл-Фараби атындағы Қазақ ұлттық университеті, педагогика ғылымдарының докторы, профессор, rashida-kas@mail.ru

Кенжеғалиева Махаббат Дайнуллаевна – Лейпциг университеті (Лейпциг, Германия), доктор PhD, kenshegaliewa@uni-leipzig.de

Керимбаева Рысты Калдыхановна – М.Х.Дулати атындағы Тараз мемлекеттік университеті, педагогика ғылымдарының кандидаты, доцент, risti1971@mail.ru

Кобдикова Жанартай Уажитовна – Қазақ мемлекеттік қыздар педагогикалық университеті, педагогика ғылымдарының докторы, доцент, «Арман-ПВ» баспасының ғылыми жетекшісі, zhuk53@mail.ru

Қойшығұлова Ләйлә Ерболатқызы – Х.Досмұхамедов атындағы Атырау Мемлекеттік Университеті, педагогика ғылымдарының кандидаты, қауымдастырылған профессор, l.koishigulova@asu.edu.kz

Кошербаева Айгерим Нуралиевна – педагогикалық ғылымдарының докторы, профессор, Абай атындағы Қазақ ұлттық педагогикалық университеті, aigera63@mail.ru

Қуандықов Елдос Мұндыбайұлы – «Педагогика және психология» мамандығының 2-курс магистранты, Х.Досмұхамедов атындағы Атырау мемлекеттік университеті, l.koishigulova@asu.edu.kz

Күзеубай Аманкелді Ұзақбайұлы – PhD докторы, Құрманғазы атындағы Қазақ ұлттық консерваториясы, amangeldi_80@mail.ru

Кулданов Наурыз Талғатович – Абай атындағы Қазақ ұлттық педагогикалық университеті, музыкалық білім және хореография кафедрасының 1 курс докторанты, naurizartvokal@mail.ru

Куралбаева Алия Ахметкаримовна – Хожа Ахмет Ясауи атындағы Халықаралық қазақ-түрік университеті, PhD, доцент м.а., kural-aliya84@mail.ru

Курманбаева Толғанай Сағыновна – Абай атындағы Қазақ ұлттық педагогикалық университеті, орыс тілі және әдебиеті кафедрасының докторант, t.kurmanbaeva@mail.ru

Куспанова Ақбаян Муратовна – магистрант, Аймақтық әлеуметтік инновациялық университеті, kulalbek@mail.ru

Мадалиева Забира Бекешовна – психология ғылымдарының докторы, профессор, әл-Фараби атындағы Қазақ ұлттық университеті, madalievaz.b@bk.ru

Малахова Ирина Александровна – педагогикалық ғылымдарының докторы, профессор, Беларусь мемлекеттік мәдениет және өнер университеті, creativmi@yandex.ru

Медеубек Максат Сағатбекұлы – Құрманғазы атындағы Қазақ ұлттық консерватория, докторант, mms_turan0186@mail.ru

Момбек Алия Ануарбековна – Абай атындағы Қазақ ұлттық педагогикалық университеті, педагогика ғылымдарының кандидаты, қауымдастырылған профессор, aliya_mombek@mail.ru

Муратқызы Ақбота – ВА, Сүлейман Демирел атындағы университет, akbota_muratkyzy19@gmail.com

Муратова Гаухар Имашевна – М.Х.Дулати атындағы Тараз мемлекеттік университеті қолданбалы информатика және бағдарламалау кафедрасының доценті, педагогика ғылымдарының кандидаты, gauchar70@mail.ru

Мырзалиева Забира Қазбековна – география ғылымының кандидаты, аға оқытушы, Халықаралық университет SILK WAY, zabira2011@mail.ru

Мырзаханқызы Құралай – докторант, Абай атындағы Қазақ ұлттық педагогикалық университеті, kanatmyrzakhan@mail.ru

Найманов Бауржан Токтарович – магистрант, Абай атындағы Қазақ ұлттық педагогикалық университеті, baukalai@mail.ru

Омарова Гүлнара Жолдасқызы – PhD докторанты, Абай атындағы Қазақ ұлттық педагогикалық университеті, gulnar-aidos@mail.ru

Оспанов Баймурат Ермагамбетович – педагогика ғылымдарының кандидаты, Абай атындағы Қазақ ұлттық педагогикалық университетінің профессоры, ospanov_1954@mail.ru

Паримбай Гүлжанат Ғаниқызы – М.Х.Дулати атындағы Тараз мемлекеттік университеті, студент, gulzhanat.parimbay@bk.ru

Раимқұлова Ақтоты Рахматуллақызы – өнертану ғылымдарының докторы, қауымдастырылған профессор, Қазақстан Республикасының Мәдениет және спорт министрлігі, aqtoty.raimqulova@gmail.com

Рысбекова Жанар Кудайбергеновна – доцент м.а., педагогика ғылымдарының кандидаты, Әл-Фараби атындағы Қазақ ұлттық университеті, zhanar_eurasian@mail.ru

Садықова Дәмелі Базарбаевна – магистр, аға оқытушы, Аймақтық әлеуметтік инновациялық университеті, [damiliya89@mail.ru](mailto:damilya89@mail.ru)

Саметова Фаузия Толеушайховна – оқулықтану орталығының директоры, Педагогикалық ғылымдар академиясы, 180710@mail.ru

Садвакасова Зухра Маратқызы – аль-Фараби атындағы Қазақ ұлттық университеті, педагогика және менеджмент кафедрасының доцент, педагогика ғылымдарының кандидаты, zuhra76@mail.ru

Сахарбаева Карима Сүндетовна – Қазақстанның еңбегі сіңген қайраткері, Махамбет атындағы сыйлықтың иегері, профессор, Құрманғазы атындағы Қазақ Ұлттық Консерваториясы, karima5252@mail.ru

Сейсенбеков Ерлан Кенжебайұлы – педагогика ғылымдарының кандидаты, профессор м.а., Абай атындағы Қазақ ұлттық педагогикалық университеті, Yerlan_fks@mail.ru

Советханов Али Адлетович – магистрант, Аймақтық әлеуметтік инновациялық университеті, kulalbek@mail.ru;

Тайтелиева Лаура Рахатовна – докторант, Абай атындағы Қазақ ұлттық педагогикалық университеті, Laura8788@mail.ru

Танабаева Анар Садуакасовна – PhD докторы, Абай атындағы Қазақ ұлттық педагогикалық университеті, inara2005@mail.ru

Ташболатов Сұлтан – доцент, ҚР еңбек сіңірген жаттықтырушысы, Аймақтық әлеуметтік инновациялық университеті, kulalbek@mail.ru

Ташкеев Даурен Садбекович – педагогика ғылымдарының кандидаты, доцент, Еуразия гуманитарлық институты, dauren_msu@mail.ru

Хазбулатов Андрей Равильевич – PhD докторы, қауымдастырылған профессор, Қазақ ғылыми-зерттеу мәдениет институты, ar.khazbulatov@gmail.com

Ханания Анаит Аркадьевна – «Тұран» университетінің доценті, психология ғылымдарының кандидаты, anahithananyan@rambler.ru

Шайбакова Дамина Дюсенгалеевна – Абай атындағы Қазақ ұлттық педагогикалық университеті, филология ғылымдарының докторы, профессор, daminaIshaibakova@gmail.com

Шыныбек Нұржігіт Ниязбекұлы – магистр оқытушы, Аймақтық әлеуметтік инновациялық университеті, nurzhik_0202@mail.ru

Шыршықбаев Сансызбай Аманкулович – педагогика ғылымдарының кандидаты, аға оқытушы, Аймақтық әлеуметтік инновациялық университеті, sake1977@mail.ru

Юсупалиев Бердияр Жанибекович – магистр оқытушы, Аймақтық әлеуметтік инновациялық университеті, kulalbek@mail.ru

НАШИ АВТОРЫ

Абдикаримова Гаухар Абдикаликовна – кандидат педагогических наук, старший преподаватель, Казахский национальный педагогический университет имени Абая, abdi_1965@mail.ru

Абд্রেимова Кулмесхан Ауелбековна – кандидат педагогических наук, ассоциированный профессор, Казахский национальный педагогический университет имени Абая, kulmeshan_fk@mail.ru

Айтбаева Фариди Бердалиевна – старший преподаватель, Казахский национальный педагогический университет имени Абая, Aytbayeva1967@mail.ru

Алтыбаева Сауле Магазовна – доктор филологических наук, главный научный сотрудник, Казахский университет международных отношений и мировых языков имени Абылай хана, asm2007@mail.ru

Амирханов Канат Куанышевич – магистр искусствознание, Казахская национальная консерватория им. Курмангазы, amirkhanov.kanat@mail.ru

Артюхина Мария Сергеевна – кандидат педагогических наук, доцент кафедры физико-математического образования Национального исследовательского Нижегородского государственного университета им. Н.И.Лобачевского, marimari07@mail.ru

Аухадиева Шолпан Замирхахиховна – магистр психологии, Казахского Национального Университета имени аль-Фараби, Sholpan_aisha@mail.ru

Ахтаева Надия Селихановна – Профессор, доктор психологических наук Казахского Национального Университета имени аль-Фараби, nadiyans@mail.ru

Ашимханов Галымжан Рашидович – старший преподаватель, Казахский национальный педагогический университет имени Абая, ashimkhanov.77@mail.ru

Балагазова Светлана Тулеутаевна – кандидат педагогических наук, ассоциированный профессор кафедры музыкального образования и хореографии, Казахский национальный педагогический университет имени Абая, balagazova1963@mail.ru

Бегалиева Сауле Баязовна – доктор педагогических наук, академик НАН РК, Казахский национальный педагогический университет имени Абая, sbegaliewa@mail.ru

Бейсенбай Бекжан Каленулы – пенсионер, инженер-механик, bbeysenbay@bk.ru

Білэл Шерәлі – профессор, доктор филологических наук, институт математики математического моделирования, Национальная академия наук РК, bbeysenbay@bk.ru

Бароян Оксана Левоновна – магистрант, Казахский национальный университет имени аль-Фараби, oxana@baroyan.com

Букешова Салтанат Сырлыбековна – Таразский университет имени М.Х.Дулати, студент, bukeshovas@mail.ru

Даурен Жансая Бауыржановна – магистрант, Региональный социально-инновационный университет, damilya89@mail.ru

Динсламова Улпан Абунасировна – Казахский национальный женский педагогический университет, магистрант 2 курса специальности 6М012400 «Педагогические измерения», u_l_y_a@inbox.ru

Елшиев Балгабай – кандидат педагогических наук, доцент, Региональный социально-инновационный университет, kulalbek@mail.ru

Жумабаева Айжамал Мыктыбекқызы – кандидат педагогических наук, доцент кафедры филологии и журналистики Таразского государственного университета имени М.Х.Дулати, aijamaljumabaeva@mail.ru

Жумадилов Бексултан Тазабекович – магистрант, Казахский национальный педагогический университет имени Абая, zhumadilov_89@mail.ru

Жумалиева Рахима Зайдуллоевна – PhD, ассоциированный профессор университета имени Сулеймана Демиреля, rzhresearch2019@gmail.com

Жусупбекова Гульсара Галимбековна – доктор PhD, доцент кафедры социальной и возрастной педагогики Кокшетауский государственный университет имени Ш.Уалиханова, академик МАИН, uk.gulsara74@mail.ru

Ибрагимова Гүлмарал Уәлиханқызы – магистрант 1 курса специальности 7М01301 – Педагогика и методика начального обучения, Кокшетауский государственный университет имени Ш.Уалиханова, gulmaralibragimova7@gmail.com

Иманбаева Сауле Тохтаровна – доктор педагогических наук, профессор, академик МАНПО, член-корреспондент академии КОНКОРД (Франция), Обладатель государственного гранта «Лучший преподаватель ВУЗа» РК, Казахский национальный педагогический университет имени Абая, *imanbaevast@mail.ru*

Исалиева Сауле Темирбаевна – докторант, Казахский национальный педагогический университет имени Абая, *salia72@mail.ru*

Капишева Меруерт Бауржановна – магистрант, Казахский национальный педагогический университет имени Абая, *moxi_love@mail.ru*

Карауылбаев Сапаргали Калымбетулы – Ph.D., доцент кафедры прикладной информатики и программирования Таразского государственного университета имени М.Х.Дулати, *saparkalymbet@mail.ru*

Касымова Рашида Таукеловна – доктор педагогических наук, профессор, Казахский национальный университет имени аль-Фараби, *rashida-kas@mail.ru*

Кенжегалиева Махаббат Дайнуллаевна – Лейпцигский университет (Лейпциг, Германия), доктор PhD, *kenshegaliewa@uni-leipzig.de*

Керимбаева Рысты Калдыхановна – кандидат педагогических наук, доцент, Таразский государственный университет им М.Х.Дулати, *risti1971@mail.ru*

Кобдикова Жанартай Уажитовна – доктор педагогических наук, доцент, Казахский национальный женский педагогический университет; научный руководитель издательства «Арман-ПВ», *zhuk53@mail.ru*

Койшигулова Ляйля Ербулатовна – кандидат педагогических наук, ассоциированный профессор Атырауский государственный университет имени Х.Досмухамедова, *l.koishigulova@asu.edu.kz*

Кошербаева Айгерим Нуралиевна – доктор педагогических наук, профессор, Казахский национальный педагогический университет имени Абая, *aigera63@mail.ru*

Куандыков Елдос Мунбаевич – магистрант 2 курса по специальности «Педагогика и психология» Атырауский государственный университет имени Х.Досмухамедова, *l.koishigulova@asu.edu.kz*

Кузеубай Аманкелди Узакбаевич – PhD доктор, Казахская национальная консерватория имени Курмангазы, *amangeldi_80@mail.ru*

Кулданов Наурыз Талгатович – докторант 1 курса кафедры музыкального образования и хореографии, Казахский национальный педагогический университет имени Абая, *naurizartvokal@mail.ru*

Куралбаева Алия Ахметкаримовна – PhD, и.о. доцента, Международный казахско-турецкий университет имени Ходжи Ахмеда Ясави, *kural-aliya84@mail.ru*

Курманбаева Толганай Сагынновна – докторант кафедры русского языка и литературы, Казахский национальный педагогический университет имени Абая, *t.kurmanbaeva@mail.ru*

Куспанова Акбаян Муратовна – магистрант, Региональный социально-инновационный университет, *kulalbek@mail.ru*

Мадалиева Забира Бекешовна – доктор психологических наук, профессор, Казахский национальный университет имени аль-Фараби, *madalievaz.b@bk.ru*

Малахова Ирина Александровна – доктор педагогических наук, профессор, Белорусский государственный университет культуры и искусств, *creativmi@yandex.ru*

Медеубек Максат Сагатбекулы – докторант, Казахская национальная консерватория имени Курмангазы, *mms_turan0186@mail.ru*

Момбек Алия Ануарбековна – кандидат педагогических наук, ассоциированный профессор, Казахский национальный педагогический университет имени Абая, *aliya_tombek@mail.ru*

Муратқызы Ақбота – BA, университет имени Сулеймана Демиреля, *akbotamuratkyzy19@gmail.com*

Муратова Гаухар Имашевна – кандидат педагогических наук, доцент кафедры прикладной информатики и программирования Таразского государственного университета имени М.Х.Дулати, *gauchar70@mail.ru*

Мырзалиева Забира Қазбековна – кандидат географических наук, старший преподаватель, Международный университет SILK WAY, *zabira2011@mail.ru*

Мырзаханқызы Куралай – докторант, Казахский национальный педагогический университет имени Абая, *kanatmyrzakhan@mail.ru*

Найманов Бауржан Токтарович – магистрант, Казахский национальный педагогический университет имени Абая, *baukalai@mail.ru*

Омарова Гульнара Жолдасовна – докторант PhD, Казахский национальный педагогический университет имени Абая, *gulnar-aidos@mail.ru*

Оспанов Баймурат Ермагамбетович – кандидат педагогических наук, профессор Казахский национальный педагогический университет имени Абая, *ospanov_1954@mail.ru*

Паримбай Гулжанат Ганикызы – Таразский университет имени М.Х.Дулати, студент, *gulzhanat.parimbay@bk.ru*

Раимкулова Актоты Рахматуллаевна – доктор искусствоведения по музыковедению и музыкальному искусству, DBA, министр культуры и спорта Республики Казахстан, *aqtoty.raimkulova@gmail.com*.

Рысбекова Жанар Кудайбергеновна – и.о. доцента, кандидат педагогических наук, Казахский национальный университет имени аль-Фараби, *zhanar_eurasian@mail.ru*

Садыкова Дамели Базарбаевна – магистр, старший преподаватель, Региональный социально-инновационный университет, *damiliya89@mail.ru*

Саметова Фаузия Толеушайховна – директор Центра учебниковедения, Академия педагогических наук, *180710@mail.ru*

Садвакасова Зухра Маратовна – кандидат педагогических наук, доцент кафедры общей и прикладной психологии Казахского национального университета имени аль-Фараби, *zuhra76@mail.ru*

Сахарбаева Карима Сундетовна – Заслуженный деятель Республики Казахстан, лауреат премии имени Махамбета, профессор, Казахская Национальная Консерватория имени Курмангазы, *karima5252@mail.ru*

Сейсенбеков Ерлан Кенжебаевич – кандидат педагогических наук, и.о. профессора, Казахский национальный педагогический университет имени Абая, *Yerlan_fks@mail.ru*

Советханов Али Адлетович – магистрант, Региональный социально-инновационный университет, *kulalbek@mail.ru*;

Тайтелиева Лаура Рахатовна – докторант, Казахский национальный педагогический университет имени Абая, *Laura8788@mail.ru*

Танабаева Анар Садуакасовна – доктор PhD, Казахский национальный педагогический университет имени Абая, *inara2005@mail.ru*

Ташболатов Султан – доцент, Заслуженный тренер РК, Региональный социально-инновационный университет, *kulalbek@mail.ru*

Ташкеев Даурен Садбекович – кандидат педагогических наук, доцент, Евразийский гуманитарный институт, *dauren_msu@mail.ru*

Хазбулатов Андрей Равильевич – доктор PhD, ассоциированный профессор, Казахский научно-исследовательский институт культуры, *ar.khazbulatov@gmail.com*

Ханания Анаит Аркадьевна Доцент, кандидат психологических наук, университета “Туран”, *anahithananyan@rambler.ru*

Шайбакова Дамина Дюсенгалеевна – доктор филологических наук, профессор, Казахский национальный педагогический университет имени Абая, *damina1shaibakova@gmail.com*

Шыныбек Нуржигит Ниязбекулы – магистр преподаватель, Региональный социально-инновационный университет, *nurzhik_0202@mail.ru*

Шыршыкбаев Сансызбай Аманкулович – кандидат педагогических наук, старший преподаватель, Региональный социально-инновационный университет, *sake1977@mail.ru*

Юсупалиев Бердияр Жанибекович – магистр преподаватель, Региональный социально-инновационный университет, *kulalbek@mail.ru*

OUR AUTHORS

Abdikarimova Gaukhar – candidate of pedagogical sciences, associate professor, Abay Kazakh National Pedagogical University, *abdi_1965@mail.ru*

Abdreimova Kulmeskhan – candidate of pedagogical sciences, ass. Professor, Abay Kazakh National Pedagogical University; *kulmeshan_fk@mail.ru*

Aitbaeva Farida – Senior Lecturer, Abay Kazakh National Pedagogical University, *Aytbaeva1967@mail.ru*

Altybayeva Saule – Doctor of Philology, Head Researcher, Ablai khan Kazakh University of International Relations and World Languages, *asm2007@mail.ru*

Amirkhanov Kanat – Master of Arts, Kazakh National Conservatory Kurmangazy, *amirkhanov.kanat@mail.ru*

Artyukhina Maria – Candidate of Pedagogic Sciences, Associate Professor at the Department of physical and mathematical education, Lobachevsky State University of Nizhny Novgorod, *marimari07@mail.ru*

Aukhadieva Sholpan – Master of Psychology, Al-Farabi Kazakh National University, *Sholpan_aisha@mail.ru*

Akhtaeva Nadia – Professor, Doctor of Psychological Sciences, Al-Farabi Kazakh National University, *nadiyans@mail.ru*

Ashimkhanov Galymzhan – Senior Lecturer, Abay Kazakh National Pedagogical University, *ashimkhanov.77@mail.ru*

Balagazova Svetlana – candidate of pedagogical sciences, associate professor of the Music education department, Kazakh National Pedagogical University named after Abai, *balagazova1963@mail.ru*

Begaliyeva Saule – doctor of Pedagogical Sciences, academician, the Kazakh National Pedagogical University named after Abai, *sbegaliyeva@mail.ru*

Beysenbay Bekjan Kalenuly – a pensioner, engineer-mechanic, *bbeysenbay@bk.ru*

Bilal Sherali – Professor, doctor of Philology, Institute of Mathematics and mathematical modeling, National Academy of Sciences of the Republic of Kazakhstan, *bbeysenbay@bk.ru*

Baroyan Oxana Levonovna – undergraduate, Al-Farabi Kazakh National University, *oxana@baroyan.com*

Bukeshova Saltanat – Taraz State University named after M.Kh.Dulaty, student, *bukeshovas@mail.ru*

Dauren Zhansaya – Master Student, Regional Social and Innovative University, *damiliya89@mail.ru*

Dinslamova Ulpan – Kazakh national women's pedagogical University, 2nd year master's student of specialty 6M012400 «Pedagogical measurements», *u_l_y_a@inbox.ru*

Elshiev Balgabai – Candidate of Pedagogical Sciences, Associate Professor, Regional Social Innovation University, *kulalbek@mail.ru*

Zhumabaeva Aizhamal – Candidate of Pedagogic Sciences, associate professor, Taraz State University M.Kh.Dulaty, *aijamaljumabaeva@mail.ru*

Zhumadilov Beksultan – Master, Abay Kazakh National Pedagogical University, *zhumadilov_89@mail.ru*

Zhumaliyeva Rakhima – PhD, Associate professor at Suleyman Demirel University, *rzresearch2019@gmail.com*

Zhussupbekova Gulsara – PhD, Associate Professor at the Department of Social and Age Pedagogy, Sh.Ualikhanov Kokshetau State University, current member of the IIA, *uk.gulsara74@mail.ru*

Ibragimova Gulmaral – Master's Degree Student major 7M01301 – Pedagogy and Methodology of Primary Education, Sh.Ualikhanov Kokshetau State University *gulmaralibragimova7@gmail.com*

Imanbayeva Saule – Doctor of pedagogical sciences, Professor, Academician of the MANPO, corresponding member of the Academy of CONCORD (France), Abay Kazakh National Pedagogical University, *imanbaevast@mail.ru*

Issaliyeva Saule – doctoral student, Abai Kazakh National Pedagogical University, *salia72@mail.ru*

Kapisheva Meruyert – Master Student, Abay Kazakh National Pedagogical University, *moxi_love@mail.ru*

Karauylbayev Sapargali – Ph.D., associate professor, Taraz State University M.Kh.Dulaty, *saparkalymbet@mail.ru*

Kassymova Rashida – Doctor of Pedagogical Sciences, professor, the Kazakh National University named after al-Farabi, *rashida-kas@mail.ru*

Kenzhegaliyeva Makhabbat – PhD, Leipzig University (Leipzig, Germany), *kenshegaliewa@uni-leipzig.de*

Kerimbayeva Rysty – Candidate of pedagogical Sciences, associate Professor, M.Kh.Dulaty Taraz State University, *risti1971@mail.ru*

Kobdikova Zhanartay – Doctor of pedagogical Sciences, professor, Kazakh national women's pedagogical University, scientific Director of the publishing house «Arman-PV», *zhuk53@mail.ru*

Koishigulova Lyaylya – Candidate of Pedagogical Sciences, Associate Professor, Atyrau State University named after Kh.Dosmukhamedov, *l.koishigulova@asu.edu.kz*

Kosherbayeva Aigerim – doctor of pedagogical sciences, professor, Abai Kazakh National Pedagogical University, *aigera63@mail.ru*.

Kuandykov Eldos – 2nd year undergraduate specialty «Pedagogy and Psychology», Atyrau State University named after Kh.Dosmukhamedov, *l.koishigulova@asu.edu.kz*

Kuzeubay Amankeldi – PhD doctor, Kurmangazy Kazakh National Conservatory, *amangeldi_80@mail.ru*

Kuldanov Nauryz – Doctoral student of the department of music education and choreography, Kazakh National Pedagogical University named after Abai, *naurizartvokal@mail.ru*

Iskakova Aliya – PhD, Acting Associate Professor, Khoja Ahmet Yasawi International Kazakh-Turkish University, *kural-aliya84@mail.ru*

Kurmanbayeva Tolganay – PhD student of the Department of Russian language and literature, Kazakh National Pedagogical University named after Abai, *t.kurmanbaeva@mail.ru*

Kuspanova Akbayan – Master Student, Regional Social Innovation University, *kulalbek@mail.ru*

Madaliyeva Zabira – the doctor of psychological Sciences, Professor, Kazakh national University named after al-Farabi, *madalievaz.b@bk.ru*

Malakhova Irina – doctor of pedagogical sciences, professor, Belarusian State University of Culture and Arts, *creativmi@yandex.ru*.

Medeubek Maxat – doctoral student of Kazakh National Conservatory named after Kurmangazy, *mms_turan0186@mail.ru*

Mombek Aleya – Candidate of Pedagogical Sciences, professor, the Kazakh National Pedagogical University named after Abai, *aliya_mombek@mail.ru*

Muratkyzy Akbota – BA, Suleyman Demirel University, *akbotamuratkyzy19@gmail.com*

Muratova Gaukhar – Candidate of Pedagogic Sciences, associate professor, Taraz State University M.Kh. Dulaty, *gauchar70@mail.ru*

Myrzaliev Zabira – candidate of geographic sciences, associate professor, Silk Way International University, *zabira2011@mail.ru*

Myrzakhankizi Kuralai – doctoral student, Abai Kazakh National Pedagogical University, *kanatmyrzakhan@mail.ru*

Naimanov Baurzhan – Master Student, Abay Kazakh National Pedagogical University, *baukakai@mail.ru*

Omarova Gulnara – PhD student, Kazakh National Pedagogical University named after Abai, *gulnar-aidos@mail.ru*

Ospanov Baimyrat – candidate of pedagogical sciences, professor Abay Kazakh National Pedagogical University, *ospanov_1954@mail.ru*

Parimbay Gulzhanat – Taraz State University named after M.Kh.Dulaty, student, *gulzhanat.parimbay@bk.ru*

Raimkulova Aktoty – Doctor of Art History on musicology and musical art, DBA, Minister of Culture and Sports of the Republic of Kazakhstan, *aqtoty.raimkulova@gmail.com*.

Rysbekova Zhanar – Acting Associate Professor, candidate of Pedagogical Sciences, Al-Farabi Kazakh National University, *zhanar_eurasian@mail.ru*

Sadykova Dameli – Master, Senior Lecturer, Regional Social Innovation University, *damiliya89@mail.ru*

Sametova Fauziya – Director of the center of textbook studies, Academy of pedagogical Sciences, *180710@mail.ru*

Sadvakassova Zuhra – candidate of pedagogical sciences, assistant professor of the Kazakh National University named after Al-Farabi, zuhra76@mail.ru

Sakharbayeva Karima – Honored Worker of the Republic of Kazakhstan, Makhambet Prize Laureate, Professor, Kazakh National Conservatory named after Kurmangazy, karima5252@mail.ru

Seisenbekov Yerlan – Candidate of pedagogical sciences, acting Professors, Abay Kazakh National Pedagogical University, Yerlan_fks@mail.ru

Sovetkhanov Ali – undergraduate, Regional Social and Innovation University, kulalbek@mail.ru

Taytelieva Laura – doctoral student, Abai Kazakh National Pedagogical University, Laura8788@mail.ru

Tanabayeva Anar – doctor PhD, Abai Kazakh National Pedagogical University, inara2005@mail.ru

Tashbolatov Sultan – Associate Professor, Honored Coach of the Republic of Kazakhstan, Regional Social Innovation University, kulalbek@mail.ru

Tashkeev Dauren – candidate of pedagogical sciences, associate professor, Eurasian Humanities Institute, dauren_msu@mail.ru

Khazbulatov Andrey – PhD, Associate Professor, Kazakh Research Institute of Culture, ar.khazbulatov@gmail.com

Hananyan Anahit Arkadyevna – Associate Professor, Candidate of Psychological Sciences, Turan University, anahithananyan@rambler.ru

Shaibakova Damina – Doctor of Philology Sciences, professor, Kazakh National Pedagogical University named after Abai, damina1shaibakova@gmail.com

Shynybek Nurjigit – master teacher, Regional Social Innovation University, nurzhiik_0202@mail.ru

Shyrshykbayev Sansyzbai – Candidate of Pedagogical Sciences, Senior Lecturer, Regional Social Innovation University, sake1977@mail.ru;

Usupaliev Berdiar – master teacher, Regional Social Innovation University, kulalbek@mail.ru

МАЗМҰНЫ

Педагогиканың және психологияның әдіснамасы мен теориясы

Карауылбаев С.К., Аргюхина М., Жумабаева А.М., Муратова Г.И. Интернет-педагогиканың даму шекарасы	5
Аухадиева Ш.З., Ахтаева Н.С., Хананян А.А. Жасөспірімдердің өзін-өзі растауының психологиялық ерекшеліктері.....	11
Курманбаева Т.С., Шайбакова Д.Д. Техникалық мәтіндерде ғылыми терминологиясының лексикалық-стилистикалық ерекшеліктері: лингводидактикалық аспект	20
Кобдикова Ж.У., Динсламова У.А. Мектептегі дидактикалық үдерістің сапасын басқарудың теориялық негіздері	29

Қолданбалы психология және психотерапия

Садвакасова З.М., Мадалиева З.Б. Тәуекел тобындағы дағдарыстық жағдайда психикалық денсаулықты сақтау және стрессті басқару	37
Қойшығұлова Л.Е., Қуандықов Е.М. Педагог-психолог тұлғасының тергеу әрекеттерін жүргізудегі рөлі	48

Білім беру саласындағы инновациялар

Бегалиева С.Б. Инклюзивті білім берудің ресурстары ретінде ақпараттық-коммуникациялық технологиялар	56
Жұмаділов Б.Т., Абдикаримова Г.А., Мырзалиева З.Қ. Қашықтықтан білім беруде географиялық деректерді ақпараттық коммуникация технологиясын қолдана отырып оқытудың ерекшеліктері	62
Тайтелиева Л.Р. Мектепке дейінгі ұйымдар педагогтарының инновациялық іс-әрекетін дамыту	70
Исалиева С.Т., Кошербаева А.Н., Малахова И.А., Танабаева А.С. Шетелдік студенттерді тарту: жоғары білім берудің интернационализациялау стратегиясы	76
Мырзаханқызы Қ. Инклюзивті білім беру мамандарын даярлау мәселелері	83

Білім берудің мәселелері мен келешегі

Саметова Ф.Т. Мектеп оқулығының сапасын арттыру мәселесі	91
Кулданов Н.Т., Балагазова С.Т. Музыкалық-педагогикалық білім бакалаврларының креативтілігін дамыту мәселесі (вокалдық оқыту аспекті)	97
Оспанов Б.Е., Найманов Б.Т. Гравюра өнеріне үйрету	105
Куспанова А.М., Сейсенбеков Е.К., Елшиев Б., Юсупалиев Б.Ж., Андақұл М.Х. Мектептегі дене шынықтыру жұмыстарының педагогикалық негіздері	111
Рысбекова Ж.К., Бороян О.Л. Корпоративті коммуникативті құзыреттілік және оны қалыптастыру аспектілері	119

Білім берудің заманауи әдістемелері мен технологиялары

Қасымова Р.Т. Білім беру процесіне портфолио енгізу тәжірибесі туралы	128
Жусупбекова Г.Г., Ибрагимова Г.У. Пікірталас-ойын технологиясын жүзеге асыру үдерісінде бастауыш сынып оқушыларының коммуникативтік дағдыларын қалыптастыру.....	136

Жумалиева Р.З., Муратқызы А. Шетел тілі ретінде ағылшын тілін оқыту арқылы қарым-қатынас құзыреттілігін дамытуда пікірталас әдісі.....	143
Куралбаева А.А. Қазақстан және Түркияның 1-ші сынып ана тілі оқулықтарын пішімі мен дизайны тұрғысынан салыстырылмалы зерттеу	151
Омарова Г.Ж., Кенжеғалиева М.Д. Бастауыш сынып оқушыларының сөздіктерді қолдану білігін қалыптастыру	159
Капишева М.Б. Ақпараттық-коммуникациялық технологиялар негізінде өнер туындылары сабағында мектеп оқушыларының шығармашылық ойлауын қалыптастыру.....	169
Советханов А.А., Ташболатов С., Шыныбек Н.Н., Әшімханов Ғ.Р., Айтбаева Ф.Б. Қазақ күресі негізінде күрес түрлерін сабақтарда үйретудің техникалық әдістері	179
Паримбай Г.Ғ., Керімбаева Р.К. Мектеп жасына дейінгі балаларға арналған «Денсаулық» модулі	186

Абай әлемі: білім беру, ғылым, мәдениет және өнер

Иманбаева С.Т., Момбек Ә.Ә. Абай мұрасы – интеллектуалды тұлға қалыптастырудың негізі	192
--	-----

«Мәңгілік Ел» ұлттық идея контексіндегі білім беру, мәдениет және өнер

Раимкулова А.Р. Мәдени парадигманың модальдықтарындағы үрдістер және қазақ музыкасының тарихы	197
Бейсенбай Б., Біләл Ш. Ұлы ғұлама, данышпан бабамыз Әбу Насыр әл-Фараби тағылымы хәм рухани жаңғыру	203

Рухани жаңғыру: ғылыми, білім беру және мәдени кеңістігі

Хазбулатов А.Р. «Күлтөбе қалажұрты» археологиялық паркының тақырыптық кеңістіктерін қалыптастырудың тұжырымдамалық тәсілдері	211
Дәурен Ж.Б., Абдреймова К.А., Шыршықбаев С.А., Садықова Д.Б., Ташкеев Д.С. Білім беру мекемелеріндегі дене шынықтыру сабақтарында ұлттық ойындарды оқыту әдістері.....	218
Сахарбаева К.С. Дәстүрлі күйші, шебер – Едіге Нәбиевтің синкретті шығармашылығы.....	223
Күзеубай А.У., Әмірханов Қ.Қ. Композитор М. Егінбаевтың әндеріндегі ұлттық әннің поэтикалық және музыкалық-құрылымдық ерекшеліктері.....	230
Алтыбаева С.М. Мәдени кодтың когнитивті тезаурус: коммуникативті және эпистемологиялық аспектілері	234
Букешова С.С., Керімбаева Р.К. Мектеп жасына дейінгі балаларды гаджеттерден алшақтатуда асық терапиясын пайдалану	243
Медеубек М. С. Өзбек қобызы және оған арналған күйлер	250

Мерейтоймен құттықтаймыз!

Джанзакова Ш.И.	257
------------------------------	-----

Ақпарат

«Ғұламаға құрмет – ұлылыққа тағзым» атты халықаралық ғылыми-тәжірибелік онлайн семинары	259
Еске алу	260

Біздің авторлар	262
------------------------------	-----

СОДЕРЖАНИЕ

Методология и теория педагогики и психологии

Карауылбаев С.К., Артюхина М., Жумабаева А.М., Муратова Г.И. Границы развития Интернет-педагогике	5
Аухадиева Ш.З., Ахтаева Н.С., Хананян А.А. Психологические особенности самоутверждения подростков	11
Курманбаева Т.С., Шайбакова Д.Д. Лексико-стилистические особенности научной терминологии в технических текстах: лингводидактический аспект	20
Кобдикова Ж.У., Динсламова У.А. Теоретические основы управления качеством дидактического процесса в школе	29

Прикладная психология и психотерапия

Садвакасова З.М., Мадалиева З.Б. Сохранение психического здоровья и управление стрессом в кризисной ситуации группы риска	37
Койшигулова Л.Е., Куандыков Е.М. Роль личности педагога-психолога при следственных действиях	48

Инновации в образовании

Бегалиева С.Б. Информационные-коммуникационные технологии как ресурсы инклюзивного образования	56
Жумадилов Б.Т., Абдикаримова Г.А., Мырзалиева З.К. Особенности использования информационно-коммуникационных технологий для изучения географических сведений на дистанционном обучении	62
Тайтелиева Л.Р. Развитие инновационной деятельности педагогов дошкольных организаций	70
Исалиева С.Т., Кошербаева А.Н., Малахова И.А., Танабаева А.С. Привлечение иностранных обучающихся: стратегия интернационализации высшего образования	76
Мырзаханкызы К. Вопросы подготовки специалистов инклюзивного образования.....	83

Проблемы и перспективы образования

Саметова Ф.Т. К вопросу о повышении качества школьного учебника	91
Кулданов Н.Т., Балагазова С.Т. К проблеме развития креативности бакалавров музыкально-педагогического образования (аспект вокального обучения)	97
Оспанов Б.Е., Найманов Б.Т. Обучение искусству гравюра	105
Куспанова А.М., Сейсенбеков Е.К., Елшиев Б., Юсупалиев Б.Ж., Андакул М.Х. Педагогические основы физкультурной работы в школе	111
Рысбекова Ж.К., Бороян О.Л. Корпоративная коммуникативная компетентность и аспекты ее формирования.....	119

Современные методики и технологии обучения

Касымова Р.Т. О практике внедрения портфолио в образовательный процесс	128
Жусупбекова Г.Г., Ибрагимова Г.У. Формирование коммуникативных навыков у младших школьников в процессе реализации дискуссионно-игровой технологии	136

Жумалиева Р.З., Муратқызы А. Метод дебатов в развитии коммуникативной компетенции при обучении английскому языку как иностранному	143
Куралбаева А.А. Сравнительное исследование учебников родного языка 1-х классов Казахстана и Турции с точки зрения формата и дизайна	151
Омарова Г.Ж., Кенжегалиева М.Д. Формирование у учащихся начальных классов умений пользоваться словарями	159
Капишева М.Б. Формирование креативного мышления школьников на уроках художественного труда на основе информационно-коммуникативных технологий	169
Советханов А.А., Ташболатов С., Шыныбек Н.Н., Ашимханов Г.Р., Айтбаева Ф.Б. Технические приемы обучения видов борьбы на уроках в основе борьбы «Қазақ күресі».....	179
Паримбай Г.Г., Керимбаева Р.К. Модуль «здоровья» для детей дошкольного возраста.....	186

Мир Абая: образование, наука, культура и искусство

Иманбаева С.Т., Момбек А.А. Наследие Абая – основа формирования интеллектуальной личности	192
--	-----

Образование, культура и искусство в контексте национальной идеи «Мәңгілік Ел»

Раимкулова А.Р. Тенденции в модальности культурной парадигмы и история казахской музыки	197
Бейсенбай Б., [Билал Ш.] Учения и духовное возрождение великого ученого Абу Насира аль-Фараби	203

Рухани жаңғыру: научное, образовательное и культурное пространство

Хазбулатов А.Р. Концептуальные подходы к формированию тематических пространств археологического парка «Городище Культобе»	211
Даурен Ж.Б., Абдреймова К.А., Шыршыкбаев С.А., Садыкова Д.Б., Ташкеев Д.С. Методы обучения национальных игр на уроках физической культуры учреждений образования	218
Сахарбаева К.С. Синкретическое творчество традиционного исполнителя, мастера – Едиге Набиева	223
Кузеубай А.У., Амирханов К.К. Поэтические и музыкально-структурные особенности национального пения в песнях композитора М. Егинбаева	230
Алтыбаева С.М. Когнитивный тезаурус культурного кода: коммуникативный и эпистемологический аспекты	234
Букешова С.С., Керимбаева Р.К. Использование асыкотерапии как средство против гаджетов у детей дошкольного возраста	243
Медеубек М.С. Узбекский кобыз и исполняемые на нем кюи	250

Поздравляем юбиляра

Джанзакова Ш.И.	257
------------------------------	-----

Информация

Международный научно-практический онлайн-семинар «Ғұламаға құрмет – ұлылыққа тағзым»	259
Память	260
Наши авторы	262

CONTENT

Methodology and theory of pedagogy and psychology

Karauylbayev S., Artyukhina M., Zhumabaeva A., Muratova G. Boundaries of Internet Pedagogy development	5
Aukhadiyeva Sh. Akhtayeva N., Hananyan A. Psychological features of self-affirmation of adolescents	11
Kurmanbayeva T.S., Shaibakova D.D. Lexico-stylistic features of scientific terminology in technical texts: lingovodidactic aspect	20
Кобдикова Ж.У., Динсламова У.А. Theoretical foundations of quality management of the didactic process in school	29

Applied psychology and psychotherapy

Sadvakassova Z.M., Madaliyeva Z.B. Mental health preservation and stress management in the crisis situation of the risk group	37
Koishigulova L.E., Kuandykov E.M. Role of personality of a teacher-psychologist during investigative actions	48

Innovations in education

Begaliyeva S.B. Information and communication technologies as resources of inclusive education	56
Zhumadilov B., Abdikarimova G., Myrzaliyeva Z. Features of using information and communication technologies for studying geographical information in distance learning.....	62
Taytelieva L. The development of innovative activities of teachers of preschool organizations	70
Issaliyeva S., Kosherbayeva A., Malakhova I., Tanabayeva A. Attracting foreign students: a strategy for the internationalization of higher education	76
Myrzakhankizi K. Issues of training of specialists of inclusive education	83

Problems and prospects of education

Sametova F.T. On the issue of improving the quality of the school textbook	91
Kuldanov N., Balagazova S. On the problem of development of creativity of bachelors of music and pedagogical education (aspect of vocal training)	97
Osmanov B., Naimanov B. Educating gravure art	105
Kuspanova A.M., Seisenbekov Yer.K., Elshiev B., Usupaliev B.Zh., Andakul M.H. The pedagogical basis of physical education at school	111
Rysbekova J.K., Baroyan O.L. Corporate communicative competence and aspects of its formation	119

Modern methods and technologies of teaching

Kassymova R.T. On the implementation of the portfolio in the educational process	128
Zhussupbekova G.G., Ibragimova G.U. Formation of communication skills in younger students in the process of implementation of discussion-playing technology	136

Zhumaliyeva R.Z., A. Muratkyzy Debate method for developing communicative competency in teaching English as a foreign language	143
Kuralbayeva A. A. Comparative study of 1-grades textbooks of the native language of Kazakhstan and Turkey in terms of format and design	151
Omarova G., Kenzhegaliyeva M. Teaching Dictionary Skills to Elementary School Students.....	159
Kapisheva M.B. Formation of creative thinking of schoolchildren in artwork lessons based on information and communication technologies	169
Sovetkhanov A., Tashbolatov S., Shynybek N., Ashimkhanov G., Aitbaeva F. Technical methods of teaching types of wrestling in the lessons at the heart of the struggle Qazaq kuresy.....	179
Parimbay G.G., Kerimbaeva R.K. Module «Health» for children of preschool age	186

The world of Abai: education, science, culture and art

Imanbayeva S.T., Mombek A.A. Abai's heritage – the basis for the formation of intellectual personality	192
---	-----

Education, culture and art in the context of national idea «Mangilik El»

Raimkulova A.R. The trends in modality of cultural paradigm and the history of kazakh music.....	197
Beisenbay B., Bilal Sh. The teachings and spiritual rebirth of the great scientist Abu Nasir al-Farabi	203

Rukhany Zhangyru: scientific, educational and cultural space

Khazbulatov A.R. Conceptual approach to the development of thematic areas of the archaeological «Kultobe settlement» park	211
Dauren Zh.B., Abdreimova K.A., Shyrshykbayev S.A., Sadykova D.B., Tashkeev D.S. Methods of teaching national games at physical education lessons of educational institutions.....	218
Sakharbaeva K.S. The syncretic work of Edige Nabiyeu – a traditional performer, master.....	223
Kuzeubai A. U., Amirkhanov K. K. Poetic and musical-structural features of national singing in the songs of the composer M. Eginbayev	230
Altybayeva S.M. Cognitive thesaurus of cultural code: communicative and epistemological aspects	234
Bukeshova S.S., Kerimbaeva R.K. The use of asyk therapy as a remedy against gadgets for children of preschool age	243
Medeubek M.S. Uzbek kobuz and works performed on it	250

We congratulate on anniversary!

Zhanuzakova Sh.I.	257
--------------------------------	-----

Information

International scientific and practical online seminar «Ғұламаға құрмет – ұлылыққа тағзым»	259
Memoria	260
Our authors	262

Авторлар назарына!

Абай атындағы Қазақ ұлттық педагогикалық университеті «Педагогика және психология» журналының негізгі тақырыптық бағыты үздіксіз білім беру жүйесінің барлық деңгейлерін ағымдағы жай-күйі туралы зерттеулерді жариялауы болып табылады.

Журнал келесі айдарлардан тұрады: Педагогика және психологияның әдіснамасы мен теориясы; Педагогика және психология тарихы; Қолданбалы психология және психотерапия; Білім берудегі инновациялар; Білім берудің мәселелері мен перспективалары; Оқытудың қазіргі заманғы әдістері мен технологиялар; Абай әлемі: білім беру, ғылым, мәдениет және өнер; «Мәңгілік ел» ұлттық идея аясындағы білім, мәдениет және өнер; Рухани жаңғыру: ғылым, білім беру және мәдени кеңістік.

Журнал жылына 4 рет шығады.

Редакциялық алқа журналдың барлық ғылыми бағыттары бойынша, тоқсанның бірінші айының 5-ші күніне дейін, бұрын жарияланбаған мақалаларды қабылдайды (қаңтар, сәуір, шілде, қазан). Мақалалар электрондық форматта ұсынылады (doc, docx, rtf). Файлдың атауында автордың тегін көрсетеді (бірлескен авторлар болса – бірінші автордың аты).

Шрифтi – Times New Roman, кегль – 14, мәтінді ені бойынша тегістеу, аралығы – 1, тармақ – 1,25 см, үстіңгі және астыңғы жақтары – 2 см, сол жағы – 3 см, оң жағы – 1 см.

Кестелер, сызбалар, суреттер анық болуы керек, мысалы: 1 сурет. Атауы. 1 кесте. Атауы. Кестелер, диаграммалар, суреттердің саны барлық мақаланың көлемінен 20% аспауы керек.

Барлық мақалалар ашық (сыртқы және ішкі) сыннан, редакциялық сараптама және бір жақты құпия (анонимді) сыннан өту керек.

Мақала құрылымына қойылатын талаптар:

- FTAMI (ғылыми-техникалық ақпараттың мемлекетаралық индексі) – мақала тілінде;
- авторлардың толық аты-жөні (бас әріптер курсивпен, тегі – аты-жөнін алдында) – мақала тілінде;
- электрондық пошта;
- жұмыс (оқу) орны, қала, ел (мақала тілінде);
- мақаланың атауы (ортасында, қалын шрифтi, бас әріптермен) – мақала тілінде;
- аңдатпа (мақала тілінде), 100-200 сөз;
- түйін сөздер/сөйлемдер (5-10 сөз), нүктелі үтірмен бөлінеді (мақала тілінде);
- мақаланың мәтіндегі бары: кіріспе (өзектілік, ғылыми маңыздылығы, зерттеудің мақсаты), негізгі бөлім (әдеби шолу, әдістер, нәтижелер) және қорытынды (қорытындылар);
- пайдаланылған әдебиеттер тізімі алфавиттік тәртіппен төртбұрышты жақшаларда үздіксіз нөмірленеді; мәтіндегі сілтемелер төртбұрышты жақшаларда жазылады, «//» и «-» арнайы бөлгіштерді пайдалануға жол берілмейді. Автоматты бет сілтемелерін пайдалану рұқсат етілмейді. Әдебиет тізімде соңғы 3 жылдағы 20 деректен аз болмау керек, оның ішінде шетел деректер – 10-нан асу керек. Scopus және Web of Science базаларында жарияланған мақалаларға сілтемелер жасалуы қажет;
- References;
- аңдатпалар (басқа 2 тілде, мысалы: мақаланың мәтіні қазақ тілде болса, аннотация (орыс тілде) және abstract (ағылшын тілде) 100-200 сөз.

Барлық материалдар талапқа сай рәсімделуі және толықтай тексерілуі керек. Редакция алқасы авторлармен келіспей-ақ тақырыптарды өзгерту, мақалалардың мәтіндерін қысқарту мен оларға қажетті стилистикалық түзетулер енгізу құқын өзінде қалдырады. Фактілердің дәлелдігі үшін жарияланып отырған мақалалардың авторлары жауапты. Редакцияның көзқарасы мен авторлардың пікірлері берілген қолжазба материалдарымен сәйкес келмеуі мүмкін. Редакциялық алқасы мен қайтарылған мақалалар қайтадан қабылданбайды және қарастырылмайды. Мақаланың қолжазбалары авторларға қайтарылмайды.

Мақаланың электрондық нұсқасын редакция алқасына жіберуіңізге болады. Мақаланың көлемі (FTAMI, атауы, авторлар туралы ақпарат, аңдатпа және түйін сөздер есептеусіз) 2100 сөздерден кем емес және 5000 сөздерден артық емес болуы керек (7-16,5 бет, 1 бет – шамамен 300 сөз). Мақаланың көлеміне қойылатын талаптар Scopus базасының талаптарына сәйкес өзгереді (1-4- қосымшалар).

Мақаланың бір бетінің басылу бағасы – 1000 теңге сыртқы авторлар үшін (700 теңге – Абай атындағы ҚазҰПУ авторлар үшін), редакцияның оң шешімі бойынша университеттің банктік шотына, «Педагогика және психология» журналында жариялау үшін төлем» белгісімен төленеді (5 – қосымша).

Мақала мәтіні сараптамадан өткеннен кейін журналға жариялаудың кезекті ретімен басып шығару үшін төлем ақының түбіртегін мына мекен-жайға: 050010, Алматы қ., Достық даңғылы, 13 немесе pedagogika@kaznpu.kz электрондық поштасына бекітілген файлмен жіберу керек. Анықтама телефоны: 8 (727) 291-91-82.

Журналға «Қазпошта» АҚ арқылы жазылуға болады. Жеке жазылушылар және заңды тұлғалар үшін жазылу индексі 74253. Журналға бір жылға жазылған тұлғалар мақала жариялау төлем ақысынан босатылады.

Редакциялық алқасы

К сведению авторов!

Основной тематической направленностью журнала «Педагогика и психология» является публикация научных исследований по актуальным проблемам современного состояния всех ступеней и уровней образования. В журнале имеются следующие рубрики: *методология и теория педагогики и психологии; история педагогики и психологии; прикладная психология и психотерапия; инновации в образовании, проблемы и перспективы образования, современные методики и технологии обучения; Мир Абая: образование, наука, культура и искусство; образование, культура и искусство в контексте национальной идеи «Мәңгілік ел»; Рухани жаңғыру: научное, образовательное и культурное пространство*

Журнал издается 4 раза в год.

Редационный совет Научно-методического журнала «Педагогика и психология» Казахского национального педагогического университета имени Абая принимает статьи по научным направлениям журнала. Ранее неопубликованная статья представляется в электронном формате (в форматах doc, docx, rtf). В названии файла указывается фамилия автора (при наличии соавторов – фамилия первого автора).

Кегль шрифта – 14, шрифт – Times New Roman, выравнивание – по ширине текста, интервал – одинарный, абзац – 1,25 см, поля: верхнее и нижнее – 2 см, левое – 3 см, правое – 1 см.

Таблицы, диаграммы, рисунки представляются в формате, допускающем форматирование (необходимо для осуществления перевода), например: Рисунок 1. Название, Таблица 1. Название. Количество таблиц, диаграмм, рисунков не должно превышать 20% от всего объема представленной статьи.

Все статьи должны пройти открытое рецензирование (внешнее и внутреннее) и одностороннее слепое (анонимное) рецензирование.

Требования к структурным элементам статьи:

- МР НТИ (межгосударственный рубрикатор научно-технической информации);
- фамилия, имя, отчество авторов (на 3 языках);
- ученая степень, ученое звание, должность каждого из авторов (на 3 языках);
- адрес электронной почты и контактный телефон одного из авторов.
- название статьи (на 3 языках);
- аннотация (на 3 языках) от 100 слов до 200 слов (для иностранных авторов на русском и английском языках), аннотация должна включать в себя информацию о цели исследования, методологии и результатах;
- ключевые слова /словосочетания на 3 языках (5-10 слов), отделяются друг от друга точкой с запятой;
- текст статьи включает: **введение** (актуальность, научная значимость, цель исследования), **основная часть** (литературный обзор, методы, результаты) и **заключение** (выводы);
- список использованных источников приводится в алфавитном порядке со сквозной нумерацией; ссылки в тексте оформляются в квадратных скобках. Использование автоматических постраничных ссылок не допускается. Список литературы должен содержать не менее 20 источников за последние 3 года, из них иностранных источников – не менее 10. Преимуществом станет использование статей, опубликованных в базах Scopus и Web of Science;
- References.

Все материалы должны быть оформлены в соответствии с требованиями и тщательно отредактированы. Редационный совет оставляет за собой право отбора статей для включения в журнал, менять заголовки, сокращать тексты статей и вносить в них необходимую стилистическую правку без согласования с авторами. Ответственность за достоверность фактов несут авторы публикуемых статей. Рукописи статей авторам не возвращаются. Точка зрения редакции может не совпадать с мнениями авторов публикуемых материалов.

Объем статьи (без учета МР НТИ, названия, сведений об авторах, аннотации и ключевых слов) должен составлять не менее 1 500 слов и не превышать 5 000 слов (от 5 до 16,5 страниц. 1 страница примерно 300 слов). Требования к объему статьи будут изменены в соответствии с требованиями базы данных Scopus.

Стоимость публикации 1 страницы текста – 1000 тенге для сторонних авторов (700 тенге – для авторов из КазНПУ имени Абая), оплата производится перечислением с пометкой «Оплата за публикацию в журнале «Педагогика и психология» на банковский счет университета: РГП ПХВ КазНПУ имени Абая, КОД 16, РИИ 600900529562, ИИК KZ17856000000086696 АГФ АО «Банк ЦентрКредит» г.Алматы, БИК KCSJBKZKX.

Тексты статей и копию/скан платежных поручений, подтверждающих оплату, просим присылать для публикации по адресу: 050010 г.Алматы, проспект Достык, 13 или отправлять прикрепленным файлом по электронной почте (*pedagogika@kaznpu.kz*). Телефон для справок: 8(727) 291-91-82.

На журнал можно подписаться через АО «Казпочта». Индекс для юридических лиц и индивидуальных подписчиков 74253. Авторы, подписавшиеся на журнал, освобождаются от оплаты за публикацию статей в течение года.

Редационный совет

Information for authors!

Thematic focus of the «Pedagogy and Psychology» Journal is the publication of scientific research on current problems of the modern state of all stages and levels of education. The journal contains the following headings: *Modern Problems of Education; Methodology and Theory of Pedagogy and Psychology; Pedagogical and Psychological Science to society; History of Pedagogy and Psychology; Education Issues; Applied Psychology and Psychotherapy; Modern Methods and Technologies of Education; The world of Abai: education, science, culture and art; Education, culture and art in the context of national idea «Mangilik El»; Rukhany Zhangyru: scientific, educational and cultural space*

Journal is published 4 times a year.

Editorial Board of the Scientific and Methodological Journal “Pedagogy and Psychology” of the Abai Kazakh National Pedagogical University accepts articles on the scientific directions of the journal. Previously, an unpublished article is presented in electronic format (in the formats doc, docx, rtf). The name of the file indicates the author’s surname (if there are co-authors the surname of the first author).

The size of the font is 14, the font is Times New Roman, the alignment is according to the width of the text, the spacing is single, the paragraph is 1.25 cm, the margins are upper and lower – 2 cm, left – 3 cm, right – 1 cm.

Tables, diagrams, figures are presented in a format that can be formatted (necessary for translation), for example: Figure 1. Title, Table 1. Title. The number of tables, diagrams, drawings should not exceed 20% of the total volume of the submitted article.

All articles must undergo an open review (external and internal) and one-way blind (anonymous) review.

Requirements for the structural elements of the article:

- II STI (Interstate index of scientific and technical information);
- the author’s full name (in 3 languages);
- the author’s academic degree, academic rank, position (in 3 languages);
- the author’s e-mail address and telephone number;
- title of the article (in 3 languages);
- abstract (in 3 languages) from 100 words to 200 words (for foreign authors in Russian and English); the abstract should include information about the purpose of the research, used methodology and its results;
- keywords / phrases in 3 languages (5-10 words) should be separated from each other by a semicolon;
- the text of the article includes: **introduction** (relevance, scientific significance, research objective), **the main part** (literary review, methods, results) and **conclusion** (conclusions); **references**.
- the list of sources used in the paper should be listed in alphabetical order with end-to-end numbering; Links in the text should be formatted in square brackets. Using automatic pagination is not allowed. References should contain at least 20 sources published during last 3 years, including at least 10 foreign sources. The use of articles published in the Scopus and Web of Science databases will be considered as an advantage.

All the materials should be prepared in accordance with the requirements and carefully edited. The Editorial Board reserves the right to select articles to be published in the journal, to change the headlines, cut articles and make all the necessary stylistic corrections without the authors’ consent. The authors are responsible for the accuracy of the facts in the published articles. Manuscripts are not returned. The Editorial board opinion may be different from the published materials authors’ opinion. The volume of the article (not including MR STI, title, information about authors, annotation and keywords) should be at least 1,500 words and not exceed 5,000 words (from 5 to 16.5 pages, 1 page approximately 300 words). The requirements for the volume of the article will be changed in accordance with the requirements of the Scopus database.

The cost of publication is 1000 tenge per page for third-party authors, 700 tenge – for authors from Abai Kazakh National Pedagogical University. The payment is made by transferring with the mark «Payment for publication in the journal «Pedagogy and Psychology » to the bank account of the University: Republican state enterprise on right of economic management Abai KazNPU , CODE 16, TRN 600900529562, IIC KZ17856000000086696 AGF JSC «Bank Center Credit » Almaty, BIC KCJBKZKX.

The authors are cordially asked to send the texts of the articles in printed form and copies of payment orders confirming payment on this address: 050010, Almaty, Dostyk Avenue, 13 or send by attached file on this e-mail address: pedagogika@kaznpu.kz / telephone: 8 (727) 291-91-82.

The journal can be subscribed to in the JSC “Kazpost”. Index for legal bodies and individual subscribers is 74253. Persons who subscribe to the journal will be exempt from payment for the publication of articles during the year.

Editorial Board

Абай атындағы Қазақ ұлттық педагогикалық университеті
Казахский национальный педагогический университет имени Абая

ҒЫЛЫМИ ЖУРНАЛДАР/НАУЧНЫЕ ЖУРНАЛЫ

№	Название журнала / серий Хабаршы/Вестника	ФИО редактора /замредактора / ответсекретаря	Телефоны/электронные адреса
1	2	3	4
1	«Педагогика және психология» /«Педагогика и психология»	Балыкбаев Такир Оспанович	8 (727) 291 91 82
		Момбек Алия Ануарбековна	8 (727) 291 91 82, 8 701 756 12 87 <i>aliya_mombek@mail.ru</i>
14 Серий Хабаршы/Вестника			
2	«Әлеуметтану және саяси ғылымдар» сериясы /Серия «Социологические и политические науки»	Абсаттаров Раушанбек Боранбаевич	8 (727) 291 76 43
		Нурбекова Жанар Абаевна	8 701 111 54 88 <i>janaranur@yahoo.com</i>
3	«Филология ғылымдары» сериясы /Серия «Филологические науки»	Сманов Бахтияр Урисбаевич	8 (727) 291 34 33
		Коканова Жаркынай Атаевна	8 707 827 27 85 <i>zharka75@mail.ru</i>
4	«Педагогика ғылымдары» сериясы /Серия «Педагогические науки»	Жампеисова Корлан Кабикеновна	8 (727) 291 19 81
		Қиясова Бахыт Айдархановна	8 707 843 15 76 <i>vestnikkaznpu@mail.ru</i>
5	«Психология» сериясы /Серия «Психология»	Намазбаева Жамиля Идрисовна	8 (727) 291 29 19 <i>nii.psy@mail.ru</i>
		Жігітбекова Бахыт Дастановна	8 701 358 99 05 <i>bakhytdastan@mail.ru</i>
6	«Тарих және саяси – әлеуметтік ғылымдар» сериясы /Серия «Исторические и социально – политические науки»	Кенжебаев Габит Капесович	8 (727) 291 46 88
		Оспанова Рыскуль Рамазановна	8701 305 66 72, <i>ablai_angel@mail.ru</i>
7	«Физика-математика ғылымдары» сериясы /Серия «Физико-математические науки»	Бердышев Абдумаулен Сулейменович	8(727) 272 75 87 <i>Vestnik.KazNPU.FMS@gmail.com</i>
		Ахметова Оксана Сейдуллаевна	8 701 438 27 76 <i>ah_oksa@mail.ru</i>
8	«Жаратылыстану – география ғылымдары» сериясы /Серия «Естественно – географические науки»	Жанбеков Хайрулла Нышанович	8 (727) 291 13 71
		Жақсыбаева Жанар Муратовна	8 701 141 35 35 <i>zhanarkaznpu@mail.ru</i>
9	«Көркем өнерден білім беру: өнер – теориясы – әдістемесі» сериясы /Серия «Художественное образование: искусство – теория – методика»	Исабек Нұрдәулет Еркінұлы	8 (727) 291 76 08
		Ақбаева Шолпан	8 777 258 53 68 <i>akbaeva_sholpan@mail.ru</i>
10	«Арнайы педагогика» сериясы /Серия «Специальная педагогика»	Макина Ляззат Хайыржановна	8 701 766 73 07
		Денисова Ирина Александровна	8 705 5501952 <i>irenadenisova@mail.ru</i>
		Сардарова Зарина	8 775 2522682 <i>sardarova.zarina93@mail.ru</i>
11	«Бастауыш мектеп және дене мәдениеті» сериясы /Серия «Начальная школа и физическая культура»	Адамбеков Кайрат Ильясевич	8 701 367 18 91
		Ерназаров Саламат Хайрылбашарұлы	87016471366 <i>yernazarov.s@mail.ru</i>
12	«Халықаралық өмір және саясат» сериясы /Серия «Международная жизнь и политика»	Кузнецов Евгений Александрович	8 (727) 291 37 69
		Сабитова Айнур Алимхановна	8 701 779 88 70 <i>ayka.kyan@mail.ru</i>
13	«Экономика» сериясы /Серия «Экономическая»	Иманбердиев Борасын Джакипбаевич	8 (727) 291 81 16
		Абельбаева Айман	8 701 287 01 93 <i>adelbaeva_83@mail.ru</i>
14	«Юриспруденция» сериясы /Серия «Юриспруденция»	Толеубекова Бахытжан Хасеновна	8 (727) 293 02 71
		Калкаева Несибели Бакитовна	8 701 4153016 <i>nesibeli77@mail.ru</i>
15	«Көп тілде білім беру және шетел тілдері филология» сериясы /Серия «Полиязычное образование и иностранная филология»	Аяпова Танат Танирбердиевна	8 (727) 291 30 66
		Боданбекова Зауреш	8 701 452 65 09
		Жауыншиева Жазира	8 702 423 79 17 <i>zhazira.zhaynshieva@mail.ru</i>

**АБАЙ АТЫНДАҒЫ ҚАЗАҚ ҰЛТТЫҚ ПЕДАГОГИКАЛЫҚ УНИВЕРСИТЕТІ/
КАЗАХСКИЙ НАЦИОНАЛЬНЫЙ ПЕДАГОГИЧЕСКИЙ УНИВЕРСИТЕТ ИМ. АБАЯ**

Мамандықтардың тізімі/ Перечень специальностей

Білім беру бағдарламасы тобының нөмірі	Білім беру бағдарламалары тобы	Бейіндік пәндер	Қазақстан Республикасы жоғары және жоғары оқу орнынан кейінгі білім мамандықтарының Классификатор бойынша мамандықтардың коды мен атауы (2009)		
		1 бейіндік пән			
		2 бейіндік пән			
1	2	3	4	5	6
B001	Педагогика және психология	Биология	География	5B010300	Педагогика және психология
B002	Мектепке дейінгі оқыту және тәрбиелеу	Биология	География	5B010100	Мектепке дейінгі оқыту және тәрбиелеу
B003	Бастауышта оқыту педагогикасы мен әдістемесі	Биология	География	5B010200	Бастауышта оқыту педагогикасы мен әдістемесі
B004	Бастапқы әскери дайындық	Шығармашылық емтихан	Шығармашылық емтихан	5B010400	Бастапқы әскери дайындық
B005	Дене шынықтыру мұғалімдерін даярлау	Шығармашылық емтихан	Шығармашылық емтихан	5B010800	Дене шынықтыру және спорт
B006	Музыка мұғалімдерін даярлау	Шығармашылық емтихан	Шығармашылық емтихан	5B010600	Музыкалық білім
B007	Көрем еңбек және сызу мұғалімдерін даярлау	Шығармашылық емтихан	Шығармашылық емтихан	5B010700	Бейнелеу өнері және сызу
				5B012000	Кәсіптік оқыту
B008	Құқық және экономика негіздері мұғалімдерін даярлау	Дүниежүзі тарихы	География	5B011500	Құқық және экономика негіздері
B009	Математика мұғалімдерін даярлау	Математика	Физика	5B010900	Математика
				5B012600	Математика-Физика
				5B012700	Математика-Информатика
B010	Физика мұғалімдерін даярлау	Физика	Математика	5B011000	Физика
				5B012800	Физика-Информатика
B011	Информатика мұғалімдерін даярлау	Математика	Физика	5B011100	Информатика
B012	Химия мұғалімдерін даярлау	Химия	Биология	5B011200	Химия
				5B012500	Химия-Биология

1	2	3	4	5	6
B013	Биология мұғалімдерін даярлау	Биология	Химия	5B011300	Биология
B014	География мұғалімдерін даярлау	География	Дүниежүзі тарихы	5B011600	География
				5B012900	География-Тарих
B015	Гуманитарлық пәндер мұғалімдерді даярлау	Дүниежүзі тарихы	География	5B011400	Тарих
				5B013000	Тарих-Дінтану
B016	Қазақ тілі мен әдебиеті мұғалімдерін даярлау	Қазақ тілі	Қазақ әдебиеті	5B011700	Қазақ тілі және әдебиеті
				5B012100	Қазақ тілінде оқытпайтын мектептердегі қазақ тілі мен әдебиеті
B017	Орыс тілі мен әдебиеті мұғалімдерін даярлау	Орыс тілі	Орыс әдебиеті	5B011800	Орыс тілі және әдебиеті
				5B012200	Орыс тілінде оқытпайтын мектептердегі орыс тілі және әдебиеті
B018	Шет тілі мұғалімдерін даярлау	Шетел тілі	Дүниежүзі тарихы	5B011900	Шетел тілі: екі шетел тілі
B019	Әлеуметтік педагогика және өзін-өзі тану мамандарын даярлау	Биология	География	5B012300	Әлеуметтік педагогика және өзін-өзі тану
B020	Арнайы педагогика мамандарын даярлау	Биология	География	5B010500	Дефектология
B024	Музыкатану және өнертану	Шығармашылық емтихан	Шығармашылық емтихан	5B041600	Өнертану
B028	Хореография	Шығармашылық емтихан	Шығармашылық емтихан	5B040900	Хореография
B029	Аудивизуалды құрылғылар және медиа өндіріс	Шығармашылық емтихан	Шығармашылық емтихан	5B072200	Полиграфия
B030	Бейнелеу өнері	Шығармашылық емтихан	Шығармашылық емтихан	5B041300	Кескіндеме
				5B041400	Графика
B031	Сән, интерьер дизайны және өнеркәсіп дизайны	Шығармашылық емтихан	Шығармашылық емтихан	5B041700	Сән өнері
				5B042100	Дизайн
B032	Философия және этика	Дүниежүзі тарихы	География	5B020100	Философия
B033	Дінтану және теология	Шығармашылық емтихан	Шығармашылық емтихан	5B020600	Дінтану
B034	Тарих және археология	Дүниежүзі тарихы	География	5B020300	Тарих
B035	Түркітану және шығыстану	Дүниежүзі тарихы	Шетел тілі	5B021200	Түркітану
				5B020900	Шығыстану

1	2	3	4	5	6
B036	Аударма ісі	Шетел тілі	Дүниежүзі тарихы	5B021000	Шетел филологиясы (12 бағыт)
				5B020700	Аударма ісі
B037	Филология	Қазақ/Орыстілі	Қазақ/Орыс әдебиеті	5B020500	Филология
B038	Әлеуметтану	Математика	География	5B050100	Әлеуметтану
B039	Мәдениеттану		Шетел тілі	5B020400	Мәдениеттану
B040	Саясаттану және азаматтық құқықтану	Дүниежүзі тарихы	Шетел тілі	5B050200	Политология
				5B020200	Халықаралық қатынастар
				5B050500	Аймақтану
B041	Психология	Биология	География	5B050300	Психология
				5B050700	Менеджмент
B044	Менеджмент және басқару	Математика	География	5B051000	Мемлекеттік және жергілікті басқару
				5B050600	Экономика
B045	Аудит және салық салу	Математика	География	5B050800	Учет және аудит
B046	Қаржы, экономика, банк және сақтандыру ісі	Математика	География	5B050900	Қаржы
B047	Маркетинг және жарнама	Математика	География	5B051100	Маркетинг
B049	Құқық	Дүниежүзі тарихы	Адам.Қоғам. Құқық	5B030100	Құқықтану
				5B030200	Халықаралық құқық
B050	Биологиялық және сабақтас ғылымдар	Биология	Химия	5B060700	Биология
				5B070100	Биотехнология
B051	Қоршаған орта	Биология	География	5B060800	Экология
B052	Жер туралы ғылым	Математика	География	5B060900	География
B053	Химия	Химия	Биология	5B060600	Химия
B054	Физика	Физика	Математика	5B060400	Физика
B055	Математика және статистика	Математика	Физика	5B060100	Математика
B056	Механика	Физика	Математика	5B060300	Механика
B057	Ақпараттық технологиялар	Математика	Физика	5B060200	Информатика
				5B070300	Ақпараттық жүйелер
				5B070500	Математикалық және компьютерлік модельдеу
B064	Механика және металл өңдеу	Математика	Физика	5B071600	Аспап жасау
B091	Туризм	География	Шетел тілі	5B090200	Туризм
B092	Тынығу	Шығармашылық емтихан	Шығармашылық емтихан	5B090600	Мәдени демалыс
B093	Мейрамхана ісі және мейманхана бизнесі	География	Шетел тілі	5B091200	Мейрамхана ісі және қонақ үй бизнесі

Білім беру бағдарламасы тобының нөмірі	Білім беру бағдарламаларының тобы	Жалпы кәсіптік пән	Арнайы пән	Қазақстан Республикасы жоғары және жоғары оқу орнынан кейінгі білім мамандықтарының Классификатор бойынша мамандықтардың коды мен атауы (2009)	
				1	2
V001	Педагогика және психология	Педагогика және психология негіздері	Тәрбие қызметінің теориясы мен практикасы	5B010300	Педагогика және психология
V002	Мектепке дейінгі оқыту және тәрбиелеу	Мектепке дейінгі педагогика және психология негіздері	Тәрбие қызметінің теориясы мен практикасы	5B010100	Мектепке дейінгі оқыту және тәрбиелеу
V003	Бастауышта оқыту педагогикасы мен әдістемесі	Педагогика және психология негіздері	Тәрбие қызметінің теориясы мен практикасы	5B010200	Бастауышта оқыту педагогикасы мен әдістемесі
V004	Бастапқы әскери дайындық мұғалімдерін даярлау	Шығармашылық емтихан	Педагогика және психология негіздері	5B010400	Бастапқы әскери дайындық
V005	Дене шынықтыру мұғалімдерін даярлау	Шығармашылық емтихан	Педагогика және психология негіздері	5B010800	Дене шынықтыру және спорт
V006	Музыка мұғалімдерін даярлау	Шығармашылық емтихан	Педагогика және психология негіздері	5B010600	Музыкалық білім
V007	Көркем еңбек және сызу мұғалімдерін даярлау	Шығармашылық емтихан	Педагогика және психология негіздері	5B010700	Бейнелеу өнері және сызу
				5B012000	Кәсіптік оқыту
V008	Құқық және экономика негіздері мұғалімдерін даярлау	Педагогика және психология негіздері	Құқық және экономика негіздері	5B011500	Құқық және экономика негіздері
V009	Математика мұғалімдерін даярлау	Педагогика және психология негіздері	Математика	5B010900	Математика
				5B012600	Математика-Физика
				5B012700	Математика-Информатика
V010	Физика мұғалімдерін даярлау	Педагогика және психология негіздері	Физика	5B011000	Физика
				5B012800	Физика - Информатика
V011	Информатика мұғалімдерін даярлау	Педагогика және психология негіздері	Информатика	5B011100	Информатика

1	2	3	4	5	6
B012	Химия мұғалімдерін даярлау	Педагогика және психология негіздері	Химия	5B011200	Химия
				5B012500	Химия-Биология
B013	Биология мұғалімдерін даярлау	Педагогика және психология негіздері	Биология	5B011300	Биология
B014	География мұғалімдерін даярлау	Педагогика және психология негіздері	География	5B011600	География
				5B012900	География-Тарих
B015	Гуманитарлық пәндер мұғалімдерін даярлау	Педагогика және психология негіздері	Қазақстан тарихы	5B011400	Тарих
				5B013000	Тарих-Дінтану
B016	Қазақ тілі мен әдебиеті мұғалімдерін даярлау	Педагогика және психология негіздері	Қазақ тілі	5B011700	Қазақ тілі және әдебиеті
				5B012100	Қазақ тілінде оқытпайтын мектептердегі қазақ тілі мен әдебиеті
B017	Орыс тілі мен әдебиеті мұғалімдерін даярлау	Педагогика және психология негіздері	Орыс тілі	5B011800	Орыс тілі және әдебиеті
				5B012200	Орыс тілінде оқытпайтын мектептердегі орыс тілі және әдебиеті
B018	Шет тілі мұғалімдерін даярлау	Педагогика және психология негіздері	Шетел тілі	5B011900	Шетел тілі: екі шетел тілі
B019	Әлеуметтік педагогика және өзін-өзі тану мамандарын даярлау	Педагогика және психология негіздері	Тәрбие қызметінің теориясы мен практикасы	5B012300	Әлеуметтік педагогика және өзін-өзі тану
B020	Арнайы педагогика мамандарын даярлау	Педагогика және психология негіздері	Биология	5B010500	Дефектология
B024	Музыкатану және өнертану	Шығармашылық емтихан	Гармония	5B041600	Өнертану
B028	Хореография	Шығармашылық емтихан	Хореография тарихы	5B040900	Хореография
B029	Аудиовизуалды құрылғылар және медиа өндіріс	Физика	Қазақ тілі/Орыс тілі	5B072200	Полиграфия

1	2	3	4	5	6
B030	Бейнелеу өнері	Шығармашылық емтихан	Қазақстан бейнелеу өнері	5B041400	Графика
				5B041300	Кескіндеме
B031	Сән, интерьер дизайны және өнеркәсіп дизайны	Шығармашылық емтихан	Сурет және композиция	5B041700	Сән өнері
				5B042100	Дизайн
B032	Философия және этика	Қазақстан тарихы	Әлеуметтік-гуманитарлық ғылымдар негіздері (Философия, мәдениеттану, әлеуметтану және саясаттану негіздері)	5B020100	Философия
B033	Дінтану және теология	Шығармашылық емтихан	Қазақстан тарихы	5B020600	Дінтану
B034	Тарих және археология	Қазақстан тарихы	Дүниежүзі тарихы	5B020300	Тарих
B035	Түркітану және шығыстану	Қазақ тілі/Орыс тілі	Дүниежүзі тарихы	5B021200	Түркітану
				5B020900	Шығыстану
B036	Аударма ісі	Қазақ тілі/Орыс тілі	Шет тілі	5B021000	Шетел филологиясы (12 бағыт)
				5B020700	Аударма ісі
B037	Филология	Қазақ тілі/Орыс тілі	Қазақ әдебиеті/Орыс әдебиеті	5B020500	Филология
B038	Әлеуметтану	Қазақстан тарихы	Әлеуметтік-гуманитарлық ғылымдар негіздері	5B050100	Әлеуметтану
B039	Мәдениеттану	Қазақстан тарихы	Әлеуметтік мекемелердің жұмысын ұйымдастыру	5B020400	Мәдениеттану
B040	Саясаттану және азаматтық құқықтану	Қазақстан тарихы	Әлеуметтік-гуманитарлық ғылымдар негіздері (Философия, мәдениеттану, әлеуметтану және саясаттану негіздері)	5B050200	Политология
				5B020200	Халықаралық қатынастар
				5B050500	Аймақтану
B041	Психология	Қазақстан тарихы	Психология негіздері	5B050300	Психология

1	2	3	4	5	6
B044	Менеджмент және басқару	Экономика негіздері	Менеджмент	5B050700	Менеджмент
				5B051000	Мемлекеттік және жергілікті басқару
				5B050600	Экономика
B045	Аудит және салық салу	Қаржы және несие	Ұйым экономикасы	5B050800	Учет және аудит
B046	Қаржы, экономика, банк және сақтандыру ісі	Қаржы және несие	Ұйым қаржысы	5B050900	Қаржы
B047	Маркетинг және жарнама	Экономика негіздері	Маркетинг	5B051100	Маркетинг
B049	Құқық	Мемлекет және құқық теориясы	Қазақстан Республикасының азаматтық құқығы	5B030100	Құқықтану
				5B030200	Халықаралық құқық
B050	Биологиялық және сабақтас ғылымдар	Химия	Биология	5B060700	Биология
				5B070100	Биотехнология
B051	Қоршаған орта	Химия	Биология	5B060800	Экология
B052	Жер туралы ғылым	География	Физика	5B060900	География
B053	Химия	Биология	Химия	5B060600	Химия
B054	Физика	Математика	Физика	5B060400	Физика
B055	Математика және статистика	Математика	Физика	5B060100	Математика
B056	Механика	Физика	Математика	5B060300	Механика
B057	Ақпараттық технологиялар	Математика	Алгоритмдеу және бағдарламалау негіздері	5B060200	Информатика
				5B070300	Ақпараттық жүйелер
				5B070500	Математикалық және компьютерлік модельдеу
B064	Механика және металл өңдеу	Материалтану	Еңбекті қорғау	5B071600	Аспап жасау
B091	Туризм	География	Туристік қызметті ұйымдастыру	5B090200	Туризм
B092	Тынығу	Шығармашылық емтихан	Қазақстан тарихы	5B090600	Мәдени демалыс
B093	Мейрамхана ісі және мейманхана бизнесі	Қазақстан тарихы	Мейрамхана мен қонақ үй шаруашылығындағы қызмет көрсетуді ұйымдастыру	5B091200	Мейрамхана ісі және қонақ үй бизнесі

7M01 Педагогикалық ғылымдар		Білім беру	
1	2	3	4
7M011	Педагогика және психология	6M010300	Педагогика және психология
		6M012400	Педагогикалық өлшемдер
			Білім берудегі менеджмент
7M012	Мектепке дейінгі оқыту және тәрбиелеу педагогикасы	6M010100	Мектепке дейінгі оқыту және тәрбиелеу
7M013	Жалпы білім беру пәнінің мамандануынсыз мұғалімдерді даярлау	6M010200	Бастауышта оқытудың педагогикасы мен әдістемесі
7M014	Жалпы білім беру пәнінің мамандануымен мұғалімдерді даярлау	6M010400	Бастапқы әскери дайындық
		6M010600	Музыкалық білім
		6M010800	Дене шынықтыру және спорт
		6M010700	Бейнелеу өнері және сызу
		6M012000	Кәсіптік білім беру (сала бойынша)
7M015	Жаратылыстану пәндері бойынша мұғалімдерді даярлау	6M010900	Математика
		6M011000	Физика
		6M0111000	Информатика
		6M011200	Химия
		6M011300	Биология
		6M011600	География
7M016	Гуманитарлық пәндер бойынша мұғалімдерді даярлау	6M011400	Тарих
7M017	Тілдер мен әдебиет бойынша мұғалімдерді даярлау	6M011700	Қазақ тілі мен әдебиеті
		6M011800	Орыс тілі мен әдебиеті
		6M011900	Шетел тілі: екі етел тілі
		6M012100	Қазақ тілінде оқытпайтын мектептердегі қазақ тілі мен әдебиеті
		6M012200	Орыс тілінде оқытпайтын мектептердегі орыс тілі мен әдебиеті
7M019	Арнайы педагогика бойынша мамандар даярлау	6M010500	Дефектология
7M02 Өнер және гуманитарлық ғылымдар		Гуманитарлық ғылымдар	
7M021	Өнер	6M041600	Өнертану
		6M072200	Полиграфия
7M022	Гуманитарлық ғылымдар	6M020100	Философия
		6M020300	Тарих
		6M020600	Дінтану
		6M020900	Шығыстану
		6M021200	Түркітану

1	2	3-	4
7M03 Әлеуметтік ғылымдар		Әлеуметтік ғылымдар	
7M023	Тіл және әдебиет	6M020500	Филология
		6M020700	Аударма ісі
		6M021400	Әдебиеттану
7M031	Әлеуметтік ғылымдар	6M020400	Мәдениеттану
		6M020200	Х а л ы қ а р а л ы қ қатынастар
		6M050100	Әлеуметтану
		6M050200	Саясаттану
		6M050300	Психология
		6M050500	Аймақтану
7M04 Бизнес, басқару және құқық		Құқық Әлеуметтік ғылымдар, экономика және бизнес	
7M041	Бизнес және басқару	6M050600	Экономика
		6M050700	Менеджмент
		6M050800	Учет және аудит
		6M050900	Қаржы
		6M051000	Мемлекеттік және жергілікті басқару
		6M051100	Маркетинг
7M042	Құқық	6M030100	Құқықтану
		6M030200	Халықаралық құқық
7M05 Жаратылыстану ғылымдары, математика және статистика		Жаратылыстану ғылымдары	
7M051	Биологиялық және сабақтас ғылымдар	6M060700	Биология
7M052	Қоршаған орта	6M060800	Экология
		6M060900	География
7M053	Физикалық және химиялық ғылымдар	6M060400	Физика
		6M060600	Химия
7M054	Математика және статистика	6M060100	Математика
		6M060300	Механика
7M06 Ақпараттық-коммуникациялық технологиялар		Техникалық ғылымдар и технологиялар	
7M061	Ақпараттық-коммуникациялық технологиялар	6M060200	Информатика
		6M070300	Ақпараттық жүйелер
7M11 Қызмет		Қызмет	
7M111	Қызмет көрсету саласы	6M090200	Туризм
		6M090600	Мәдени демалыс

8D01 Педагогикалық ғылымдар		Білім беру	
8D011	Педагогика және психология	6D010300	Педагогика және психология
		6D012400	Педагогикалық өлшемдер
8D012	Мектепке дейінгі оқыту және тәрбиелеу педагогикасы	6D010100	Мектепке дейінгі оқыту және тәрбиелеу
8D013	Жалпы білім беру пәнінің мамандануынсыз мұғалімдерді даярлау	6D010200	Бастауышта оқытудың педагогикасы мен әдістемесі
8D015	Жаратылыстану пәндері бойынша мұғалімдерді даярлау	6D010900	Математика
		6D011000	Физика
		6D011100	Информатика
		6D011200	Химия
		6D011300	Биология
6D011600	География		
8D016	Гуманитарлық пәндер бойынша мұғалімдерді даярлау	6D011400	Тарих
8D017	Тілдер мен әдебиет бойынша мұғалімдерді даярлау	6D011700	Қазақ тілі мен әдебиеті
		6D011800	Орыс тілі мен әдебиеті
8D019	Арнайы педагогика бойынша мамандар даярлау	6D010500	Дефектология
8D02 Өнер және гуманитарлық ғылымдар		Гуманитарлық ғылымдар	
8D022	Гуманитарлық ғылымдар	6D020100	Философия
		6D020300	Тарих
8D023	Тіл және әдебиет	6D020500	Филология
		6D021300	Лингвистика
		6D021400	Әдебиеттану
8D03 Әлеуметтік ғылымдар, журналистика және ақпарат		Әлеуметтік ғылымдар	
8D031	Әлеуметтік ғылымдар	6D050100	Әлеуметтану
		6D050200	Саясаттану
8D04 Бизнес, басқару және құқық		Әлеуметтік ғылымдар, экономика және бизнес	
8D041	Бизнес және басқару	6D050600	Экономика
		6D050700	Менеджмент
		6D050800	Учет и аудит
		6D050900	Финансы
8D05 Жаратылыстану ғылымдары, Математика және статистика		Жаратылыстану ғылымдары	
8D051	Биологиялық және сабақтас ғылымдар	6D060700	Биология
8D052	Қоршаған орта	6D060800	Экология
		6D060900	География
8D053	Физикалық және химиялық ғылымдар	6D060400	Физика
		6D060600	Химия
8D054	Математика және статистика	6D060100	Математика
8D06 Ақпараттық-коммуникациялық технологиялар		Техникалық ғылымдар и технологиялар	
8D061	Ақпараттық-коммуникациялық технологиялар	6D060200 6D070300	Информатика Ақпараттық жүйелер

Выпускающий редактор: *Алия Момбек*
Дизайнер: *Нурбол Жетигенов*
Верстка: *Нурмагамбетова Айсанем*

Отпечатано в типографии издательства «Ұлағат»
КазНПУ им. Абая.

Подписано в печать 20.07.2020.
Формат 60x84¹/₈. Бумага сыктывкарская. Печать – RISO.
32 п.л. Тираж 300. Заказ №288.

Казахский национальный педагогический университет имени Абая
050010, Алматы, пр. Достык, 13. Тел. 291-91-82.

**ҰСЫНЫСТАР ҮШІН
ДЛЯ ЗАМЕТОК**